

**BPBK s.a.**

ul. Jana Uphagena 27, 80-237 Gdańsk-Wrzeszcz  
tel. centr.: 58 341-40-11, fax: 58 341-89-46, e-mail: dn@bpbk.com.pl

Biuro Projektów  
Budownictwa  
Komunalnego  
spółka akcyjna  
w Gdańsku

®

# **SZCZEGÓŁOWE SPECYFIKACJE TECHNICZNE**

## **Budowa tras rowerowych i infrastruktury turystycznej w powiecie chojnickim w ramach programu Kaszubska Marszruta**

Budowa tras rowerowych i infrastruktury turystycznej w Gminie Czersk

**CPV 45 233 162-2**

**Opracował:**

**mgr inż. arch. G. Nowińska,**

**mgr inż. M. Gruchała**

**mgr inż. M. Wałęga,**

**Gdańsk 2011**





**SPIS SZCZEGÓŁOWYCH SPECYFIKACJI TECHNICZNYCH****ROBOTY DROGOWE**

Nr Specyfikacji Technicznej	Kategoria robót wg CPV	Opis ST	
<b>D-M.00.00.00.</b>		<b>WYMAGANIA OGÓLNE</b>	<b>5</b>
<b>D.01.00.00.</b>		<b>ROBOTY PRZYGOTOWAWCZE</b>	<b>45</b>
D.01.01.01.	45100	Odtworzenie trasy drogowej i punktów wysokościowych	47
D.01.01.02.	45233	Tyczenie obiektów mostowych	57
D.01.02.01.	45111	Usunięcie drzew i krzewów- zabiegi pielęgnacyjne istniejącej zieleni – usunięcie karpin - zabezpieczenie pni i systemów korzeniowych drzew na czas budowy	67
D.01.02.02.	45100	Zdjęcie warstwy humusu i/lub darniny	77
D.01.02.04.	45100	Rozbiórka elementów dróg	83
<b>D.02.00.00.</b>		<b>ROBOTY ZIEMNE</b>	<b>91</b>
D.02.01.01.	45111	Wykonanie wykopów w gruntach nieskalistych	93
D.02.03.01.	45111	Wykonanie nasypów	107
<b>D.03.00.00.</b>		<b>ODWODNIENIE KORPUSU DROGOWEGO</b>	<b>129</b>
D.03.01.02.	45220	Przepusty stalowe z blachy falistej	131
D.03.03.01.	45232	Sączki podłużne	153
<b>D.04.00.00.</b>		<b>PODBUDOWY</b>	<b>161</b>
D.04.01.01.	45233	Koryto wraz z profilowaniem i zagęszczeniem podłoża	163
D.04.02.01.	45233	Warstwy odsączające i odcinające	171
D.04.04.02.	45233	Podbudowa z kruszywa łamanego stabilizowanego mechanicznie	183
D.04.06.01.	45233	Podbudowa z chudego betonu	197
<b>D.05.00.00.</b>		<b>NAWIERZCHNIE</b>	<b>213</b>
D.05.01.02.	45233	Nawierzchnie z mieszanki optymalnej (gliniasto-żwirowej)	215
D.05.03.23.	45233	Nawierzchnia z brukowej kostki betonowej	225
D.05.03.27.	45233	Nawierzchnio-izolacja z żywic epoksydowo-poliuretanowych	241
<b>D.06.00.00.</b>		<b>ROBOTY WYKOŃCZENIOWE</b>	<b>249</b>
D.06.01.03.	45233	Umocnienie skarp i linii brzegowej	251
<b>D.07.00.00.</b>		<b>URZĄDZENIA BEZPIECZEŃSTWA RUCHU</b>	<b>261</b>
D.07.01.01.	45233	Oznakowanie poziome	263
D.07.02.01.	45233	Oznakowanie pionowe	277
D.07.05.01.	45233	Bariery ochronne stalowe	289
D.07.06.02.	45233	Urządzenia zabezpieczające ruch pieszych	303
<b>D.08.00.00.</b>		<b>ELEMENTY ULIC</b>	<b>321</b>
D.08.01.01.	45233	Krawężniki betonowe	323
D.08.02.01.	45233	Chodnik z płyt chodnikowych betonowych	335
D.08.02.02.	45233	Chodniki i ścieżki z brukowej kostki betonowej	345
D.08.03.01.	45233	Betonowe obrzeża chodnikowe	355
<b>D.09.00.00.</b>		<b>ZIELEŃ DROGOWA</b>	<b>363</b>
D.09.01.01.	77310	Nowe nasadzenia drzew, krzewów - założenie trawników - pielęgnacja	365
<b>D.10.00.00.</b>		<b>INNE ROBOTY</b>	<b>381</b>

D.10.01.03.	45111	Elementy małej architektury	383
-------------	-------	-----------------------------	-----

## ROBOTY MOSTOWE

<b>M.11.00.00.</b>		<b>FUNDAMENTOWANIE</b>	
<b>M.11.01.00.</b>		<b>Roboty ziemne pod fundamenty</b>	
M.11.01.01.	45111	Wykop pod fundamenty w gruncie niespoistym bez umocnienia	
M.11.01.04.	45111	Zasypanie wykopów wraz z zagęszczeniem	
<b>M.11.06.00.</b>		<b>Studnie fundamentowe</b>	
M.11.06.02.	45221	Studnie z elementów prefabrykowanych	
<b>M.12.00.00.</b>		<b>ZBROJENIE</b>	
<b>M.12.01.00.</b>		<b>Stal zbrojeniowa – wymagania ogólne</b>	
M.12.01.02.	45221	Zbrojenie betonu stalą klasy A-IIIIN	
<b>M.13.00.00.</b>		<b>BETON</b>	
<b>M.13.01.00.</b>		<b>Beton konstrukcyjny- wymagania ogólne</b>	
M.13.01.01.	45221	Beton wypełniający studnie fundamentowe	
M.13.01.05.	45221	Beton ustroju nośnego w deskowaniu	
<b>M.13.02.00.</b>		<b>Beton niekonstrukcyjny bez deskowania</b>	
M.13.02.01.	45221	Beton podkładowy i ochronny	
<b>M.13.03.00.</b>		<b>Prefabrykaty betonowe</b>	
M.13.03.04.	45221	Prefabrykaty betonowe typu L	
<b>M.15.00.00.</b>		<b>IZOLACJE</b>	
<b>M.15.01.00.</b>		<b>Izolacja cienka</b>	
M.15.01.02.	45221	Powłoka ochronna zasypywanych elementów betonowych	
M.15.01.03.	45221	Powierzchniowe zabezpieczenie betonu	
<b>M.19.00.00.</b>		<b>ELEMENTY ZABEZPIECZAJĄCE</b>	
M.19.01.04.	45221	Balustrady na obiektach mostowych	

# **SZCZEGÓŁOWA SPECYFIKACJA TECHNICZNA**

**D-M.00.00.00.**

**WYMAGANIA OGÓLNE**



## 1. WSTĘP

### 1.1. Przedmiot Szczegółowej Specyfikacji Technicznej

Szczegółowa Specyfikacja Techniczna D-M.00.00.00 - Wymagania Ogólne odnosi się do wymagań wspólnych dla poszczególnych wymagań technicznych dotyczących wykonania i odbioru Robót, które zostaną wykonane przy budowie tras rowerowych i infrastruktury turystycznej w powiecie chojnickim w ramach programu Kaszubska Marszruta w Gminie Czernik.

### 1.2. Zakres stosowania SST

Szczegółowe Specyfikacje Techniczne stanowią część Dokumentów Przetargowych i Kontraktowych i należy je stosować w zleceniu i wykonaniu Robót opisanych w podpunkcie 1.1.

### 1.3. Zakres robót objętych SST

1.3.1. Wymagania ogólne należy rozumieć i stosować w powiązaniu z niżej wymienionymi Szczegółowymi Specyfikacjami Technicznymi:

- D-01.00.00. Roboty przygotowawcze
- D-02.00.00. Roboty ziemne
- D-03.00.00. Odwodnienie korpusu drogowego
- D-04.00.00. Podbudowy
- D-05.00.00. Nawierzchnie
- D-06.00.00. Roboty wykończeniowe
- D-07.00.00. Urządzenia bezpieczeństwa ruchu
- D-08.00.00. Elementy ulic
- D-09.00.00. Zieleń drogowa
- D-10.00.00. Inne roboty
  
- M.11.00.00 Fundamentowanie
- M.12.00.00 Zbrojenie
- M.13.00.00 Beton
- M.15.00.00 Izolacje
- M.19.00.00 Elementy zabezpieczające

1.3.2. Normy państwowe, instrukcje i przepisy wymienione w SST będą stosowane przez Wykonawcę w języku polskim.

Normy te winny być uważane za integralną część tychże i odczytywane w powiązaniu z Rysunkami i SST jak gdyby były w nich powielone. Uważa się Wykonawcę za w pełni zaznajomionego z ich treścią i wymaganiami. Najnowsze wydanie norm, które ukaże się nie później niż na 28 dni przed datą zamknięcia przetargu będzie mieć zastosowanie o ile nie wskazano inaczej.

Gdziekolwiek w Dokumentacji Projektowej pojawia się termin Szczegółowe Specyfikacje Techniczne (SST) należy przez to rozumieć Specyfikacje Techniczne Wykonania i Odbioru Robót Budowlanych zgodnie z Rozporządzeniem Ministra Infrastruktury z dnia 02.09.2004 (Dz. U. Nr 202 poz. 2072 z 2004r.)

#### 1.4. Określenia podstawowe

Użyte w SST wymienione poniżej określenia należy rozumieć w każdym przypadku następująco:

- 1.4.1. Budowla drogowa - obiekt budowlany, nie będący budynkiem, stanowiący całość techniczno-użytkową (drogę) albo jego część stanowiąca odrębny element konstrukcyjny lub technologiczny (obiekt mostowy, korpus ziemny, węzeł)
- 1.4.2. Chodnik - wyznaczony pas terenu przy jezdni lub odsunięty od jezdni, przeznaczony do ruchu pieszych i odpowiednio utwardzony.
- 1.4.3. Ścieżka rowerowa - pas terenu na koronie drogi (ulicy) lub poza nią, przystosowany i przeznaczony wyłącznie dla ruchu rowerowego. Ze względu na lokalizację rozróżnia się samodzielne ścieżki rowerowe i ścieżki rowerowe towarzyszące jezdni.
- 1.4.4. Długość mostu - odległość między zewnętrznymi krawędziami pomostu a w przypadku mostów łukowych z nasypką - odległość w świetle podstaw sklepienia mierzona w osi jezdni drogowej.
- 1.4.5. Dokumentacja powykonawcza - dokumentacja sporządzana przez Wykonawcę robót zgodnie z obowiązującym od 01.01.1995 roku Prawem Budowlanym, ujmująca całość robót wykonanych z naniesionymi zmianami dokonanymi w toku wykonywanych robót oraz pomiary geodezyjne powykonawcze.
- 1.4.6. Droga - wydzielony pas terenu przeznaczony do ruchu lub postoju pojazdów oraz ruchu pieszych wraz z wszelkimi urządzeniami technicznymi związanymi z prowadzeniem i zabezpieczeniem ruchu.
- 1.4.7. Droga tymczasowa - droga specjalnie przygotowana, przeznaczona do ruchu pojazdów obsługujących zadanie budowlane na czas jego wykonania, przewidziana do usunięcia po jego zakończeniu.
- 1.4.8. Dziennik Budowy – urzędowy dokument przebiegu robót budowlanych oraz zdarzeń i okoliczności zachodzących w toku wykonywania robót, wydawany przez właściwy organ. Dziennik budowy powinien być założony i prowadzony w sposób zgodny z Rozporządzeniem Ministra Infrastruktury w sprawie dziennika budowy, montażu i rozbiórki, tablicy informacyjnej oraz ogłoszenia zawierającego dane dotyczące bezpieczeństwa pracy i ochrony zdrowia. (DZ. U. 108 poz. 953) z dnia 26 czerwca 2002r.
- 1.4.9. Estakada - obiekt zbudowany nad przeszkodą terenową dla zapewnienia komunikacji drogowej i ruchu pieszego.

- 1.4.10. Inżynier (Inżynier Kontraktu, Inspektor Nadzoru) - osoba wymieniona w danych kontraktowych, która na zlecenie Zamawiającego za pomocą członków swojego zespołu o ściśle oddelegowanych uprawnieniach zarządza oraz sprawuje nadzór na wykonywaniem prac budowlanych oraz postępowaniem rzeczowo finansowym, zgodnie z Ustawą Prawo Budowlane i warunkami kontraktowymi.
- 1.4.11. Jezdnia - część korony drogi przeznaczona do ruchu pojazdów.
- 1.4.12. Kierownik budowy - osoba wyznaczona przez Wykonawcę, upoważniona do kierowania Robotami i do występowania w jego imieniu w sprawach realizacji Kontraktu.
- 1.4.13. Kierownik Projektu – osoba wymieniona w danych kontraktowych będąca przedstawicielem Zamawiającego, o której wyznaczeniu poinformowany jest Wykonawca, odpowiedzialna za administrowanie kontraktem.
- 1.4.14. Konstrukcja nawierzchni - układ warstw nawierzchni wraz ze sposobem ich połączenia.
- 1.4.15. Konstrukcja nośna (przęsło lub przęsła obiektu mostowego) - część obiektu oparta na podporach mostowych, tworząca ustrój niosący dla przeniesienia ruchu kołowego, pieszego.
- 1.4.16. Korona drogi - jezdnia z poboczami lub chodnikami, zatokami, pasami awaryjnego postoju i pasami dzielącymi jezdnie.
- 1.4.17. Korpus drogowy - nasyp lub ta część wykopu, która jest ograniczona koroną drogi i skarpami rowów.
- 1.4.18. Koryto - element uformowany w korpusie drogowym w celu ułożenia w nim konstrukcji nawierzchni.
- 1.4.19. Rejestr Obmiarów - akceptowany przez Inżyniera rejestr z ponumerowanymi stronami służący do wpisywania przez Wykonawcę obmiaru dokonywanych Robót w formie wyliczeń, szkiców i ew. dodatkowych załączników. Wpisy w Rejestrze Obmiarów podlegają potwierdzeniu przez Inżyniera.
- 1.4.20. Laboratorium - drogowe lub inne laboratorium badawcze, zaakceptowane przez Zamawiającego, niezbędne do przeprowadzenia wszelkich badań rób związanych z oceną jakości materiałów oraz Robót.
- 1.4.21. Materiały - wszelkie tworzywa niezbędne do wykonania Robót, zgodne z Dokumentacją Projektową i Szczegółowymi Specyfikacjami Technicznymi, zaakceptowane przez Inżyniera.
- 1.4.22. Most - obiekt zbudowany nad przeszkodą wodną dla zapewnienia komunikacji drogowej i ruchu pieszego.
- 1.4.23. Nawierzchnia - warstwa lub zespół warstw służących do przejmowania i rozkładania obciążeń od ruchu na podłoże gruntowe i zapewniających dogodne warunki dla ruchu.

- a) **Warstwa ścieralna** - górna warstwa nawierzchni poddana bezpośrednio oddziaływaniu ruchu i czynników atmosferycznych.
- b) **Warstwa wiążąca** - warstwa znajdująca się między warstwą ścieralną a podbudową, zapewniająca lepsze rozłożenie naprężeń w nawierzchni i przekazywanie ich na podbudowę.
- c) **Warstwa wyrównawcza** - warstwa służąca do wyrównania nierówności podbudowy lub profilu istniejącej nawierzchni.
- d) **Podbudowa** - dolna część nawierzchni służąca do przenoszenia obciążeń od ruchu na podłoże. Podbudowa może składać się z podbudowy zasadniczej i podbudowy pomocniczej.
- e) **Podbudowa zasadnicza** - górna część podbudowy spełniająca funkcje nośne w konstrukcji nawierzchni. Może ona składać się z jednej lub dwóch warstw.
- f) **Podbudowa pomocnicza** - dolna część podbudowy spełniająca, obok funkcji nośnych, funkcje zabezpieczenia nawierzchni przed działaniem wody, mrozu i przenikaniem cząstek podłoża. Może zawierać warstwę mrozoochronną, odsączającą lub odcinającą.
- g) **Warstwa mrozoochronna** - warstwa, której głównym zadaniem jest ochrona nawierzchni przed skutkami działania mrozu.
- h) **Warstwa odcinająca** - warstwa stosowana w celu uniemożliwienia przenikania cząstek drobnych gruntu do warstwy nawierzchni leżącej powyżej.
- i) **Warstwa odsączająca** - warstwa służąca do odprowadzenia wody przedostającej się do nawierzchni.

1.4.24. Nawierzchnia kolejowa - zespół konstrukcyjny, składający się z szyn, złączek, podkładów i podsypki, który tworzy drogę dla pojazdów szynowych.

1.4.25. Niweleta - wysokościowe i geometryczne rozwinięcie na płaszczyźnie pionowego przekroju w osi drogi lub obiektu mostowego.

1.4.26. Obiekt mostowy - most, wiadukt, estakada, tunel, kładka dla pieszych i przepust.

1.4.27. Objazd tymczasowy - droga specjalnie przygotowana i odpowiednio utrzymana do przeprowadzenia ruchu publicznego na okres budowy.

1.4.28. Objazd – odpowiednio oznakowana trasa wyznaczona na czas robót po istniejących drogach publicznych.

1.4.29. Odpowiednia (bliska) zgodność - zgodność wykonywanych Robót z dopuszczonymi tolerancjami, a jeśli przedział tolerancji nie został określony - z przeciętnymi tolerancjami, przyjmowanymi zwyczajowo dla danego rodzaju Robót budowlanych.

- 1.4.30. Pas drogowy - wydzielony liniami rozgraniczającymi pas terenu przeznaczony do umieszczenia w nim drogi oraz drzew i krzewów. Pas drogowy może również obejmować teren przewidziany do rozbudowy drogi i budowy urządzeń chroniących ludzi i środowisko przed uciążliwościami powodowanymi przez ruch na drodze.
- 1.4.31. Pobocze - część korony drogi przeznaczona do chwilowego zatrzymywania się pojazdów, umieszczenia urządzeń bezpieczeństwa ruchu i wykorzystywana do ruchu pieszych, służąca jednocześnie do bocznego oparcia konstrukcji nawierzchni.
- 1.4.32. Podłoże - grunt rodzimy lub nasypowy, leżący pod nawierzchnią do głębokości przemarzania.
- 1.4.33. Podłoże ulepszone - górna warstwa podłoża, leżąca bezpośrednio pod nawierzchnią, ulepszona w celu umożliwienia przejęcia ruchu budowlanego i właściwego wykonania nawierzchni.
- 1.4.34. Podtorze kolejowe - kolejowa budowla gruntowa wykonana jako nasyp lub przekop wraz z urządzeniami ją zabezpieczającymi, ochraniającymi i odwadniającymi podlegająca oddziaływaniom eksploatacyjnym, wpływom klimatycznym oraz wpływom podłoża gruntowego zalegającego bezpośrednio pod torem i w otoczeniu.
- 1.4.35. Polecenie Inżyniera (Inżyniera Kontraktu, Inżyniera Projektu, Inspektora Nadzoru) - wszelkie polecenia przekazane Wykonawcy przez Inżyniera Kontraktu, w formie pisemnej, dotyczące sposobu realizacji Robót lub innych spraw związanych z prowadzeniem budowy.
- 1.4.36. Projektant - uprawniona osoba prawna lub fizyczna będąca autorem Dokumentacji Projektowej.
- 1.4.37. Przedsięwzięcie budowlane - kompleksowa realizacja nowego połączenia drogowego lub całkowita modernizacja (zmiana parametrów geometrycznych trasy w planie i przekroju podłużnym) istniejącego połączenia.
- 1.4.38. Przejazd - skrzyżowanie drogi kołowej z torem kolejowym w jednym poziomie (poziomie szyn), oznakowane i zabezpieczone zgodnie z kategorią i przepisami.
- 1.4.39. Przepust - obiekty wybudowane w formie zamkniętej obudowy konstrukcyjnej, służące do przepływu małych cieków wodnych pod nasypami korpusu drogowego lub dla ruchu kołowego, pieszego.
- 1.4.40. Przeszkoda naturalna - element środowiska naturalnego, stanowiący utrudnienie w realizacji zadania budowlanego, na przykład dolina, bagno, rzeka itp.
- 1.4.41. Przeszkoda sztuczna - dzieło ludzkie, stanowiące utrudnienie w realizacji zadania budowlanego, na przykład droga, kolej, rurociąg itp.
- 1.4.42. Przetargowa Dokumentacja Projektowa – Kompletna Dokumentacja Projektowa (Projekty Budowlane z BIOZ, Projekty Wykonawcze i Przedmiary Robót), która wskazuje lokalizację, charakterystykę i wymiary obiektów będących przedmiotem Robót.

- 1.4.43. Przyczółek - skrajna podpora obiektu mostowego. Może składać się z pełnej ściany, słupów lub innych form konstrukcyjnych np. skrzyń, komór.
- 1.4.44. Rekultywacja - Roboty mające na celu uporządkowanie i przywrócenie pierwotnych funkcji terenom naruszonym w czasie realizacji zadania budowlanego.
- 1.4.45. Rozpiętość teoretyczna - odległość między punktami podparcia (łożyskami), przęsła mostowego.
- 1.4.46. Szerokość całkowita obiektu (mostu/wiaduktu) - odległość między zewnętrznymi krawędziami konstrukcji obiektu, mierzona w linii prostopadłej do osi podłużnej, obejmuje całkowitą szerokość konstrukcyjną ustroju niosącego.
- 1.4.47. Szerokość użytkowa obiektu - szerokość jezdni (nawierzchni) przeznaczona dla poszczególnych rodzajów ruchu oraz szerokość chodników mierzona w świetle poręczy mostowych z wyłączeniem konstrukcji przy jezdni dołem oddzielającej ruch kołowy od ruchu pieszego.
- 1.4.48. Ślepy Kosztorys (przedmiar) - wykaz Robót z podaniem ich ilości w kolejności technologicznej ich wykonania.
- 1.4.49. Teren budowy – teren udostępniony przez Zamawiającego dla wykonania na nim robót oraz inne miejsca wymienione w kontrakcie jako tworzące część terenu budowy.
- 1.4.50. Torowisko - powierzchnia kontaktowa między nawierzchnią kolejową a podtorzem o odpowiednim profilu łącznie z umocnionymi klincami ławami torowiska.
- 1.4.51. Tunel - obiekt zagłębiony poniżej poziomu terenu dla zapewnienia komunikacji drogowej i ruchu pieszego.
- 1.4.52. Wiadukt - obiekt zbudowany nad linią kolejową lub inną drogą dla bezkolizyjnego zapewnienia komunikacji drogowej i ruchu pieszego.
- 1.4.53. Zadanie budowlane - część przedsięwzięcia budowlanego, stanowiąca odrębną całość konstrukcyjną lub technologiczną, zdolną do samodzielnego spełnienia przewidywanych funkcji techniczno-użytkowych. Zadanie może polegać na wykonywaniu Robót związanych z budową, modernizacją, utrzymaniem oraz ochroną budowli drogowej lub jej elementu.

## 1.5. Ogólne wymagania dotyczące Robót

Wykonawca Robót jest odpowiedzialny za jakość ich wykonania oraz za ich zgodność z Dokumentacją Projektową, SST i Warunkami Ogólnymi i Szczególnymi, SST i poleceniami Inżyniera lub Kierownika Projektu zgodnie z warunkami kontraktu.

Wykonawca jest odpowiedzialny za jakość wykonywanych robót i bezpieczeństwo wszelkich czynności na terenie budowy i terenie przyległym do budowy oraz bezpieczeństwo terenów, na których mogą wystąpić zagrożenia dla ludzi i mienia w związku z prowadzonymi robotami. Metody użyte przy budowie wyrażające się rodzajem zastosowanej technologii, maszyn, urządzeń i sprzętu muszą zapewniać skuteczną ochronę ludzi, środowiska budynków i budowli na tych obszarach w szczególności przed:

- hałasem

- wibracją
- drganiami i wstrząsami
- zanieczyszczeniem odpadami poprodukcyjnymi i komunalnymi gleb wód i powietrza
- zanieczyszczeniem powietrza emisją gazów, pyłów i dymów
- zanieczyszczeniem środowiska przetrwalnikami zarazków chorobotwórczych i metalami ciężkimi
- znaczącymi lub gwałtownymi zmianami poziomu wód gruntowych.

#### 1.5.1. Przekazanie Terenu Budowy

Zamawiający w terminie określonym w Umowie przekaże Wykonawcy Teren Budowy wraz ze wszystkimi wymaganymi uzgodnieniami prawnymi i administracyjnymi, Dziennik Budowy oraz dwa egzemplarze Dokumentacji Projektowej i dwa komplety SST.

Dane dotyczące osnowy geodezyjnej poziomej i wysokościowej oraz punktów granicznych należy pobrać z właściwego Powiatowego Ośrodka Dokumentacji Geodezyjnej i Kartograficznej. Po przekazaniu placu budowy Wykonawca wyznaczy i utrwali punkty główne trasy.

Na Wykonawcy spoczywa ochrona znaków geodezyjnych i pomiarowych do chwili odbioru ostatecznego Robót. Uszkodzone lub zniszczone znaki geodezyjne Wykonawca odtworzy i utrwali na własny koszt.

Termin wydania nieruchomości zabudowanych: do końca I kwartału 2011 r. nie spowoduje opóźnień w prowadzeniu robót ani nie będzie podstawą do jakichkolwiek roszczeń ze strony Wykonawcy robót.

W przypadku odmowy wpuszczenia przez właściciela na teren działki przewidzianej do ograniczonego użytkowania może okazać się konieczne przeprowadzenie postępowania egzekucyjnego przez Wojewodę.

Okres potrzebny na przeprowadzenie w/w postępowania nie spowoduje opóźnień w prowadzeniu robót ani nie będzie podstawą do jakichkolwiek roszczeń ze strony wykonawcy robót.

#### 1.5.2. Dokumentacja Projektowa

A. Dokumentacja Projektowa, która zostanie przekazana Wykonawcy po zawarciu umowy przez Zamawiającego:

Dokumentacja projektowa będzie zawierać rysunki, obliczenia i dokumenty, zgodne z wykazem podanym w szczegółowych warunkach umowy, uwzględniającym podział na dokumentację projektową:

Zamawiającego; wykaz pozycji, które stanowią przetargową dokumentację projektową oraz projektową dokumentację wykonawczą (techniczną) zostaną przekazane Wykonawcy, Wykonawcy – Dokumentacja projektowa, którą Wykonawca opracuje w ramach Ceny Kontraktowej:

Jeżeli w trakcie wykonywania Robót okaże się koniecznym uzupełnienie Dokumentacji Projektowej przekazanej przez Zamawiającego, Wykonawca sporządzi brakujące rysunki i SST na własny koszt w 4 egzemplarzach i przedłoży je Inżynierowi do zatwierdzenia. W przypadku zmian Dokumentacji Projektowej bezwzględnie wymagana jest akceptacja projektanta.

B. Dokumentacja projektowa, którą opracuje Wykonawca:

- Projekt zaplecza Wykonawcy, zasilania placu budowy w energię elektryczną oraz w wodę, projekt zagospodarowania placu budowy, projekt przyłączenia urządzeń (telefon i fax.) do sieci telekomunikacyjnej,
- Projekt organizacji ruchu na czas budowy wraz z zatwierdzeniem,
- Projekty Organizacji i Technologii Robót dla poszczególnych obiektów i robót,
- Projekty i opracowania technologiczne ujęte w szczegółowych SST wymaganych do zatwierdzenia przez Inżyniera,
- Program Zapewnienia Jakości dla wszystkich robót,
- Powykonawcza Inwentaryzacja Geodezyjna,
- Dokumentacja Powykonawcza,
- Powykonawcza aktualizacja projektu organizacji ruchu wraz z uzgodnieniem projektu w GDDKiA

Wszystkie w/w projekty winny zawierać rysunki, opisy, obliczenie, wszelkie uzgodnienia oraz być uzgodnione z Projektantem i zatwierdzone przez Inżyniera.

Wykonawca przed przystąpieniem do robót zobowiązany jest do uzyskania dla Projektu Organizacji i Technologii Robót decyzji zatwierdzającej przez właściwe organy administracji zarządzającej ruchem.

Do obowiązków Wykonawcy będzie należeć:

- opracowanie programu gospodarowania odpadami niebezpiecznymi i złożenie wniosku o jego zatwierdzenie przed rozpoczęciem robót rozbiórkowych,
- uzyskanie decyzji zatwierdzającej program gospodarki odpadami niebezpiecznymi,
- sporządzenie informacji o wytwarzanych odpadach oraz o sposobach gospodarowania wytworzonymi odpadami i złożenie jej do właściwego organu ochrony środowiska przed rozpoczęciem robót rozbiórkowych

Jeżeli w trakcie wykonywania Robót okaże się koniecznym uzupełnienie lub zmiana Dokumentacji Projektowej przekazanej przez Zamawiającego, Wykonawca sporządzi brakujące lub zamiennie rysunki i SST na własny koszt w 4 egzemplarzach i przedłoży je Inżynierowi do zatwierdzenia. W przypadku zmian Dokumentacji Projektowej bezwzględnie wymagana jest akceptacja Projektanta.

Opracowania muszą być przekazane do zatwierdzenia na 6 tygodni przed harmonogramowymi terminami rozpoczęcia odpowiednich robót, za wyjątkiem opracowań, dla których ustalono odrębnie inne terminy wykonania.

Koszty opracowania dokumentacji projektowej przez Wykonawcę nie podlegają odrębnej zapłacie i przyjmuje się, że są włączone w ceny jednostkowe.

1.5.2.2. Rysunki przedstawione przez Wykonawcę

Dodatkowo poza Specyfikacjami, Rysunkami i innymi informacjami zawartymi w Kontrakcie, Wykonawca powinien dostarczyć wszystkie rysunki, dokumenty, zezwolenia związane i inne dane potrzebne do wykonania robót oraz osiągnięcia parametrów technicznych wymaganych w Kontrakcie. Wykonawca może składać te informacje kolejno w częściach, ale każda przedłożona część musi być w dostatecznym stopniu kompletna by

mogła być sprawdzona i zatwierdzona przez upoważnione jednostki niezależnie od całości projektu, w terminach określonych w pkt. 1.5.2.1.

#### 1.5.2.3. Rysunki przyjęte przez Inżyniera

Inżynier powinien sformułować komentarz i/lub zastrzeżenia dotyczące rysunków, dokumentacji i danych przedstawionych przez Wykonawcę, w ciągu 28 dni od daty ich otrzymania. Te komentarze lub zastrzeżenia należy uważać za przyjęte przez Wykonawcę jeśli w ciągu 7 dni od daty otrzymania nie zgłosi zastrzeżeń na piśmie. Wykonawca przed złożeniem rysunków, dokumentacji i danych powinien skonsultować się z Inżynierem.

Notatka dotycząca konsultacji powinna być dostarczona co najmniej 7 dni przed datą konsultacji oraz, jeśli wymagane przez Inżyniera, Wykonawca powinien dostarczyć rysunki w wymaganej ilości kopii co najmniej 7 dni przed datą konsultacji.

#### 1.5.2.4. Rysunki powykonawcze

Wykonawca powinien bezzwłocznie uzupełnić dokumentację oraz rysunki dostarczone Inżynierowi w zakresie zmian wprowadzonych w czasie wykonania robót. Wykonawca powinien dostarczyć Inżynierowi Rysunki powykonawcze w przejrzystej, prostej formie w trzech egzemplarzach dla każdego ukończonego odcinka robót, który będzie przekazany do użycia lub będzie wykorzystany przez specjalistyczną firmę lub Zamawiającego, zgodnie z polskim ustawodawstwem, nie później niż 14 przed datą przekazania. Opóźnienia w przekazaniu dokumentacji powykonawczej będą traktowane jako opóźnienia w terminowym wykonaniu robót.

#### 1.5.3. Nadzór autorski

Nadzór autorski będzie prowadzony przez Projektanta zgodnie z Prawem Budowlanym oraz procedurami FIDIC i będzie obejmował:

- stwierdzenie w toku wykonywania Robót budowlanych zgodności realizacji z projektem
- uzgadnianie możliwości wprowadzenia rozwiązań zamiennych w stosunku do przewidzianych w projekcie zgłoszonych przez Wykonawcę lub Inżyniera.
- współpracę bieżącą z Inżynierem, Wykonawcami przy poszczególnych etapach realizacji Robót branżowych celem niedopuszczenia do przerw w robotach.
- uzupełnienie szczegółów dokumentacji i instrukcji dodatkowych dla potrzeb Inżyniera i Wykonawcy.
- opiniowanie projektów zamiennych, zgłoszonych przez Wykonawcę lub Inżyniera.
- weryfikację rozwiązań projektowych dostarczonych przez Wykonawcę,
- analizę i akceptację lub oddalenie propozycji Wykonawcy dotyczących Robót pomocniczych mających wpływ na rozwiązania Robót stałych,
- udział w komisjach i naradach technicznych, udział w odbiorach.

#### 1.5.4. Zgodność Robót z Dokumentacją Projektową i SST

Dokumentacja Projektowa, Szczegółowe Specyfikacje Techniczne oraz dodatkowe dokumenty przekazane przez Inżyniera Wykonawcy stanowią część Umowy, a wymagania wyszczególnione w choćby jednym z nich są obowiązujące dla Wykonawcy tak jakby zawarte były w całej dokumentacji.

Wykonawca winien na etapie przygotowania oferty zapoznać się z całą dokumentacją i ująć wszystkie wynikające z niej wymagania i roboty w cenie kontraktowej poszczególnych pozycji.

W przypadku rozbieżności w ustaleniach poszczególnych dokumentów obowiązuje kolejność ich ważności wymieniona w Umowie.

Wykonawca nie może wykorzystywać błędów lub opuszczeń w Dokumentach Kontraktowych, a o ich wykryciu winien natychmiast powiadomić Inżyniera, który dokona odpowiednich zmian lub poprawek.

Wykonawca ma obowiązek sprawdzić przekazane Dokumentacje Projektowe i SST oraz zgłosić wszystkie uwagi do ich zawartości w terminie 4 tygodni od otrzymania tych dokumentów. Wszystkie zgłoszenia braków, ewentualnych błędów, nieścisłości itp. po tym terminie nie mogą skutkować opóźnieniami lub wstrzymaniem Robót. Działania takie będą uznawane za występujące z winy Wykonawcy.

W przypadku rozbieżności w dokumentacji należy uzyskać opinię Projektanta, co do poprawności.

Wszystkie wykonane Roboty i dostarczone materiały będą zgodne z Dokumentacją Projektową i SST.

Dane określone w Dokumentacji Projektowej i w SST będą uważane za wartości docelowe, od których dopuszczalne są odchylenia w ramach określonego przedziału tolerancji. Cechy materiałów i elementów budowli muszą być jednorodne i wykazywać bliską zgodność z określonymi wymaganiami, a rozrzuty tych cech nie mogą przekraczać dopuszczalnego przedziału tolerancji.

W przypadku, gdy materiały lub Roboty nie będą w pełni zgodne z Dokumentacją Projektową lub SST, i wpłynię to na niezadowalającą jakość elementu budowli, to takie materiały będą niezwłocznie zastąpione innymi, a Roboty rozebrane na koszt Wykonawcy.

#### 1.5.5. Zabezpieczenie Terenu Budowy

Przed przystąpieniem do robót Wykonawca przedstawi Inżynierowi do zatwierdzenia, uzgodniony z odpowiednim zarządem drogi i organem zarządzającym ruchem, projekt organizacji ruchu i zabezpieczenia robót w okresie trwania budowy. Przy opracowaniu i wdrażaniu tymczasowej organizacji ruchu należy bezwzględnie przestrzegać zapisów podanych w „Zasadach organizacji ruchu na czas budowy”.

Wykonawca jest zobowiązany do utrzymania ruchu publicznego oraz utrzymania istniejących obiektów (jezdnie, obiekty mostowe, ścieżki rowerowe, ciągi piesze, znaki drogowe, bariery ochronne, urządzenia odwodnienia, zieleń, pozostałe elementy wyposażenia drogi itp.) na terenie budowy, w okresie od dnia przejścia terenu budowy do dnia przekazania odcinka drogi w utrzymanie odpowiedniemu organowi administracji drogowej, po uprzednim uzyskaniu od Inżyniera Świadectwa Przejęcia Robót (lub odpowiednio: części robót albo odcinka).

Powyższe zobowiązanie Wykonawcy do utrzymania nie obejmuje utrzymania tzw. „zimowego utrzymania”, polegającego na zwalczaniu śliskości zimowej i odśnieżania odcinków dróg publicznych dopuszczonych do ruchu, za które odpowiedzialny jest odpowiedni organ administracji drogowej. Wymaga się, aby na odcinkach drogi dopuszczonych do ruchu Wykonawca nie pozostawiał na nawierzchni jezdni i poboczy

uskoków poprzecznych lub podłużnych, mogących stanowić zagrożenie warunków bezpieczeństwa ruchu drogowego lub utrudniać prowadzenie robót utrzymaniowych.

Wykonawca jest zobowiązany do uzgadniania uciążliwego transportu z administratorami dróg oraz do wykonania "przeгляdu zerowego" stanu tych dróg. Wyniki przeгляdu zerowego Wykonawca przekaze Inżynierowi i Ubezpieczycielowi. O fakcie przeгляdu, Wykonawca jest zobowiązany powiadomić administratora drogi.

Wykonawca opracuje inwentaryzację fotograficzną stanu technicznego dróg wraz z podpisaniem dwustronnych protokołów z administratorami tych dróg.

W zależności od potrzeb i postępu robót projekt organizacji ruchu powinien być na bieżąco aktualizowany przez Wykonawcę. Każda zmiana, w stosunku do zatwierdzonego projektu organizacji ruchu, wymaga każdorazowo ponownego zatwierdzenia projektu.

W czasie wykonywania robót Wykonawca dostarczy, zainstaluje i będzie obsługiwał wszystkie tymczasowe urządzenia zabezpieczające takie jak: zapory, światła ostrzegawcze, sygnały, itp., zapewniając w ten sposób bezpieczeństwo pojazdów i pieszych.

Wykonawca zapewni stałe warunki widoczności w dzień i w nocy tych zapór i znaków, dla których jest to nieodzowne ze względów bezpieczeństwa.

Wszystkie znaki, zapory i inne urządzenia zabezpieczające będą akceptowane przez Inżyniera.

Wykonawca niezwłocznie po rozpoczęciu realizacji kontraktu dostarczy, zainstaluje i utrzyma w czasie trwania kontraktu tablice informacyjne budowy przedstawiające informacje dotyczące Robót Kontraktowych. Tablice informacyjne budowy będą utrzymywane w przez Wykonawcę w dobrym stanie przez cały okres realizacji kontraktu.

Dojazdy do posesji zlokalizowanych w pobliżu placu budowy winny być utrzymywane przez Wykonawcę na jego koszt przez cały czas budowy.

Wjazdy i wyjazdy z Terenu Budowy przeznaczone dla pojazdów i maszyn pracujących przy realizacji Robót, Wykonawca odpowiednio oznakuje w sposób uzgodniony z Inżynierem.

Koszt zabezpieczenia terenu budowy nie podlega odrębnej zapłacie i przyjmuje się, że jest włączony w cenę kontraktową w ramach poszczególnych pozycji kosztorysu.

Wykonawca jest zobowiązany do utrzymania ruchu publicznego, na terenie budowy i na objazdach poza nim, zgodnie z zakresem zatwierdzonego projektem tymczasowej organizacji ruchu na czas budowy, w okresie trwania realizacji Umowy aż do zakończenia i odbioru ostatecznego Robót.

W zależności od potrzeb i postępu Robót projekt organizacji ruchu powinien być aktualizowany przez Wykonawcę na bieżąco.

W czasie wykonywania Robót Wykonawca dostarczy, zainstaluje i będzie obsługiwał wszystkie tymczasowe urządzenia zabezpieczające takie jak: zapory, światła ostrzegawcze, sygnały itp., zapewniając w ten sposób bezpieczeństwo pojazdów i pieszych.

Wykonawca zapewni stałe warunki widoczności w dzień i w nocy tych zapór i znaków, dla których jest to nieodzowne ze względów bezpieczeństwa.

Wszystkie znaki, zapory i inne urządzenia zabezpieczające będą akceptowane przez Inżyniera.

Fakt przystąpienia do Robót Wykonawca obwieści publicznie przed ich rozpoczęciem w sposób uzgodniony z Inżynierem oraz przez umieszczenie, w miejscach i ilościach określonych przez Inżyniera, tablic informacyjnych, których treść będzie zatwierdzona przez Inżyniera. Tablice informacyjne będą utrzymywane przez Wykonawcę w dobrym stanie przez cały okres realizacji Robót.

Wykonawca jest zobowiązany do zabezpieczenia również Terenu Budowy w okresie trwania realizacji Umowy aż do zakończenia i odbioru końcowego Robót.

Wykonawca dostarczy, zainstaluje i będzie utrzymywać tymczasowe urządzenia zabezpieczające w tym: ogrodzenia, poręcze, oświetlenie, sygnały i znaki ostrzegawcze, dozorców, wszelkie inne środki niezbędne do ochrony Robót, wygody społeczności i innych.

#### 1.5.6. Ochrona środowiska w czasie wykonywania Robót

Wykonawca ma obowiązek znać i stosować w czasie prowadzenia Robót wszelkie przepisy dotyczące ochrony środowiska naturalnego.

W związku z wykonywaniem inwestycji niezbędne jest przygotowanie placu budowy oraz zaplecza tej budowy. Inwestycję rozpoczyna się od rozbiórki elementów istniejących, nie wykorzystywanych w dalszych etapach realizacji robót rozbiórkowych. Działania powyższe wraz z fazą realizacji inwestycji generują odpady, które muszą być usunięte z rejonu inwestycji, posegregowane i właściwie dla określonych grup i rodzajów składowane oraz zutylizowane.

Wykonawca robót w trakcie podjętych działań powodujących lub mogących powodować powstawanie odpadów, powinien takie działania planować, projektować i prowadzić, tak aby:

- zapobiegać powstawaniu odpadów lub ograniczać ilość odpadów i ich negatywne oddziaływanie na środowisko przy wytwarzaniu produktów, podczas i po zakończeniu ich użytkowania,
- zapewniać zgodny z zasadami ochrony środowiska odzysk, jeżeli nie udało się zapobiec powstawaniu odpadów,
- zapewniać zgodne z zasadami ochrony środowiska unieszkodliwienie odpadów, których powstaniu nie udało się zapobiec lub których nie udało się poddać odzyskowi.

W przypadku, gdy już powstaną odpady należy z nimi postępować w sposób zgodny z zasadami gospodarowania odpadami, wymaganiami ochrony środowiska oraz planami gospodarki odpadami. W pierwszej kolejności należy poddać je odzyskowi, a jeżeli z przyczyn technologicznych jest on niemożliwy lub nie jest uzasadniony z przyczyn ekologicznych lub ekonomicznych, to odpady te należy unieszkodliwiać w sposób zgodny z wymaganiami ochrony środowiska oraz planami gospodarki odpadami.

Odpady, których nie udało się poddać odzyskowi, powinny być tak unieszkodliwiane, aby składowane były wyłącznie te odpady, których unieszkodliwienie w inny sposób było niemożliwe z przyczyn technologicznych lub nieuzasadnione z przyczyn ekologicznych lub ekonomicznych.

Zabronione jest postępowanie z odpadami w sposób sprzeczny z przepisami ustawy oraz przepisami o ochronie środowiska.

Odpady powinny być w pierwszej kolejności poddawane odzyskowi lub unieszkodliwiane w miejscu ich powstawania.

Odpady, które nie mogą być poddane odzyskowi lub unieszkodliwiane w miejscu ich powstawania, powinny być, uwzględniając najlepszą dostępną technikę lub technologię, o której mowa w art. 143 ustawy z dnia 27 kwietnia 2001 r. - Prawo ochrony środowiska, przekazywane do najbliższych położonych miejsc, w których mogą być poddane odzyskowi lub unieszkodliwione.

Odpady należy zbierać w sposób selektywny.

Zabronione jest mieszanie odpadów niebezpiecznych różnych rodzajów oraz mieszania odpadów niebezpiecznych z odpadami innymi niż niebezpieczne.

Dopuszczalne jest mieszanie odpadów niebezpiecznych różnych rodzajów oraz mieszanie odpadów niebezpiecznych z odpadami innymi niż niebezpieczne, w celu poprawy bezpieczeństwa procesów odzysku lub unieszkodliwiania odpadów powstałych po zmieszaniu, jeżeli w wyniku prowadzenia tych procesów nie nastąpi wzrost zagrożenia dla życia i zdrowia ludzi lub środowiska.

W przypadku, gdy odpady niebezpieczne uległy zmieszaniu z innymi odpadami, substancjami lub przedmiotami, to powinny być one rozdzielone, jeżeli zostaną spełnione łącznie następujące warunki:

- w procesie odzysku lub unieszkodliwiania odpadów powstałych po rozdzieleniu nastąpi ograniczenie zagrożenia dla życia i zdrowia ludzi lub środowiska,
- jest to technicznie możliwe i ekonomicznie uzasadnione.

Transport odpadów niebezpiecznych z miejsc ich powstawania do miejsc odzysku lub unieszkodliwiania odpadów należy prowadzić z zachowaniem przepisów obowiązujących przy transporcie towarów niebezpiecznych.

Unieszkodliwianiu poddane zostaną te odpady, z których uprzednio wysegregowano odpady nadające się do odzysku.

Odzysk lub unieszkodliwianie odpadów może odbywać się tylko w miejscu wyznaczonym w trybie przepisów o zagospodarowaniu przestrzennym w instalacjach lub urządzeniach, które spełniają określone wymagania.

Instalacje oraz urządzenia do odzysku lub unieszkodliwiania odpadów mogą być eksploatowane tylko wówczas, gdy:

- nie zostaną przekroczone standardy emisyjne, określone na podstawie odrębnych przepisów,
- pozostałości powstające w wyniku działalności związanej z odzyskiem lub unieszkodliwianiem będą poddawane odzyskowi lub unieszkodliwiane z zachowaniem wymagań określonych w ustawie.

Spalanie odpadów wymaga wydania zgody w formie decyzji.

W okresie budowy wszystkie odpady muszą być gromadzone w pojemnikach lub w wydzielonym miejscu z łatwym dostępem dla specjalistycznych służb komunalnych i wywozowych, z którymi wykonawcy prac będą mieli zawarte stosowne umowy. Odbiorcy odpadów muszą legitymować się właściwymi zezwoleniami organów administracyjnych na prowadzenie działalności w zakresie gospodarki odpadami.

W okresie trwania budowy i wykańczania Robót Wykonawca będzie:

- a) utrzymywać Teren Budowy i wykopy w stanie bez wody stojącej,
- b) podejmować wszelkie uzasadnione kroki mające na celu stosowanie się do przepisów i norm dotyczących ochrony środowiska na terenie i wokół Terenu Budowy oraz będzie unikać uszkodzeń lub uciążliwości dla osób lub własności społecznej i innych, a wynikających ze skażenia, hałasu lub innych przyczyn powstałych w następstwie jego sposobu działania.

Stosując się do tych wymagań będzie miał szczególny wzgląd na:

- 1) Lokalizację baz, warsztatów, magazynów, składowisk, ukopów i dróg dojazdowych
- 2) Środki ostrożności i zabezpieczenia przed:
  - I) zanieczyszczeniem zbiorników i cieków wodnych pyłami lub substancjami toksycznymi,
  - II) zanieczyszczeniem powietrza pyłami i gazami,
  - III) możliwością powstania pożaru.

Hałas emitowany podczas budowy nie podlega normom określającym dopuszczalny poziom hałasu w środowisku, niemniej jednak Wykonawca zobowiązany jest zminimalizować negatywny wpływ hałasu na środowisko. Ograniczenia emisji hałasu polegać będzie głównie na właściwej organizacji budowy, tj.

- zastosowanie sprzętu wysokiej jakości, charakteryzującego się stosunkowo niskim poziomem emitowanego hałasu
- wyłączenia maszyn i urządzeń podczas przerw w pracy (unikanie pracy urządzeń na tzw. biegu jałowym)
- zakazie wykonywania prac hałaśliwych w porze nocnej tj. pomiędzy godzinami 22.00÷6.00

#### 1.5.7. Ochrona przeciwpożarowa

Wykonawca będzie przestrzegać przepisów ochrony przeciwpożarowej.

Wykonawca będzie utrzymywać sprawny sprzęt przeciwpożarowy, wymagany przez odpowiednie przepisy, na terenie baz produkcyjnych, w pomieszczeniach biurowych, mieszkalnych i magazynach oraz w maszynach i pojazdach.

Materiały łatwopalne będą składowane w sposób zgodny z odpowiednimi przepisami i zabezpieczone przed dostępem osób trzecich.

Wykonawca będzie odpowiedzialny za wszelkie straty spowodowane pożarem wywołanym jako rezultat realizacji Robót albo przez personel Wykonawcy.

#### 1.5.8. Materiały szkodliwe dla otoczenia

Materiały, które w sposób trwały są szkodliwe dla otoczenia, nie będą dopuszczone do użycia.

Nie dopuszcza się użycia materiałów wywołujących szkodliwe promieniowanie o stężeniu większym od dopuszczalnego, określonego odpowiednimi przepisami.

Wszelkie materiały odpadowe użyte do Robót będą miały świadectwa dopuszczenia, wydane przez uprawnioną jednostkę, jednoznacznie określające brak szkodliwego oddziaływania tych materiałów na środowisko.

Materiały, które są szkodliwe dla otoczenia tylko w czasie Robót, a po zakończeniu Robót ich szkodliwość zanika (np. materiały pyłaste) mogą być użyte pod warunkiem przestrzegania wymagań technologicznych wbudowania. Jeżeli wymagają tego odpowiednie przepisy Zamawiający powinien otrzymać zgodę na użycie tych materiałów od właściwych organów administracji państwowej.

#### 1.5.9. Ochrona własności publicznej i prywatnej

Wykonawca jest zobowiązany w trakcie budowy zapewnić tymczasowy dostęp do pól leżących wzdłuż projektowanej drogi w związku z koniecznością prowadzenia prac polowych.

Wykonawca odpowiada za ochronę instalacji na powierzchni ziemi i za urządzenia podziemne, takie jak rurociągi, kable itp. oraz uzyska od odpowiednich władz będących właścicielami tych urządzeń potwierdzenie informacji dostarczonych mu przez

Zamawiającego w ramach planu ich lokalizacji. Wykonawca zapewni właściwe oznaczenie i zabezpieczenie przed uszkodzeniem tych instalacji i urządzeń w czasie trwania budowy.

Uznaje się, że wszelkie koszty związane z wypełnieniem przepisowych wymagań nie podlegają odrębnej zapłacie i są uwzględnione w Cenie Kontraktowej.

Wykonawca zobowiązany jest umieścić w swoim harmonogramie rezerwę czasową dla wszelkiego rodzaju Robót, które mają być wykonane w zakresie przełożenia instalacji i urządzeń podziemnych na Terenie Budowy i powiadomić Inżyniera i władze lokalne o zamiarze rozpoczęcia Robót. O fakcie przypadkowego uszkodzenia tych instalacji Wykonawca bezzwłocznie powiadomi Inżyniera i zainteresowane władze oraz będzie z nimi współpracował dostarczając wszelkiej pomocy potrzebnej przy dokonywaniu napraw. Wykonawca będzie odpowiadać za wszelkie spowodowane przez jego działania uszkodzenia instalacji na powierzchni ziemi i urządzeń podziemnych wykazanych w dokumentach dostarczonych mu przez Zamawiającego.

Jeżeli teren budowy przylega do terenów z zabudową mieszkaniową, Wykonawca będzie realizować roboty w sposób powodujący minimalne niedogodności dla mieszkańców. Wykonawca odpowiada za wszelkie uszkodzenia zabudowy mieszkaniowej w sąsiedztwie budowy, spowodowane jego działalnością. W celu uniknięcia niesłusznych roszczeń odszkodowawczych ze strony właścicieli istniejących nieruchomości, Wykonawca przed rozpoczęciem robót budowlanych sporządzi inwentaryzację stanu istniejącej zabudowy zlokalizowanej w bezpośrednim sąsiedztwie pasa drogowego, dokumentując stan techniczny tych obiektów. Nieodłączną częścią tej dokumentacji będą zdjęcia, skatalogowane w sposób nie budzący wątpliwości co do momentu ich wykonania oraz obiektu, który dokumentują.

Wykonawca podpisze dwustronne protokoły z właścicielami budynków.

Inżynier będzie na bieżąco informowany o wszystkich umowach zawartych pomiędzy Wykonawcą a właścicielami nieruchomości i dotyczących korzystania z własności i dróg wewnętrznych. Jednakże, ani Inżynier ani Zamawiający nie będzie ingerował w takie porozumienia, o ile nie będą one sprzeczne z postanowieniami zawartymi w warunkach umowy.

Za każde nieuzgodnione wejście w teren odpowiedzialność ponosi Wykonawca. Wykonawca winien powiadomić na 7 dni przed wejściem w teren - właściciela nieruchomości na którym będą prowadzone prace związane z czasowym zajęciem terenu. Po zakończeniu robót - winien uporządkować teren, naprawić zaistniałe szkody i wypłacić właścicielom stosowne, uzgodnione odszkodowania za niemożność użytkowania, bądź inne trwałe szkody. Na koniec podpisze protokół stwierdzający, iż ten nie rości sobie już żadnych pretensji do wykonawcy. Koszty tych odszkodowań należy wliczyć w koszt wybudowania infrastruktury.

W przypadku uszkodzeń układów drenarskich na działkach właścicieli nieruchomości Wykonawca jest zobowiązany do ich naprawy.

Za wszystkie ewentualne szkody związane z czasowym zajęciem działek leżących poza projektowanym pasem drogowym, związane np. z przebudową infrastruktury technicznej, magazynowaniem materiałów itp. odpowiedzialność ponosi Wykonawca. Wykonawca ma obowiązek do przywrócenia działki do stanu pierwotnego bądź do naprawy lub zadośćuczynienia w wysokości ustalonej w trakcie negocjacji lub przed właściwym sądem.

Przed rozpoczęciem robót budowlanych Wykonawca sporządzi dokumentację stanu technicznego istniejących dróg lokalnych, znajdujących się w najbliższym otoczeniu inwestycji oraz w dalszej odległości, wykorzystywanych do ciężkiego transportu Wykonawcy. Dane inwentaryzacyjne zawarte w dokumentacji Wykonawca potwierdzi u zarządcy drogi za zgodne ze stanem faktycznym w danym dniu i zgłosi ten fakt do lokalnych władz samorządowych. Nieodłączną częścią tej dokumentacji będą zdjęcia, skatalogowane w sposób nie budzący wątpliwości co do momentu ich wykonania oraz obiektu, który dokumentują. Wykonawca podpisze dwustronne protokoły z właścicielami tych dróg.

Wykonawca będzie mógł transportować materiały i wyposażenie na i z terenu budowy wyłącznie po drogach, których stan został zinwentaryzowany w w/w sposób i potwierdzony u Zarządcy drogi.

W przypadku ewentualnych roszczeń odszkodowawczych za zniszczenie dróg przez transport budowy Wykonawca jest zobowiązany do ich naprawy na własny koszt.

#### 1.5.10. Ograniczenie obciążeń osi pojazdów

Wykonawca będzie stosować się do ustawowych ograniczeń nacisków osi na drogach publicznych przy transporcie materiałów i wyposażenia na i z terenu budowy. Wykonawca uzyska wszelkie niezbędne zezwolenia i uzgodnienia od właściwych władz co do przewozu nietypowych wagowo ładunków (ponadnormatywnych) i o każdym takim przewozie będzie powiadamiał Inżyniera. Inżynier może polecić, aby pojazdy nie spełniające tych warunków zostały usunięte z terenu budowy. Pojazdy powodujące nadmierne obciążenie osiowe nie będą dopuszczone na świeżo ukończony fragment budowy w obrębie terenu budowy i Wykonawca będzie odpowiadał za naprawę wszelkich robót w ten sposób uszkodzonych, zgodnie z poleceniami Inżyniera.

#### 1.5.11. Bezpieczeństwo i higiena pracy

Podczas realizacji Robót Wykonawca będzie przestrzegać przepisów dotyczących bezpieczeństwa i higieny pracy oraz opracuje Plan Bezpieczeństwa i Ochrony Zdrowia („Plan BiOZ”) wynikający z Art. 21a Prawa Budowlanego w szczególnym zakresie zgodnym z Rozporządzeniem Ministra Infrastruktury z dn 27. 08 2002 DZ. U Nr 151 i uzgodni go z Inżynierem.

W szczególności Wykonawca ma obowiązek zadbać, aby personel nie wykonywał pracy w warunkach niebezpiecznych, szkodliwych dla zdrowia oraz nie spełniających odpowiednich wymagań sanitarnych.

Wykonawca zapewni i będzie utrzymywał wszelkie urządzenia zabezpieczające, socjalne oraz sprzęt i odpowiednią odzież dla ochrony życia i zdrowia osób zatrudnionych na budowie oraz dla zapewnienia bezpieczeństwa publicznego.

Uznaje się, że wszelkie koszty związane z wypełnieniem wymagań określonych powyżej nie podlegają odrębnej zapłacie i są uwzględnione w Cenie Kontraktowej.

#### 1.5.12. Ochrona i utrzymanie Robót

Wykonawca będzie odpowiedzialny za ochronę Robót i za wszelkie materiały i urządzenia używane do Robót od Daty Rozpoczęcia do daty wystawienia Świadectwa Wykonania przez Inżyniera.

Wykonawca będzie utrzymywać Roboty do czasu ostatecznego odbioru. Utrzymanie powinno być prowadzone w taki sposób, aby budowla drogowa lub jej elementy były w zadowalającym stanie przez cały czas, do momentu odbioru ostatecznego.

Wykonawca jest zobowiązany do utrzymania ruchu publicznego na Terenie Budowy, w okresie trwania realizacji Kontraktu aż do zakończenia i odbioru ostatecznego Robót w zakresie wynikającym z warunków zatwierdzenia projektu organizacji ruchu na czas budowy.

Wszystkie ciągi ruchu drogowego objęte obszarem budowy a eksploatowane komunikacyjnie w trakcie budowy, zgodnie z etapami realizacji wynikającymi z projektów organizacji ruchu na czas budowy, będą podlegały utrzymaniu ( likwidacja ubytków w nawierzchni, likwidacja nierówności, czyszczenie jezdni, itp.)

Wykonawca ma obowiązek zapewnienia przejeźdności w całym okresie trwania robót.

Wykonawca ma obowiązek stosowania się do opracowanych przez biuro projektowe wytycznych.

W czasie wykonywania Robót Wykonawca dostarczy, zainstaluje i będzie obsługiwał wszystkie tymczasowe urządzenia zabezpieczające takie jak: znaki pionowe, poziome, zapory, światła ostrzegawcze, sygnały, sygnalizatory, itp., zapewniając w ten sposób bezpieczeństwo pojazdów i pieszych.

Wykonawca zapewni stałe warunki widoczności w dzień i w nocy tych zapór i znaków, dla których jest to nieodzowne ze względów bezpieczeństwa.

Wszystkie znaki, zapory i inne urządzenia zabezpieczające będą akceptowane przez Inżyniera.

Jeśli Wykonawca w jakimkolwiek czasie zaniedba utrzymanie, to na polecenie Inżyniera powinien rozpocząć Roboty utrzymaniowe nie później niż w 24 godziny po otrzymaniu tego polecenia.

Reasumując wyżej wymienione koszty:

- zabezpieczenia terenu budowy
- wynikające z utrzymania organizacji ruchu w tym: obsługa tymczasowych urządzeń zabezpieczających,,
- utrzymania ciągów ruchu kołowego.
- nie podlegają odrębnej zapłacie i przyjmuje się, że są włączone w Cenę Kontraktową.

#### 1.5.13. Stosowanie się do prawa i innych przepisów

Wykonawca zobowiązany jest znać wszystkie przepisy wydane przez władze centralne i miejscowe oraz inne przepisy i wytyczne, które są w jakikolwiek sposób związane z Robotami i będzie w pełni odpowiedzialny za przestrzeganie tych praw, przepisów i wytycznych podczas prowadzenia Robót.

Wykonawca będzie przestrzegać praw patentowych i będzie w pełni odpowiedzialny za wypełnienie wszelkich wymagań prawnych odnośnie wykorzystania opatentowanych urządzeń lub metod i w sposób ciągły będzie informować Inżyniera o swoich działaniach, przedstawiając kopie zezwoleń i inne odnośne dokumenty.

Wszelkie straty, koszty postępowania, obciążenia i wydatki wynikłe z lub związane z naruszeniem jakichkolwiek praw patentowych pokryje Wykonawca, z wyjątkiem przypadków, kiedy takie naruszenie wyniknie z wykonania projektu lub specyfikacji dostarczonej przez Inżyniera.

#### 1.5.14. Zgodność z wymaganiami zezwoleń

Wykonawca uzyska zezwolenia wymagane w Polsce na własny koszt od odpowiednich instytucji.

Zezwolenia te obejmują zezwolenia na zmianę ruchu, zezwolenia dotyczące trasy, zezwolenia na pobyt, na używanie krótkofalówek, na rozpoczęcie robót lub na zmianę położenia użyteczności publicznych, itd.

W ciągu dwóch tygodni od podpisania porozumienia Wykonawca powinien przedstawić Inżynierowi listę wszystkich pozwoleń wymaganych do rozpoczęcia i zakończenia robót zgodnie z Programem.

W porozumieniu z władzami lokalnymi i użytkownikami użyteczności publicznych, Zamawiający stworzy harmonogram, do wykonania przez Wykonawcę, w pełni udokumentowanych wniosków o zezwolenia dla wykonania poszczególnych odcinków robót.

Jeśli Wykonawca trzyma się tego harmonogramu, to koszt jakichkolwiek opóźnień związanych ze zbyt późnym wydaniem jakichkolwiek zezwoleń na wykonanie robót poniesie Zamawiający.

Wykonawca powinien stosować się do wymagań tych zezwoleń i powinien umożliwić instytucji wykonanie inspekcji i sprawdzenia robót. Ponadto, powinien on umożliwić instytucji uczestniczenie w procedurach badaniach i kontroli, które jednak nie zwalniają Wykonawcy z odpowiedzialności związanych z Kontraktem.

#### 1.5.15. Równoważność norm i przepisów prawnych

Gdziekolwiek w Kontrakcie powołane są konkretne normy lub przepisy, które spełniać mają materiały, sprzęt i inne dostarczane towary, oraz wykonane i zbadane roboty, będą obowiązywać postanowienia najnowszego wydania lub poprawionego wydania powołanych norm i przepisów, o ile w kontrakcie nie postanowiono inaczej. W przypadku gdy powołane normy i przepisy są państwowe lub odnoszą się do konkretnego kraju lub regionu, mogą być również stosowane inne odpowiednie normy zapewniające zasadniczo równy lub wyższy poziom wykonania niż powołane normy i przepisy, pod warunkiem ich uprzedniego sprawdzenia i pisemnego zatwierdzenia przez Inżyniera. Różnice pomiędzy powołanymi normami a ich proponowanymi zamiennikami muszą być dokładnie opisane przez Wykonawcę i przedłożone Inżynierowi, co najmniej na 28 dni przed datą oczekiwanego przez Wykonawcę zatwierdzenia ich przez Inżyniera. W przypadku, kiedy Inżynier stwierdzi, że zaproponowane zmiany nie zapewniają zasadniczo równego lub wyższego poziomu wykonania, Wykonawca zastosuje się do norm powołanych w dokumentach. Materiały lub urządzenia, na które nie ma odpowiedniej EN-PN czy PN powinny posiadać aktualną Aprobatację Techniczną.

#### 1.5.16. Prace archeologiczne

Wszelkie wykopaliska, monety, przedmioty wartościowe, budowle oraz inne pozostałości o znaczeniu geologicznym lub archeologicznym odkryte na terenie budowy będą uważane za własność Zamawiającego. Wykonawca zobowiązany jest powiadomić Inżyniera i postępować zgodnie z jego poleceniami. Jeżeli w wyniku tych poleceń Wykonawca poniesie koszty i/lub wystąpią opóźnienia w robotach, Inżynier po uzgodnieniu z Zamawiającym i Wykonawcą ustali wydłużenie czasu wykonania robót i/lub wysokość kwoty, o którą należy zwiększyć cenę kontraktową.

Nad całością prac ziemnych w ramach budowy musi zostać zapewniony nadzór archeologiczny, umożliwiający prawidłową weryfikację i dokumentację prowadzonych prac ziemnych pod względem archeologicznym, dostosowaną jednocześnie do warunków inwestycji. Wykonawca nadzoru archeologicznego przed przystąpieniem do prac winien uzyskać pozwolenie na prowadzenie nadzoru od Wojewódzkiego Konserwatora Zabytków, w którym zostaną szczegółowo zapisane wszystkie warunki realizacji i zakres prac

archeologicznych przy przedmiotowej inwestycji. Przed przystąpieniem do realizacji budowy Inwestor zobowiązany jest powiadomić Wojewódzki Urząd Ochrony Zabytków – Delegaturę w Elblągu o terminie rozpoczęcia tych robót oraz podać nazwisko archeologa sprawującego nadzór nad przedmiotową inwestycją. Forma nadzoru powinna sprowadzić się do obserwacji nawarstwień kulturowych oraz prowadzenia przez archeologa dziennika naukowego prac archeologicznych prowadzonych w terenie zgodnie z postępowaniem robót ziemnych. W przypadku odsłonięcia relikwów zabudowy, obiektów zabudowy, nawarstwień kulturowych itp. archeolog winien przeprowadzić badania ratownicze tzn. wyeksplorować je i zadokumentować w sposób opisowy, kartograficzny (lokalizacja na planie), rysunkowy i fotograficzny.

#### 1.5.17. Prowadzenie robót na terenach należących do PKP

Wykonawca robót jest zobowiązany do zawarcia z PKP Linie Kolejowe S.A odrębnych umów na realizację robót w granicach i sąsiedztwie obszaru kolejowego, które będą zawierać:

- warunki i powierzchnię dzierżawy części działek, na których prowadzone będą roboty budowlano-montażowe,
- warunki i zasady prowadzenia robót,
- sposób rozliczeń kosztów techniczno-organizacyjnych, związanych z wdrożeniem zmienionej organizacji prowadzenia ruchu kolejowego w trakcie robót wynikających z harmonogramu robót,
- zasady i warunki usuwania usterek stwierdzonych w okresie gwarancji i rękojmi.

Wszelkie koszty związane ze zgodą właściwych organów PKP na prace prowadzone na terenie PKP, kosztów zajęcia terenów PKP, wyłączeń z ruchu, przełączeń trakcji oraz dodatkowych uzgodnień ponosi Wykonawca.

## 2. MATERIAŁY

Jakakolwiek nazwa handlowa użyta w SST lub Dokumentacji Technicznej oznaczać będzie definicję standardu a nie specyficzny produkt do zastosowania w projekcie.

### 2.1. Źródła uzyskania materiałów

Co najmniej na trzy tygodnie przed zaplanowanym wykorzystaniem jakichkolwiek materiałów przeznaczonych do Robót Wykonawca przedstawi szczegółowe informacje dotyczące proponowanego źródła wytwarzania, zamawiania lub wydobywania tych materiałów i odpowiednie świadectwa badań laboratoryjnych oraz próbki do zatwierdzenia przez Inżyniera.

Zatwierdzenie partii (części) materiałów z danego źródła nie oznacza automatycznie, że wszelkie materiały z danego źródła uzyskają zatwierdzenie.

Wykonawca zobowiązany jest do prowadzenia badań w celu udokumentowania, że materiały uzyskane z dopuszczonego źródła w sposób ciągły spełniają wymagania Specyfikacji Technicznych w czasie postępu Robót.

### 2.2. Pozyskiwanie materiałów miejscowych

Wykonawca odpowiada za uzyskanie pozwoleń od właścicieli i odnośnych władz na pozyskanie materiałów z jakichkolwiek źródeł miejscowych włączając w to źródła wskazane przez Zamawiającego i jest zobowiązany dostarczyć Inżynierowi wymagane dokumenty przed rozpoczęciem eksploatacji źródła.

Wykonawca przedstawi dokumentację zawierającą raporty z badań terenowych i laboratoryjnych oraz proponowaną przez siebie metodę wydobywania i selekcji do zatwierdzenia Inżynierowi.

Wykonawca ponosi odpowiedzialność za spełnienie wymagań ilościowych i jakościowych materiałów z jakiegokolwiek źródła.

Wykonawca poniesie wszystkie koszty, a w tym: opłaty, wynagrodzenia i jakiegokolwiek inne koszty związane z dostarczeniem materiałów do Robót.

Humus i nadkład czasowo zdjęte z terenu wykopów, dokopów i miejsc pozyskania materiałów miejscowych będą formowane w hałdy i wykorzystane przy zasypce i rekultywacji terenu po ukończeniu robót.

Wszystkie odpowiednie materiały pozyskane z wykopów na Terenie Budowy lub z innych miejsc wskazanych w Kontrakcie będą wykorzystane do Robót lub odwiezione na odkład odpowiednio do wymagań Kontraktu lub wskazań Inżyniera.

Z wyjątkiem uzyskania na to pisemnej zgody Inżyniera, Wykonawca nie będzie prowadzić żadnych wykopów w obrębie Terenu Budowy poza tymi, które zostały wyszczególnione w Kontrakcie.

Eksploatacja źródeł materiałów będzie zgodna z wszelkimi regulacjami prawnymi obowiązującymi na danym obszarze.

### **2.3. Inspekcja wytwórni materiałów**

Wytwornie materiałów mogą być okresowo kontrolowane przez Inżyniera w celu sprawdzenia zgodności stosowanych metod produkcyjnych z wymaganiami. Próbkę materiałów mogą być pobierane w celu sprawdzenia ich właściwości. Wynik tych kontroli będzie podstawą akceptacji określonej partii materiałów pod względem jakości.

W przypadku, gdy Inżynier będzie przeprowadzał inspekcję wytwórni będą zachowane następujące warunki:

- a) Inżynier będzie miał zapewnioną współpracę i pomoc Wykonawcy oraz producenta materiałów w czasie przeprowadzania inspekcji,
- b) Inżynier będzie miał wolny dostęp, w dowolnym czasie, do tych części wytwórni, gdzie odbywa się produkcja materiałów przeznaczonych do realizacji Kontraktu,
- c) Jeżeli produkcja odbywa się w miejscu nie należącym do Wykonawcy, Wykonawca uzyska dla Inżyniera zezwolenie dla przeprowadzenia inspekcji i badań w tych miejscach.

### **2.4. Materiały nie odpowiadające wymaganiom**

Materiały nie odpowiadające wymaganiom zostaną przez Wykonawcę wywiezione z Terenu Budowy, bądź złożone w miejscu wskazanym przez Inżyniera. Jeśli Inżynier zezwoli Wykonawcy na użycie tych materiałów do innych robót, niż te, dla których zostały zakupione, to koszt tych materiałów zostanie przewartościowany przez Inżyniera.

Każdy rodzaj Robót, w którym znajdują się nie zbadane i nie zaakceptowane materiały, Wykonawca wykonuje na własne ryzyko, licząc się z jego nieprzyjęciem i niezapłaceniem.

## 2.5. Przechowywanie i składowanie materiałów

Wykonawca, zapewni aby tymczasowo składowane materiały, do czasu gdy będą one potrzebne do Robót, były zabezpieczone przed zanieczyszczeniem, zachowały swoją jakość i właściwość do Robót i były dostępne do kontroli przez Inżyniera.

Miejsca czasowego składowania będą zlokalizowane w obrębie Terenu Budowy w miejscach uzgodnionych z Inżynierem lub poza Terenem Budowy w miejscach zorganizowanych przez Wykonawcę.

## 2.6. Wariantowe stosowanie materiałów

Jeśli Dokumentacja Projektowa lub SST przewidują możliwość wariantowego zastosowania rodzaju materiału w wykonywanych Robotach, Wykonawca powiadomi Inżyniera o swoim zamiarze co najmniej 3 tygodnie przed użyciem materiału, albo w okresie dłuższym, jeśli będzie to wymagane dla badań prowadzonych przez Inżyniera. Wybrany i zaakceptowany rodzaj materiału nie może być później zmieniany bez zgody Inżyniera.

## 2.7. Materiały z rozbiórek i odpadowe

Wszystkie elementy i materiały z rozbiórek stają się własnością Wykonawcy i powinny być usunięte z terenu budowy w sposób i terminie niekolidującym z wykonaniem innych robot. Koszt związany z rozbiórką, transportem, zwalką (utyлизacją) w/w materiałów Wykonawca powinien zawrzeć w cenie kontraktowej, w odpowiednich pozycjach kosztorysowych.

Materiały z rozbiórki Wykonawca usunie poza plac budowy przy przestrzeganiu zapisów ustawy z dnia 27 kwietnia 2001 r. o odpadach (Dz. U. nr 62, poz 628 ze zmianami).

Pozyskanie miejsca utylizacji materiałów stanowi obowiązek Wykonawcy.

Wykonawca powinien na etapie przygotowania oferty ustalić rzeczywiste odległości odwozu materiałów przeznaczonych do utylizacji i uwzględnić to w cenie ofertowej. Ewentualna zmiana tych odległości w stosunku do założonych w ofercie stanowi ryzyko Wykonawcy.

Jeżeli zaistnieje taka potrzeba lub wynika to z uzgodnień z właścicielami sieci uzbrojenia terenu, elementy pochodzące z rozbiórek sieci uzbrojenia terenu Wykonawca zdemontuje i przetransportuje w miejsce uzgodnione przez Wykonawcę z odpowiednim właścicielem tych sieci na koszt własny na odległość do 50km.

Jeżeli nie zaistnieje żadna z ww. okoliczności, z materiałem z rozbiórki postąpić jak w pkt. 2.7.1.

Koszt transportu w miejsca wskazane przez właścicieli sieci uzbrojenia terenu nie podlega osobnej zapłacie i jest zawarty w cenie kontraktowej.

## 2.8. Materiały zawierające azbest

Obowiązki Wykonawcy prac polegających na bezpiecznym usuwaniu wyrobów zawierających azbest, sposoby i warunki bezpiecznego usuwania wyrobów zawierających

azbest, warunki przygotowania do transportu i transport odpadów zawierających azbest do miejsca ich składowania oraz wymagania, jakim powinno odpowiadać oznakowanie odpadów zawierających azbest w szczególowy sposób określa Rozporządzenie Ministra Gospodarki, Pracy i Polityki Społecznej z dnia 2.04.2004 w sprawie sposobów i warunków bezpiecznego użytkowania i usuwania wyrobów zawierających azbest (Dz. U. 2004.71.649).

### 3. SPRZĘT

Wykonawca jest zobowiązany do używania jedynie takiego sprzętu, który nie spowoduje niekorzystnego wpływu na jakość wykonywanych Robót. Sprzęt używany do Robót powinien być zgodny z ofertą Wykonawcy i powinien odpowiadać pod względem typów i ilości wskazaniom zawartym w SST, PZJ lub projekcie organizacji Robót, zaakceptowanym przez Inżyniera; w przypadku braku ustaleń w takich dokumentach sprzęt powinien być uzgodniony i zaakceptowany przez Inżyniera.

Liczba i wydajność sprzętu będzie gwarantować przeprowadzenie Robót, zgodnie z zasadami określonymi w Dokumentacji Projektowej, SST i wskazaniach Inżyniera w terminie przewidzianym Kontraktem.

Sprzęt będący własnością Wykonawcy lub wynajęty do wykonania Robót ma być utrzymywany w dobrym stanie i gotowości do pracy. Będzie on zgodny z normami ochrony środowiska i przepisami dotyczącymi jego użytkowania.

Wykonawca dostarczy Inżynierowi kopie dokumentów potwierdzających dopuszczenie sprzętu do użytkowania, tam gdzie jest to wymagane przepisami.

Jeżeli Dokumentacja Projektowa lub SST przewidują możliwość wariantowego użycia sprzętu przy wykonywanych Robotach, Wykonawca powiadomi Inżyniera o swoim zamiarze wyboru i uzyska jego akceptację przed użyciem sprzętu. Wybrany sprzęt, po akceptacji Inżyniera, nie może być później zmieniany bez jego zgody.

Jakikolwiek sprzęt, maszyny, urządzenia i narzędzia nie gwarantujące zachowania warunków Kontraktu, zostaną przez Inżyniera zdyskwalifikowane i niedopuszczone do Robót.

### 4. TRANSPORT

Wykonawca stosować się będzie do ustawowych ograniczeń obciążenia na oś w transporcie materiałów / sprzętu na i z terenu Robót. Uzyska on wszelkie niezbędne zezwolenia od władz (zarządcy drogi) co do przewozu nietypowych ładunków i w sposób ciągły będzie o każdym takim przewozie powiadamiał Inżyniera.

Wykonawca jest zobowiązany do stosowania jedynie takich środków transportu, które nie wpłyną niekorzystnie na jakość wykonywanych Robót i właściwości przewożonych materiałów.

Liczba środków transportu będzie zapewniać prowadzenie Robót zgodnie z zasadami określonymi w Dokumentacji Projektowej, SST i wskazaniach Inżyniera w terminie przewidzianym Umową.

Środki transportu nie odpowiadające warunkom dopuszczalnych obciążeń na osie mogą być użyte przez Wykonawcę, pod warunkiem przywrócenia do stanu pierwotnego użytkowanych odcinków dróg publicznych na koszt Wykonawcy.

Wykonawca będzie usuwać na bieżąco, na własny koszt, wszelkie zanieczyszczenia spowodowane jego pojazdami na drogach publicznych oraz dojazdach do Terenu Budowy.

## 5. WYKONANIE ROBÓT

### 5.1. Ogólne zasady wykonywania Robót

Wykonawca jest odpowiedzialny za prowadzenie Robót zgodnie z Kontraktem, oraz za jakość zastosowanych materiałów i wykonywanych Robót, za ich zgodność z Dokumentacją Projektową, wymaganiami SST, PZJ, Projektu Technologii i Organizacji Robót oraz poleceniami Inżyniera.

Wykonawca jest odpowiedzialny za stosowane metody wykonywania robót.

Przed przystąpieniem do robót Wykonawca uzgodni Projekty Technologii i Organizacji Robót, Programy Zapewnienia Jakości oraz Projekty uzupełniające z Inżynierem.

Wszelkie koszty z tego tytułu nie podlegają odrębnej zapłacie i należy je ująć w Cenie Kontraktowej

Roboty budowlane Wykonawca winien prowadzić wyłącznie na działkach objętych pozwoleniem na budowę.

W przypadku konieczności zajęcia nieruchomości przyległych do terenu inwestycji, nie objętych pozwoleniem na budowę, wynikających z przyjętej technologii robót, Wykonawca jest zobowiązany uzyskać stosowne dokumenty i uzgodnienia z właścicielem nieruchomości umożliwiające wejście czasowe w teren i jest zobowiązany zastosować odpowiednie środki techniczne minimalizujące uciążliwość działań Wykonawcy dla otoczenia w stopniu możliwym do zaakceptowania przez właściciela przyległego terenu.

Wykonawca ponosi odpowiedzialność za dokładne wytyczenie w planie i wyznaczenie wysokości wszystkich elementów Robót zgodnie z wymiarami i rzędnymi określonymi w Dokumentacji Projektowej lub przekazanymi na piśmie przez Inżyniera.

Wykonawca jest odpowiedzialny za ochronę wszystkich punktów pomiarowych i ich oznaczeń w czasie trwania robót. Jeżeli znaki pomiarowe pobrane z właściwego PODGKiA zostaną zniszczone przez Wykonawcę świadomie lub wskutek zaniedbania, zostaną one odtworzone na koszt Wykonawcy.

Przed przystąpieniem do wykonania prac geodezyjnych i kartograficznych Wykonawca zobowiązany jest zgłosić prace do ośrodka dokumentacji, pozyskać aktualne dane odnośnie państwowej osnowy sytuacyjno-wysokościowej, a następnie po zakończeniu budowy – złożyć operat z pomiaru powykonawczego - do państwowego zasobu geodezyjno-kartograficznego.

Pracami geodezyjnymi i kartograficznymi powinna kierować i sprawować nad nimi bezpośredni nadzór i kontrolę wyłącznie osoba posiadająca odpowiednie uprawnienia zawodowe – zgodnie z wymaganiami ustawy Prawo geodezyjne i kartograficzne.

Geodezyjna Obsługa Budowy obejmuje w szczególności:

- a) założenie osnowy realizacyjnej, w dowiązaniu do punktów osnowy państwowej,
- b) wykonanie pomiaru kontrolnego w pasie włączenia do istniejącej sytuacji,
- c) odszukanie i oznaczenie granic pasa lokalizacji inwestycji,

- d) wytyczenie punktów głównych trasy i obiektów inżynierskich,
- e) bieżącą obsługę geodezyjną budowy,
- f) pomiary przemieszczeń i odkształceń prowadzone w miarę potrzeby do końca okresu gwarancyjnego,
- g) inwentaryzację powykonawczą zgodną z wymogami „Standardu Gromadzenia Danych o Nieruchomościach GDDKiA” stanowiącego załącznik do Zarządzenia nr 19 Generalnego Dyrektora Dróg Krajowych i Autostrad z dnia 28 lipca 2005 r,
- h) odtworzenie granic pasa drogowego po zakończeniu inwestycji oraz dochodzących granic przyległych posesji na liniach rozgraniczających.

Następstwa jakiegokolwiek błędu spowodowanego przez Wykonawcę w wytyczeniu i wyznaczaniu Robót zostaną, jeśli wymagać tego będzie Inżynier, poprawione przez Wykonawcę na własny koszt.

Sprawdzenie wytyczenia Robót lub wyznaczenia wysokości przez Inżyniera nie zwalnia Wykonawcy od odpowiedzialności za ich dokładność.

Decyzje Inżyniera dotyczące akceptacji lub odrzucenia materiałów i elementów Robót będą oparte na wymaganiach sformułowanych w Kontrakcie, Dokumentacji Projektowej i w SST, a także w normach i wytycznych. Przy podejmowaniu decyzji Inżynier uwzględni wyniki badań materiałów i Robót, rozrzuty normalnie występujące przy produkcji i przy badaniach materiałów, doświadczenia z przeszłości, wyniki badań naukowych oraz inne czynniki wpływające na rozważaną kwestię.

Wszelkie Polecenia Inżyniera powinny być wykonywane przez Wykonawcę w czasie zgodnym z warunkami Kontraktu i określonym przez Inżyniera. W przypadku niewykonania w terminie Poleceń Inżyniera skutki finansowe z tego tytułu poniesie Wykonawca.

Każdorazowo przed przystąpieniem do robót ziemnych należy wykonać przekopy próbne dla identyfikacji uzbrojenia podziemnego.

W przypadku ich wystąpienia Wykonawca wykona projekt zabezpieczenia urządzenia na czas prowadzenia robót w uzgodnieniu z jego właścicielem oraz wszelkie roboty z tym związane. Wszelkie koszty z tego tytułu nie podlegają odrębnej zapłacie i należy ująć je w Cenie Kontraktowej.

Wykonawca powinien zapoznać się z całością dokumentacji (wszystkimi branżami), ustalić miejsca kolizyjne i opracować szczegóły przejść infrastruktury przez elementy konstrukcyjne.

Wykonawca prowadzi Roboty na podstawie przyjętej własnej technologii robót.

Dla przyjętej technologii Wykonawca opracowuje Projekty Technologii i Organizacji Robót lub inne Projekty wymagane w SST np.: projekt zabezpieczenia wykopów itp. Zastosowany sprzęt, wszystkie materiały, roboty i ich zabezpieczenie wynikające z przyjętych rozwiązań technicznych i technologicznych w ramach opracowań Wykonawcy nie podlegają odrębnej zapłacie, wszelkie koszty z tego tytułu należy ująć w Cenie Kontraktowej.

Wykonawca powinien powiadomić właścicieli urządzeń w terminie 21 dni przed przystąpieniem do robót związanych z usunięciem kolizji sieci energetycznych, teletechnicznych, kanalizacyjnych, melioracyjnych wodociągowych i gazowych. Koszty nadzoru z tego tytułu nie podlegają odrębnej zapłacie i należy ująć je w Cenie Kontraktowej.

## 6. KONTROLA JAKOŚCI ROBÓT

### 6.1. Program zapewnienia jakości (PZJ)

Do obowiązków Wykonawcy należy opracowanie i przedstawienie do aprobaty Inżyniera Kontraktu programu zapewnienia jakości, w którym przedstawi on zamierzony sposób wykonywania Robót, możliwości techniczne, kadrowe i organizacyjne gwarantujące wykonanie Robót zgodnie z Dokumentacją Projektową, SST oraz poleceniami i ustaleniami przekazanymi przez Inżyniera.

Program zapewnienia jakości będzie zawierać:

a) część ogólną opisującą:

- organizację wykonania Robót, w tym terminy i sposób prowadzenia Robót,
- organizację ruchu na budowie wraz z oznakowaniem Robót,
- bhp,
- wykaz zespołów roboczych, ich kwalifikacje i przygotowanie praktyczne,
- wykaz osób odpowiedzialnych za jakość i terminowość wykonania poszczególnych elementów Robót,
- system (sposób i procedurę) proponowanej kontroli i sterowania jakością wykonywanych Robót,
- wyposażenie w sprzęt i urządzenia do pomiarów i kontroli (opis laboratorium własnego lub laboratorium, któremu Wykonawca zamierza zlecić prowadzenie badań),
- sposób oraz formę gromadzenia wyników badań laboratoryjnych, zapis pomiarów, nastaw mechanizmów sterujących a także wyciąganych wniosków i zastosowanych korekt w procesie technologicznym, proponowany sposób i formę przekazywania tych informacji Inżynierowi;

b) część szczegółową opisującą dla każdego asortymentu Robót:

- wykaz maszyn i urządzeń stosowanych na budowie z ich parametrami technicznymi oraz wyposażeniem w mechanizmy do sterowania i urządzenia pomiarowo-kontrolne,
- rodzaje i ilość środków transportu oraz urządzeń do magazynowania i załadunku materiałów, spoiw, lepiszczy, kruszyw itp.,
- sposób zabezpieczenia i ochrony ładunków przed utratą ich właściwości w czasie transportu,
- sposób i procedurę pomiarów i badań (rodzaj i częstotliwość, pobieranie próbek, legalizacja i sprawdzanie urządzeń, itp.) prowadzonych podczas dostaw materiałów, wytwarzania mieszanek i wykonywania poszczególnych elementów Robót,
- sposób postępowania z materiałami i Robotami nie odpowiadającymi wymaganiom.

## 6.2. Zasady kontroli jakości Robót

Celem kontroli Robót będzie takie sterowanie ich przygotowaniem i wykonaniem, aby osiągnąć założoną jakość Robót.

Wykonawca jest odpowiedzialny za pełną kontrolę Robót i jakości materiałów. Wykonawca zapewni odpowiedni system kontroli, włączając personel, laboratorium, sprzęt, zaopatrzenie i wszystkie urządzenia niezbędne do pobierania próbek i badań materiałów oraz Robót.

Przed zatwierdzeniem systemu kontroli Inżynier może zażądać od Wykonawcy przeprowadzenia badań w celu zademonstrowania, że poziom ich wykonywania jest zadowalający.

Wykonawca będzie przeprowadzać pomiary i badania materiałów oraz Robót z częstotliwością zapewniającą stwierdzenie, że Roboty wykonano zgodnie z wymaganiami zawartymi w Dokumentacji Projektowej i SST.

Minimalne wymagania co do zakresu badań i ich częstotliwość są określone w SST, normach i wytycznych. W przypadku, gdy nie zostały one tam określone, Inżynier w porozumieniu z Projektantem ustali jaki zakres kontroli jest konieczny, aby zapewnić wykonanie Robót zgodnie z Umową.

Wykonawca dostarczy Inżynierowi świadectwa, że wszystkie stosowane urządzenia i sprzęt badawczy posiadają ważną legalizację, zostały prawidłowo wykalibrowane i odpowiadają wymaganiom norm określających procedury badań.

Inżynier będzie mieć nieograniczony dostęp do pomieszczeń laboratoryjnych, w celu ich inspekcji.

Inżynier będzie przekazywać Wykonawcy pisemne informacje o jakichkolwiek niedociągnięciach dotyczących urządzeń laboratoryjnych, sprzętu, zaopatrzenia laboratorium, pracy personelu lub metod badawczych. Jeżeli niedociągnięcia te będą tak poważne, że mogą wpłynąć ujemnie na wyniki badań, Inżynier natychmiast wstrzyma użycie do Robót badanych materiałów i dopuści je do użycia dopiero wtedy, gdy niedociągnięcia w pracy laboratorium Wykonawcy zostaną usunięte i stwierdzona zostanie odpowiednia jakość tych materiałów.

Wszystkie koszty związane z organizowaniem i prowadzeniem badań materiałów ponosi Wykonawca.

### 6.3. Pobieranie próbek

Próbki będą pobierane losowo. Zaleca się stosowanie statystycznych metod pobierania próbek, opartych na zasadzie, że wszystkie jednostkowe elementy produkcji mogą być z jednakowym prawdopodobieństwem wytypowane do badań.

Inżynier będzie mieć zapewnioną możliwość udziału w pobieraniu próbek.

Na polecenie Inżyniera Wykonawca będzie przeprowadzać dodatkowe badania tych materiałów, które budzą wątpliwości co do jakości, o ile kwestionowane materiały nie zostaną przez Wykonawcę usunięte lub ulepszone z własnej woli. Koszty tych dodatkowych badań pokrywa Wykonawca.

Pojemniki do pobierania próbek będą dostarczone przez Wykonawcę i zatwierdzone przez Inżyniera. Próbki dostarczone przez Wykonawcę do badań wykonywanych przez Inżyniera będą odpowiednio opisane i oznakowane, w sposób zaakceptowany przez Inżyniera.

### 6.4. Badania i pomiary

Wszystkie badania i pomiary będą przeprowadzone zgodnie z wymaganiami norm. W przypadku, gdy normy nie obejmują jakiegokolwiek badania wymaganego w SST, stosować można wytyczne krajowe albo inne procedury, zaakceptowane przez Inżyniera.

Przed przystąpieniem do pomiarów lub badań, Wykonawca powiadomi Inżyniera o rodzaju, miejscu i terminie pomiaru lub badania. Po wykonaniu pomiaru lub badania, Wykonawca przedstawi na piśmie ich wyniki do akceptacji Inżyniera.

## 6.5. Raporty z badań

Wykonawca będzie przekazywać Inżynierowi kopie raportów z wynikami badań jak najszybciej, nie później jednak niż w terminie określonym w programie zapewnienia jakości.

Wyniki badań (kopie) będą przekazywane Inżynierowi na formularzach według dostarczonego przez niego wzoru lub innych, przez niego zaaprobowanych.

## 6.6. Badania prowadzone przez Inżyniera

Dla celów kontroli jakości i zatwierdzenia, Inżynier uprawniony jest do dokonywania kontroli, pobierania próbek i badania materiałów u źródła ich wytwarzania, i zapewniona mu będzie wszelka potrzebna do tego pomoc ze strony Wykonawcy i producenta materiałów.

Inżynier po uprzedniej weryfikacji systemu kontroli Robót prowadzonego przez Wykonawcę, będzie oceniać zgodność materiałów i Robót z wymaganiami SST na podstawie wyników badań dostarczonych przez Wykonawcę.

Inżynier powinien pobierać próbki materiałów i prowadzić badania niezależnie od Wykonawcy, na koszt Zamawiającego. Jeżeli wyniki tych badań wykażą, że raporty Wykonawcy są niewiarygodne, to Inżynier poleci Wykonawcy lub zleci niezależnemu laboratorium przeprowadzenie powtórnych lub dodatkowych badań, albo oprze się wyłącznie na własnych badaniach przy ocenie zgodności materiałów i Robót z Dokumentacją Projektową i SST. W takim przypadku całkowite koszty powtórnych lub dodatkowych badań i pobierania próbek poniesione zostaną przez Wykonawcę.

## 6.7. Identyfikacja materiałów

Inżynier może dopuścić do użycia tylko te materiały, które zostały wprowadzone do obrotu zgodnie z odrębnymi przepisami. Właściwości użytkowe tych materiałów, zastosowanych w obiekcie budowlanym w sposób trwały muszą umożliwiać prawidłowo zaprojektowanym i wykonanym obiektom budowlanym spełnienie wymagań podstawowych o których mowa w art. 5 ust.1 pkt1. Ustawy Prawo budowlane.

Zgodnie z ustawą z dnia 16 kwietnia 2004 r o wyrobach budowlanych (Dz. U nr 92 poz. 881 z 2004r.) dopuszcza się do stosowania:

- 1) Wyroby posiadające znak CE – bez ograniczeń,
- 2) Wyroby, które nie posiadają znaku CE – pod warunkiem, gdy:
  - a) wyrób został wyprodukowany na terytorium Polski
    - w zgodzie z istniejącą Polską Normą, a producent załączył deklarację zgodności z tą normą,
    - w przypadku braku Polskiej normy lub istotnej różnicy od jej zapisów, to w zgodzie uzyskaną aprobatą techniczną, a producent załączył deklarację zgodności z tą aprobatą,
    - posiada znak budowlany świadczący o zgodności z Polską Normą wyrobu albo aprobatą techniczną, a producent załączył odpowiednią informację o wyrobie,

- b) wyrób został wyprodukowany poza terytorium Polski, ale udzielono mu aprobaty technicznej a producent załączył do wyrobu deklarację zgodności z tą aprobatą,
- c) jest to wyrób umieszczony w odpowiednim wykazie wyrobów mających niewielkie znaczenie dla zdrowia i bezpieczeństwa, dla których producent wydał deklarację zgodności z uznanymi regułami sztuki budowlanej,
- 3) Jednostkowego, w danym obiekcie budowlanym wyrobu wytworzonego według indywidualnej dokumentacji technicznej, dla którego producent wydał specjalne oświadczenie o zgodności wyrobu z tą dokumentacją oraz z przepisami.

Wyrób budowlany, który posiada oznakowanie CE lub znak budowlany, albo posiada deklarację zgodności, nie może być modyfikowany bez utraty ważności dokumentów dopuszczających do wbudowania. W przypadku zastosowania modyfikacji należy uzyskać aprobatę techniczną dla takiego wyrobu.

W przypadku materiałów, dla których w SST są wymagane dokumenty, każda partia dostarczona do Robót będzie posiadać te dokumenty, określające w sposób jednoznaczny jej cechy.

Produkty przemysłowe muszą posiadać odpowiednie dokumenty wydane przez producenta, a w razie potrzeby poparte wynikami badań wykonanych przez niego. Kopie wyników tych badań będą dostarczone przez Wykonawcę Inżynierowi.

Jakiegokolwiek materiały, które nie spełniają tych wymagań będą odrzucone.

## 6.8. Dokumenty budowy

### (1) Dziennik Budowy

Dziennik Budowy jest wymaganym dokumentem prawnym obowiązującym Zamawiającego i Wykonawcę w okresie od przekazania Wykonawcy Terenu Budowy do końca okresu gwarancyjnego. Odpowiedzialność za prowadzenie Dziennika Budowy zgodnie z obowiązującymi przepisami spoczywa na Wykonawcy.

Zapisy w Dzienniku Budowy będą dokonywane na bieżąco i będą dotyczyć przebiegu Robót, stanu bezpieczeństwa ludzi i mienia oraz technicznej i gospodarczej strony budowy.

Każdy zapis w Dzienniku Budowy będzie opatrzony datą jego dokonania, podpisem osoby, która dokonała zapisu, z podaniem jej imienia i nazwiska oraz stanowiska służbowego. Zapisy będą czytelne, dokonane trwałą techniką, w porządku chronologicznym, bezpośrednio jeden pod drugim, bez przerw.

Załączone do Dziennika Budowy protokoły i inne dokumenty będą oznaczone kolejnym numerem załącznika i opatrzone datą i podpisem Wykonawcy i Inżyniera.

Do Dziennika Budowy należy wpisywać w szczególności:

- datę przekazania Wykonawcy Terenu Budowy,
- datę przekazania przez Zamawiającego Dokumentacji Projektowej,
- uzgodnienie przez Inżyniera programu zapewnienia jakości i harmonogramów Robót,
- terminy rozpoczęcia i zakończenia poszczególnych elementów Robót,
- przebieg Robót, trudności i przeszkody w ich prowadzeniu, okresy i przyczyny przerw w Robotach,
- uwagi i polecenia Inżyniera,
- daty zarządzenia wstrzymania Robót, z podaniem powodu,

- zgłoszenia i daty odbiorów Robót zanikających i ulegających zakryciu, częściowych i ostatecznych odbiorów Robót,
- wyjaśnienia, uwagi i propozycje Wykonawcy,
- stan pogody i temperaturę powietrza w okresie wykonywania Robót podlegających ograniczeniom lub wymaganiom szczególnym w związku z warunkami klimatycznymi,
- zgodność rzeczywistych warunków geotechnicznych z ich opisem w Dokumentacji Projektowej,
- dane dotyczące czynności geodezyjnych (pomiarowych) dokonywanych przed i w trakcie wykonywania Robót,
- dane dotyczące sposobu wykonywania zabezpieczenia Robót,
- dane dotyczące jakości materiałów, pobierania próbek oraz wyniki przeprowadzonych badań z podaniem, kto je przeprowadzał,
- wyniki prób poszczególnych elementów budowli z podaniem, kto je przeprowadzał,
- inne istotne informacje o przebiegu Robót.

Propozycje, uwagi i wyjaśnienia Wykonawcy, wpisane do Dziennika Budowy będą przedłożone Inżynierowi do ustosunkowania się.

Decyzje Inżyniera wpisane do Dziennika Budowy Wykonawca podpisuje z zaznaczeniem ich przyjęcia lub zajęciem stanowiska.

Wpis Projektanta do Dziennika Budowy obliguje Inżyniera do ustosunkowania się.

## **(2) Rejestr Obmiarów**

Książka Obmiarów stanowi dokument pozwalający na rozliczenie faktycznego postępu każdego z elementów Robót. Obmiary wykonanych Robót przeprowadza się w sposób ciągły w jednostkach przyjętych w Kosztorysie i wpisuje do Rejestru Obmiarów. Wzór książki, a w szczególności formularza obmiarów zaproponuje Wykonawca do zatwierdzenia przez Inżyniera. Wpisów do Książki Obmiarów dokonuje Kierownik Budowy i są one potwierdzane przez Inżyniera.

## **(3) Dokumenty laboratoryjne**

Dzienniki laboratoryjne, deklaracje zgodności lub certyfikaty zgodności materiałów, orzeczenia o jakości materiałów, recepty robocze i kontrolne wyniki badań Wykonawcy będą gromadzone w formie uzgodnionej w programie zapewnienia jakości. Dokumenty te stanowią załączniki do odbioru Robót. Winny być udostępnione na każde życzenie Inżyniera.

## **(4) Pozostałe dokumenty budowy**

Do dokumentów budowy zalicza się, oprócz wymienionych w pkt. (1)-(3) następujące dokumenty:

- a) pozwolenie na realizację zadania budowlanego,
- b) protokoły przekazania Terenu Budowy,
- c) umowy cywilno-prawne z osobami trzecimi i inne umowy cywilno-prawne,
- d) protokoły odbioru Robót,
- e) protokoły z narad i ustaleń,
- f) korespondencję na budowie,
- g) docelowa organizacja ruchu wraz z zatwierdzeniem.

### **(5) Przechowywanie dokumentów budowy**

Dokumenty budowy będą przechowywane na Terenie Budowy w miejscu odpowiednio zabezpieczonym.

Zaginięcie któregokolwiek z dokumentów budowy spowoduje jego natychmiastowe odtworzenie w formie przewidzianej prawem.

Wszelkie dokumenty budowy będą zawsze dostępne dla Inżyniera i przedstawiane do wglądu na życzenie Zamawiającego.

## **7. OBMIAR ROBÓT**

### **7.1. Ogólne zasady obmiaru Robót**

Obmiar Robót będzie określać faktyczny zakres wykonywanych Robót zgodnie z Dokumentacją Projektową i SST, w jednostkach ustalonych w Przedmiarze Robót.

Wyniki obmiaru będą wpisane do Rejestru Obmiarów.

Jakikolwiek błąd lub przeoczenie (opuszczenie) w ilościach podanych w Przedmiarze Robót lub gdzie indziej w Szczegółowych Specyfikacjach Technicznych nie zwalnia Wykonawcy od obowiązku ukończenia wszystkich Robót. Korekta ewentualnych błędów lub pominiętych pozycji w przedmiarze wymaga pisemnego wystąpienia Wykonawcy i akceptacji Inżyniera po porozumieniu z zamawiającym.

Obmiar gotowych Robót będzie przeprowadzony z częstością wymaganą do celu miesięcznej płatności na rzecz Wykonawcy lub w innym czasie określonym w Kontrakcie lub oczekiwanym przez Wykonawcę i Inżyniera.

### **7.2. Zasady określania ilości Robót i materiałów**

Długości i odległości pomiędzy wyszczególnionymi punktami skrajnymi będą obmierzone poziomo wzdłuż linii osiowej.

Jeśli Szczegółowe Specyfikacje Techniczne właściwe dla danych Robót nie wymagają tego inaczej, objętości będą wyliczone w m<sup>3</sup> jako długość pomnożona przez średni przekrój.

Objętości robót ziemnych będą wyliczone w m<sup>3</sup> gruntu rodzimego ( wykopy, nasypy zakupy gruntu w tym humusu z dowozu, wywozy, utylizacja).

Ilości dla materiałów rozbiórkowych wywożonych i utylizowanych będą ustalane jako objętości wyliczone w m<sup>3</sup> na podstawie obmiaru wg wymiarów rozbiieranych konstrukcji i powiększone mnożnikiem 1.5 dla gruzu betonowego i 1.3 dla gruzu asfaltowego.

Ilości, które mają być obmierzone wagowo, będą ważone w tonach lub kilogramach zgodnie z wymaganiami Szczegółowych Specyfikacji Technicznych.

### 7.3. Urządzenia i sprzęt pomiarowy

Wszystkie urządzenia i sprzęt pomiarowy, stosowany w czasie obmiaru Robót będą zaakceptowane przez Inżyniera.

Urządzenia i sprzęt pomiarowy zostaną dostarczone przez Wykonawcę. Jeżeli urządzenia te lub sprzęt wymagają badań atestujących to Wykonawca będzie posiadać ważne świadectwa legalizacji.

Wszystkie urządzenia pomiarowe będą przez Wykonawcę utrzymywane w dobrym stanie, w całym okresie trwania Robót.

### 7.4. Wagi i zasady ważenia

Wykonawca dostarczy i zainstaluje urządzenia wagowe odpowiadające odnośnym wymaganiom Szczegółowych Specyfikacji Technicznych. Będzie utrzymywać to wyposażenie zapewniając w sposób ciągły zachowanie dokładności wg norm zatwierdzonych przez Inżyniera.

### 7.5. Czas przeprowadzenia obmiaru

Obmiary robót należy prowadzić na bieżąco (każdego dnia).

Obmiar Robót zanikających przeprowadza się w czasie ich wykonywania.

Obmiar Robót podlegających zakryciu przeprowadza się przed ich zakryciem.

Roboty pomiarowe do obmiaru oraz nieodzowne obliczenia będą wykonane w sposób zrozumiały i jednoznaczny oraz będą uzupełnione odpowiednimi szkicami, których wzór zostanie uzgodniony z Inżynierem, oraz dokumentacją fotograficzną, skatalogowaną w sposób nie budzący wątpliwości co do momentu jej wykonania oraz obiektu, który dokumentuje. Obliczenia wraz ze szkicami oraz dokumentacją fotograficzną będą każdorazowo załączone do dokumentów odbiorowych poszczególnych robót a ich wyniki zostaną zapisane w książce obmiaru i potwierdzone przez Inżyniera.

## 8. ODBIÓR ROBÓT

W zależności od ustaleń odpowiednich SST, Roboty podlegają następującym etapom odbioru:

- a) odbiorowi Robót zanikających i ulegających zakryciu,
- b) odbiorowi częściowemu,
- c) odbiorowi ostatecznemu,
- d) odbiorowi pogwarancyjnemu.

### 8.1. Odbiór Robót zanikających i ulegających zakryciu

Odbiór Robót zanikających i ulegających zakryciu polega na finalnej ocenie ilości i jakości wykonywanych Robót, które w dalszym procesie realizacji ulegną zakryciu.

Odbiór Robót zanikających i ulegających zakryciu będzie dokonany w czasie umożliwiającym wykonanie ewentualnych korekt i poprawek bez hamowania ogólnego postępu Robót.

Odbioru Robót dokonuje Inżynier.

Gotowość danej części Robót do odbioru zgłasza Wykonawca wpisem do Dziennika Budowy i jednoczesnym powiadomieniem Inżyniera. Odbiór będzie przeprowadzony niezwłocznie, nie później jednak niż w ciągu 3 dni od daty zgłoszenia wpisem do Dziennika Budowy i powiadomienia o tym fakcie Inżyniera.

Jakość i ilość Robót ulegających zakryciu ocenia Inżynier na podstawie dokumentów zawierających komplet wyników badań laboratoryjnych i w oparciu o przeprowadzone pomiary, w konfrontacji z Dokumentacją Projektową, SST i uprzednimi ustaleniami.

Wykonawca jest zobowiązany również do dokumentowania odbieranych robót w postaci fotograficznej. Dokumentacja ta powinna być skatalogowana w sposób nie budzący wątpliwości co do dat wykonania fotografii oraz obiektów, które dokumentuje.

Koszt przygotowania dokumentacji odbiorowej, w tym fotograficznej, nie podlega odrębnej zapłacie i przyjmuje się, że jest włączony w cenę kontraktową.

## 8.2. Odbiór częściowy

Odbiór częściowy polega na ocenie ilości i jakości wykonanych części robót. Odbioru częściowego robót dokonuje się wg zasad jak przy odbiorze ostatecznym robót. Odbioru robót dokonuje Komisja w obecności Inżyniera i Wykonawcy. Komisja jest powoływana przez Zamawiającego. Warunkiem dokonania odbioru częściowego jest uprzednie wystawienie przez Inżyniera Świadectwa Przejęcia w zakresie części robót, o ile Wykonawca jest uprawniony do uzyskania takiego świadectwa zgodnie z warunkami Kontraktu.

## 8.3. Odbiór ostateczny Robót

Odbiór końcowy polega na finalnej ocenie rzeczywistego wykonania Robót w odniesieniu do ich ilości, jakości i wartości.

Całkowite zakończenie Robót oraz gotowość do odbioru końcowego będzie stwierdzona przez Wykonawcę wpisem do Dziennika Budowy z bezzwłocznym powiadomieniem na piśmie o tym fakcie Inżyniera.

Odbiór końcowy Robót nastąpi w terminie ustalonym w Umowie, licząc od dnia potwierdzenia przez Inżyniera zakończenia Robót i przyjęcia dokumentów, o których mowa w punkcie 8.3.1.

Odbioru końcowego Robót dokona komisja wyznaczona przez Zamawiającego w obecności Inżyniera i Wykonawcy. Komisja odbierająca Roboty dokona ich oceny jakościowej na podstawie przedłożonych dokumentów, wyników badań i pomiarów, ocenie wizualnej oraz zgodności wykonania Robót z Dokumentacją Projektową i SST.

W toku odbioru końcowego Robót komisja zapozna się z realizacją ustaleń przyjętych w trakcie odbiorów Robót zanikających i ulegających zakryciu, zwłaszcza w zakresie wykonania Robót uzupełniających i Robót poprawkowych.

W przypadkach niewykonania wyznaczonych Robót poprawkowych lub Robót uzupełniających w warstwie ścieralnej lub Robotach wykończeniowych, komisja przerwie swoje czynności i ustala nowy termin odbioru ostatecznego.

W przypadku stwierdzenia przez komisję, że jakość wykonywanych Robót w poszczególnych asortymentach nieznacznie odbiega od wymaganej Dokumentacją Projektową i SST z uwzględnieniem tolerancji i nie ma większego wpływu na cechy eksploatacyjne obiektu i bezpieczeństwo ruchu, komisja dokona potrąceń, oceniając pomniejszoną wartość wykonywanych Robót w stosunku do wymagań przyjętych w Dokumentach Kontraktowych.

Potrącenia na nieprawidłową zawartość asfaltu oblicza się na podstawie następującego wzoru

$$P=A \cdot p_a \cdot c_j$$

A – powierzchnia

$p_a$  – współczynnik do obliczania potrąceń za niewłaściwą ilość lepiszcza

$c_j$  – cena jednostkowa

P – potrącenia

Współczynnik „ $p_a$ ” do obliczania potrąceń za niewłaściwą ilość lepiszcza

Odchylenie od recepty w %	0,4	0,5	-
$p_a$	0,080	0,140	-

Potrącenia na nieprawidłową zawartość kruszyw w mieszance mineralno asfaltowej oblicza się na podstawie następującego wzoru.

$$P=A \cdot p_{z(w)} \cdot c_j \cdot r$$

A – powierzchnia

$p_z$  – współczynnik do obliczania potrąceń za niewłaściwą ilość ziarn większych od 2 mm

$p_w$  – współczynnik do obliczania potrąceń za niewłaściwą ilość ziarn mniejszych od 2 mm

$c_j$  – cena jednostkowa

P – potrącenia

r – udział procentowy ziarn w recepcie

Współczynnik „ $p_w$ ” do obliczania potrąceń za niewłaściwą ilość ziarn mniejszych od 0,075mm

Odchylenie od recepty w %	1,6	1,7	1,8
$p_w$	0,110	0,132	0,154

Współczynnik „ $p_w$ ” do obliczania potrąceń za niewłaściwą ilość ziarn od 0,075 do 2,0 mm

Odchylenie od recepty w %	2,2	2,4	2,6
$p_w$	0,110	0,132	0,154

Współczynnik „ $p_z$ ” do obliczania potrąceń za niewłaściwą ilość ziarn od 2,0 mm

Odchylenie od recepty w %	5,0	6,0	-
p <sub>z</sub>	0,008	0,016	-

### 8.3.1. Dokumenty odbiorowe

Podstawowym dokumentem do dokonania odbioru końcowego Robót jest protokół odbioru końcowego Robót sporządzony wg wzoru ustalonego przez Zamawiającego.

Do odbioru końcowego Wykonawca jest zobowiązany przygotować następujące dokumenty:

1. Dokumentację projektową podstawową z naniesionymi zmianami, potwierdzonymi przez Inżyniera oraz dodatkową, jeśli została sporządzona w trakcie realizacji umowy; wymaga się przy tym, żeby dokumentacja została tak opracowana graficznie, aby wszelkie naniesione zmiany były łatwo rozpoznawalne,
2. Specyfikacje Techniczne Wykonania i Odbioru Robót Budowlanych (podstawowe z Kontraktu i ew. uzupełniające lub zamienne).
3. Recepty i ustalenia technologiczne.
4. Dzienniki Budowy i Rejestry Obmiarów (oryginały).
5. Wyniki pomiarów kontrolnych oraz badań i oznaczeń laboratoryjnych, zgodnie z SST i ew. PZJ.
6. Deklaracje zgodności lub certyfikaty zgodności wbudowanych materiałów zgodnie z SST i ew. PZJ.
7. Opinię technologiczną opracowaną przez Wykonawcę i skoreferowaną przez Inżyniera, sporządzoną na podstawie wszystkich wyników badań i pomiarów załączonych do dokumentów odbioru, wykonanych zgodnie SST i PZJ.
8. Rysunki (dokumentacje) na wykonanie robót towarzyszących (np. na przełożenie linii telefonicznej, energetycznej, gazowej, oświetlenia itp.) oraz protokoły odbioru i przekazania tych robót właścicielom urzędzeń.
9. Dokumentację fotograficzną skatalogowaną w sposób nie budzący wątpliwości co do dat wykonania fotografii oraz obiektów, które dokumentuje
10. Geodezyjną inwentaryzację powykonawczą Robót i sieci uzbrojenia terenu
11. Kopię mapy zasadniczej powstałej w wyniku geodezyjnej inwentaryzacji powykonawczej z klauzulą Powiatowego Ośrodka Dokumentacji Geodezyjno Kartograficznego, oraz wersję cyfrową mapy zasadniczej w pliku dwg .
12. Operat z pomiarów odkształceń i przemieszczeń obiektów inżynierskich prowadzonych w trakcie budowy.
13. Protokoły podpisane z właścicielami nieruchomości zajętych czasowo pod wykonanie infrastruktury technicznej - dotyczące zaspokojenia roszczeń.

Wykonawca opracuje operat odbiorowy w jednym egzemplarzu oryginalnym i w trzech kopiach. Dodatkowo Wykonawca zeskanuje wszystkie dokumenty wchodzące w skład operatu odbiorowego, za wyjątkiem pozycji 10, w rozdzielczości umożliwiającej czytelny wydruk w formacie odpowiadającym oryginałowi i zapisze na nośniku danych w jednym egzemplarzu w formacie zapisu danych uzgodnionym z Inżynierem. Pozycja 10 zostanie zapisana na nośniku danych w formacie \*.dwg lub \*.dgn.

Koszt przygotowania wszystkich egzemplarzy dokumentacji odbiorowej wraz z wersją elektroniczną jest zawarty w cenie kontraktowej i nie podlega odrębnej zapłacie.

W przypadku, gdy wg komisji, Roboty pod względem przygotowania dokumentacyjnego nie będą gotowe do odbioru ostatecznego, komisja w porozumieniu z Wykonawcą wyznaczy ponowny termin odbioru ostatecznego Robót.

Wszystkie zarządzone przez komisję Roboty poprawkowe lub uzupełniające będą zestawione wg wzoru ustalonego przez Zamawiającego.

Termin wykonania Robót poprawkowych i Robót uzupełniających wyznaczy komisja.

#### 8.4. Odbiór pogwarancyjny

Odbiór pogwarancyjny polega na ocenie wykonanych Robót związanych z usunięciem wad stwierdzonych przy odbiorze ostatecznym i zaistniałych w okresie gwarancyjnym.

Odbiór pogwarancyjny będzie dokonany na podstawie oceny wizualnej obiektu z uwzględnieniem zasad opisanych w punkcie 8.3. „Odbiór ostateczny Robót”.

Wykonawca jest zobowiązany do opracowania i przekazania Zamawiającemu Operatu z przeprowadzonych pomiarów odkształceń i przemieszczeń obiektów inżynierskich w trakcie prowadzonych prac oraz w okresie gwarancyjnym.

### 9. PODSTAWA PŁATNOŚCI

#### 9.1. Ustalenia Ogólne

Podstawą płatności jest cena jednostkowa skalkulowana przez Wykonawcę za jednostkę obmiarową ustaloną dla danej pozycji Przedmiaru Robót.

Dla pozycji kosztorysowych wycenionych ryczałtowo podstawą płatności jest wartość (kwota) podana przez Wykonawcę w danej pozycji kosztorysu. Inżynier może wziąć pod uwagę podział kwoty ryczałtowej proponowany przez Wykonawcę, zgodnie z Klauzulą 14.1 lit. d) Warunków Ogólnych Kontraktu.

Cena jednostkowa lub kwota ryczałtowa pozycji Kosztorysowej będzie uwzględniać wszystkie czynności, wymagania i badania składające się na jej wykonanie, określone dla tej Roboty w Szczegółowej Specyfikacji Technicznej i w Dokumentacji Projektowej.

Ceny jednostkowe lub kwoty ryczałtowe Robót będą obejmować:

- robociznę bezpośrednią wraz z towarzyszącymi kosztami,
- wartość zużytych Materiałów wraz z kosztami zakupu, magazynowania, ewentualnych ubytków i transportu na Teren Budowy,
- wartość pracy Sprzętu wraz z towarzyszącymi kosztami,
- koszty pośrednie, zysk kalkulacyjny,
- podatki obliczane zgodnie z obowiązującymi przepisami.

W skład kosztów pośrednich wchodzi: płace personelu i kierownictwa budowy, pracowników nadzoru i laboratorium, koszty urządzenia i eksploatacji zaplecza budowy (w tym doprowadzenie energii i wody, budowa dróg dojazdowych, itp.), koszty dotyczące oznakowania Robót, wydatki dotyczące bhp, usługi obce na rzecz budowy, koszty związane z zawarciem umów użyczenia gruntów, opłaty za dzierżawę terenu, koszty transportu materiałów na miejsce utylizacji i utylizacja materiałów, koszty projektów uzupełniających i ich uzgodnień, koszty szkolenia BHP pracowników i dozoru budowy, koszty utrzymania obiektów tymczasowych w należyтым stanie techniczno-eksploatacyjnym, koszty technologii robót wynikające przyjętych rozwiązań technicznych i technologicznych w

ramach opracowań Wykonawcy, ekspertyzy dotyczące wykonanych Robót, wszelkie koszty wynikające z warunków wykorzystania terenu w fazie realizacji i eksploatacji, ze szczególnym uwzględnieniem konieczności ochrony cennych wartości przyrodniczych, zasobów naturalnych i zabytków oraz ograniczenia uciążliwości dla terenów sąsiednich (pkt. 5.2 niniejszej SST), ubezpieczenia oraz koszty zarządu przedsiębiorstwa Wykonawcy, koszty opracowania powykonawczej dokumentacji geodezyjno-kartograficznej, zysk kalkulacyjny zawierający ewentualne ryzyko Wykonawcy z tytułu innych wydatków mogących wystąpić w czasie realizacji Robót i w okresie gwarancyjnym.

Do cen jednostkowych nie należy wliczać podatku VAT.

## **9.2. Warunki Kontraktu i Wymagania Ogólne Szczegółowej Specyfikacji Technicznej D-M 00.00.00**

Wykonawca jest zobowiązany do szczegółowego zapoznania się z wymaganiami zawartymi w D-M 00.00.00, a koszty wynikające z tych wymagań powinien ująć w poszczególnych SST.

Uznaje się, że koszty dostosowania się do wymagań SST D-M 00.00.00 nie wyszczególnione w tabeli przedmiarowej dla wymagań ogólnych zostały uwzględnione przez Wykonawcę w pozycjach przedmiaru wynikających ze szczegółowych specyfikacji technicznych.

## **9.3 Objazdy, Przejazdy i Organizacja Ruchu**

Koszt wybudowania objazdów / przejazdów i organizacji ruchu obejmuje:

- (a) opracowanie oraz uzgodnienie z Inżynierem i odpowiednimi instytucjami projektu organizacji ruchu na czas trwania budowy wraz z dostarczeniem kopii projektu Inżynierowi i wprowadzaniem dalszych zmian i uzgodnień wynikających z postępu Robót.
- (b) zakupy i koszty zakupu potrzebnych materiałów,
- (c) dostarczenie i koszty dostarczenia potrzebnych materiałów,
- (d) koszt zapewnienia niezbędnych czynników produkcji,
- (e) koszt zakupu i dostarczenia materiałów niezbędnych do wykonania robót,
- (f) zaprojektowanie i wybudowanie niezbędnych objazdów, w tym tymczasowych dojazdów do pól na czas robót polowych,
- (g) ustawienie tymczasowego oznakowania i oświetlenia zgodnie z wymaganiami bezpieczeństwa ruchu,
- (h) opłaty/dzierżawy terenu,
- (i) przygotowanie terenu,
- (j) konstrukcję tymczasowej nawierzchni, ramp, chodników, krawężników, barier, oznakowań i drenażu,
- (l) tymczasową przebudowę urządzeń obcych.

Koszt Utrzymania objazdów/przejazdów i organizacji ruchu obejmuje:

- (a) oczyszczanie, przestawienie, przykrycie i usunięcie tymczasowych oznakowań pionowych, poziomych, barier i świateł.
- (b) utrzymanie płynności ruchu publicznego.

Koszt Likwidacji objazdów/przejazdów i organizacji ruchu obejmuje:

- (a) usunięcie wbudowanych materiałów i oznakowania,
- (b) doprowadzenie terenu do stanu umożliwiającego normalny ruch publiczny,
- (c) oczyszczenie terenu,
- (d) koszty demontażu,
- (e) doprowadzenie terenu do stanu pierwotnego w tym przywrócenie oznakowania zgodnego z uprzednią stałą organizacją ruchu, zgodnie z wymaganymi standardami.

## 10. PRZEPISY ZWIĄZANE

1. Ustawa z dnia 7 lipca 1994 - Prawo budowlane (jednolity tekst Dz.U. z 2003 Nr 207, poz. 2016 z późniejszymi zmianami).
2. Ustawa z dnia 29 stycznia 2004 - Prawo zamówień publicznych (Dz.U. Nr 19, poz. 177).
3. Ustawa z dnia 16 kwietnia 2004 – o wyrobach budowlanych (Dz.U. Nr 92, poz. 881).
4. Ustawa z dnia 24 sierpnia 1991 – o ochronie przeciwpożarowej (jednolity tekst Dz.U. z 2002 Nr 147, poz. 1229).
5. Ustawa z dnia 21 grudnia 2000 – o dozorcze technicznym (Dz.U. Nr 122, poz. 1321 z późniejszymi zmianami).
6. Ustawa z dnia 27 kwietnia 2001 – Prawo ochrony środowiska (Dz.U. Nr 62, poz. 627 z późniejszymi zmianami).
7. Ustawa z dnia 21 marca 1985 – o drogach publicznych (jednolity tekst Dz.U. z 2004 Nr 204, poz. 2086).
8. Ustawa z dnia 30 sierpnia 2002 – o systemie oceny zgodności (jednolity tekst Dz.U. z 2004 Nr 204, poz. 2087).
9. Rozporządzenie MGPIB z dnia 21 lutego 1995 w sprawie rodzaju i czynności opracowań geodezyjno – kartograficznych obowiązujących w budownictwie (Dz.U. Nr 25, poz. 133).
10. Rozporządzenie Ministra Infrastruktury z dnia 12 kwietnia 2002 w sprawie warunków technicznych, jakimi powinny odpowiadać budynki i ich usytuowanie (Dz.U. Nr 75, poz. 690).
11. Rozporządzenie Ministra Infrastruktury z dnia 2 grudnia 2002 w sprawie systemów oceny zgodności wyrobów budowlanych oraz sposobu ich oznaczania znakowaniem CE (Dz.U. Nr 209, poz. 1779).
12. Rozporządzenie Ministra Infrastruktury z dnia 2 grudnia 2002 w sprawie określenia polskich jednostek organizacyjnych upoważnionych do wydawania europejskich aprobat technicznych, zakresu i form aprobat oraz trybu ich udzielania, uchylania lub zmiany (Dz.U. Nr 209, poz. 1780).
13. Rozporządzenie Ministra Infrastruktury z dnia 6 lutego 2003 w sprawie bezpieczeństwa i higieny pracy podczas wykonywania robót budowlanych (Dz.U. Nr 47, poz. 401).
14. Rozporządzenie Ministra Infrastruktury z dnia 23 czerwca 2003 w sprawie informacji dotyczącej bezpieczeństwa i ochrony zdrowia oraz planu bezpieczeństwa i ochrony zdrowia (Dz.U. Nr 120, poz. 1126).

15. Rozporządzenie Ministra Infrastruktury z dnia 23 czerwca 2003 w sprawie rodzajów obiektów budowlanych, do użytkowania których można przystąpić po przeprowadzeniu przez właściwy organ obowiązkowej kontroli (Dz.U. Nr 120, poz. 1128).
16. Rozporządzenie Ministra Infrastruktury z dnia 3 lipca 2003 w sprawie rozbiórek obiektów budowlanych wykonywanych metodą wybuchową (Dz.U. Nr 120, poz. 1135).
17. Rozporządzenie Ministra Infrastruktury z dnia 18 maja 2004 w sprawie określenia metod i podstaw sporządzania kosztorysu inwestorskiego, obliczania planowanych kosztów prac projektowych oraz planowanych kosztów robót budowlanych określonych w programie funkcjonalno – użytkowym (Dz.U. Nr 130, poz. 1389).
18. Rozporządzenie Ministra Infrastruktury z dnia 2 września 2004 w sprawie szczegółowego zakresu i form dokumentacji projektowej, specyfikacji technicznych wykonania i odbioru robót budowlanych oraz programu funkcjonalno - użytkowego (Dz.U. Nr 202, poz. 2072).
19. Rozporządzenie Ministra Infrastruktury z dnia 11 sierpnia 2004 w sprawie sposobów deklarowania wyrobów budowlanych oraz sposobu znakowania ich znakiem budowlanym (Dz.U. Nr 198, poz. 2041).
20. Rozporządzenie Ministra Infrastruktury z dnia 27 sierpnia 2004 zmieniające rozporządzenie w sprawie dziennika budowy, montażu i rozbiórki, tablicy informacyjnej oraz ogłoszenia zawierającego dane dotyczące bezpieczeństwa pracy i ochrony zdrowia (Dz.U. Nr 198, poz. 2042).
21. Rozporządzenie Ministra Infrastruktury z dnia 30 sierpnia 2004 w sprawie warunków postępowania w sprawie rozbiórek nieużytkowanych lub niewykończonych obiektów budowlanych (Dz.U. Nr 198, poz. 2043).
22. Rozporządzenie Ministra Infrastruktury z dnia 23 września 2003 w sprawie szczegółowych warunków zarządzania ruchem na drogach oraz wykonywania nadzoru nad tym zarządzeniem (Dz. U. Nr 177, poz. 1728, 1729)

# **SZCZEGÓŁOWE SPECYFIKACJE TECHNICZNE**

**D-01.00.00.**

**ROBOTY PRZYGOTOWAWCZE**



# **SZCZEGÓŁOWA SPECYFIKACJA TECHNICZNA**

## **D-01.01.01.**

### **ODTWORZENIE TRASY DROGOWEJ I JEJ PUNKTÓW WYSOKOŚCIOWYCH CPV 45 100**



## 1. WSTĘP

### 1.1. Przedmiot SST

Przedmiotem niniejszej szczegółowej specyfikacji technicznej (SST) są wymagania dotyczące wykonania i odbioru robót związanych z wyznaczeniem trasy drogowej i jej punktów wysokościowych przy budowie tras rowerowych i infrastruktury turystycznej w powiecie chojnickim w ramach programu Kaszubska Marszruta w Gminie Czernik

### 1.2. Zakres stosowania SST

Szczegółowa Specyfikacja Techniczna jest stosowana jako dokument w postępowaniu przetargowym i przy realizacji umowy na wykonanie robót związanych z realizacją zadania wymienionego w punkcie 1.1.

### 1.3. Zakres robót objętych SST

Ustalenia zawarte w niniejszej szczegółowej specyfikacji dotyczą zasad prowadzenia robót związanych z wszystkimi czynnościami umożliwiającymi i mającymi na celu wyznaczenie w terenie przebiegu trasy drogowej oraz sporządzenie szkicu przebiegu granic prawnych z ich stabilizacją w terenie znakami granicznymi typ 36a.

#### 1.3.1. Odtworzenie trasy drogowej i jej punktów wysokościowych

W zakres robót pomiarowych, związanych z wyznaczeniem trasy i jej punktów wysokościowych wchodzi:

- wyznaczenie sytuacyjne i wysokościowe punktów głównych trasy w osi i ich punktów wysokościowych,
- uzupełnienie punktów głównych trasy dodatkowymi punktami,
- wyznaczenie dodatkowych punktów wysokościowych (reperów roboczych),
- wyznaczenie parametrów łuków pionowych i poziomych,
- wyznaczenie przekrojów poprzecznych z ewentualnym wytyczeniem dodatkowych przekrojów,
- zastabilizowanie punktów w sposób trwały, ochrona ich przed zniszczeniem oraz oznakowanie w sposób ułatwiający odszukanie i ewentualne odtworzenie.
- wykonanie geodezyjnej inwentaryzacji powykonawczej inwestycji w zakresie wymagań Starostwa Powiatowego w Chojnicach

#### 1.3.2. Wyznaczanie obiektów mostowych

Wyznaczanie obiektów mostowych i innych konstrukcji obejmuje sprawdzenie wyznaczenia osi obiektu i jego punktów wysokościowych, dodatkowe wyznaczenie wszystkich punktów charakterystycznych obiektów, zastabilizowanie ich w sposób trwały, ochronę ich przed zniszczeniem, oznakowanie w sposób ułatwiający odszukanie i ewentualne odtworzenie oraz wyznaczenie usytuowania obiektu (kontur, podpory, punkty).

Montaż w podporach obiektu oraz w konstrukcji nośnej obiektów i murach reperów pomiarowych i ich niwelacja w trakcie robót i po zakończeniu robót.

### 1.3.3. Szkic przebiegu granic

Wykonanie w ramach pomiaru powykonawczego szkicu przebiegu granic prawnych z ich stabilizacją z terenie znakami granicznymi typ 36a (zgodnie z normą BN-67/6744-09) i świadkami betonowymi tych znaków wykonanymi zgodnie z załączonym rysunkiem (zał. nr 1) nie rzadziej niż 100m.

1. Granicę zastabilizować znakami granicznymi i świadkami osadzonymi na granicy kopca granicznego od zewnętrznej strony pasa trasy.
2. Szkic należy sporządzić w skali 1:1000 w formacie A-3.
3. Szkic powinien zawierać:
  - a) nazwę województwa, gminy, obrębu,
  - b) w tytule napis „Budowa tras rowerowych i infrastruktury turystycznej w powiecie chojnickim w ramach programu Kaszubska Marszruta – Gmina Czersk”,
  - c) kilometrą początkowy i końcowy opracowywanego odcinka,
  - d) szkic lokalizacji,
  - e) punkty graniczne wraz z numeracją i rodzajem stabilizacji,
  - f) miary od krawędzi jezdni do punktu granicznego,
  - g) linie graniczne z miarami czołowymi,
  - h) grunty pozostające w dniu 31 grudnia 1998 r. we władaniu Skarbu Państwa, nie stanowiące ich własności, a zajęte pod drogi publiczne (art. 73 ust. 1 z dnia 13 października 1998 r. Przepisy wprowadzające ustawy reformujące administrację publiczną, Dz. U. nr 133 z 1998 r.),
  - i) opis skrzyżowań i rzek,
  - j) szczegóły sytuacyjne służące do identyfikacji położenia punktów granicznych w terenie w zasięgu po 10m od granic pasa drogowego;
    - krawędzie jezdni,
    - oś trasy w przypadku niesymetrycznego przebiegu krawędzi ścieżki,
    - początek i koniec mostu, wiaduktu (punkty skrajne), ogrodzenia trwałe i chodniki, świadki punktów referencyjnych, pojedyncze drzewa, kontury leśne,
    - słupy energetyczne lub telefoniczne z kierunkami linii znajdujące się w odległości do 10m od granicy pasa,
    - numery działek w pasie drogowym i przyległych oraz kierunki ich granic,
4. Do szkicu należy dołączyć:
  - wykaz współrzędnych punktów granicznych (plik w formacie txt),
  - szkic przebiegu granic prawnych w pliku w formacie dxf,
  - mapę ewidencyjną,
  - wypisy z rejestrów gruntów dla wszystkich działek w pasie drogowym,
  - odbitkę istniejącej mapy zasadniczej lub syt. - wys. w skali szkicu.

## 1.4. Określenia podstawowe

1.4.1. Punkty główne trasy - punkty załamania krawędzi trasy, punkty kierunkowe oraz początkowy i końcowy punkt trasy.

- 1.4.2. Pozostałe określenia podstawowe są zgodne z obowiązującymi, odpowiednimi polskimi normami i z definicjami podanymi w SST D-M-00.00.00. "Wymagania ogólne" punkt 1.4.
- 1.4.3. Uprawniony geodeta – osoba posiadająca odpowiednie uprawnienia zawodowe nadane zgodnie z Ustawą z dnia 17.05.1989r. „Prawo Geodezyjne i Kartograficzne” z późniejszymi zmianami z zakresu geodezji i kartografii, upoważniona przez Wykonawcę do kierowania pracami i do występowania w jego imieniu w sprawach dotyczących realizacji zamówienia.
- 1.4.4. Inwentaryzacja powykonawcza – geodezyjna dokumentacja wykonana i przekazana zgodnie z Rozporządzeniem Ministra Gospodarki Przestrzennej i Budownictwa z dnia 21 lutego 1995r.

## **1.5. Ogólne wymagania dotyczące robót**

Ogólne wymagania dotyczące robót podano w SST D-M-00.00.00. "Wymagania ogólne" punkt 1.5.

## **2. MATERIAŁY**

### **2.1. Ogólne wymagania dotyczące materiałów**

Ogólne wymagania dotyczące materiałów, ich pozyskiwania i składowania podano w SST D-M-00.00.00. "Wymagania ogólne" punkt 2.

### **2.2. Rodzaje materiałów**

Do utrwalenia punktów głównych trasy należy stosować pale drewniane z gwoździem lub prętem stalowym, słupki betonowe albo rury metalowe o długości około 0,5 metra, a dla punktów utrwalanych w istniejącej nawierzchni bolce stalowe średnicy 5 mm i długości od 0,04 do 0,05m.

Pale drewniane umieszczone poza granicą robót ziemnych, w sąsiedztwie punktów załamania trasy, powinny mieć średnicę od 0,15 do 0,20m i długość od 1,5 do 1,7 m.

Do stabilizacji pozostałych punktów należy stosować paliki drewniane średnicy od 0,05 do 0,08 m i długości około 0,30 m.

"Świadki" punktu granicznego wg rys. nr 1, pomalowane na żółto z czarnym napisem, wykonane z betonu B-25 zbrojonego 4 prętami  $\phi 10$ .

## **3. SPRZĘT**

### **3.1. Ogólne wymagania dotyczące sprzętu**

Ogólne wymagania dotyczące sprzętu podano w SST D-M-00.00.00. "Wymagania ogólne" punkt 3.1.

### **3.2. Sprzęt pomiarowy**

Do wyznaczenia sytuacyjnego trasy i punktów wysokościowych należy stosować następujący sprzęt:

- teodolity lub tachimetry,
- niwelatory
- dalmierze
- tyczki

- łąty
- taśmy stalowe, szpilki.

Sprzęt stosowany do wyznaczenia trasy drogowej i jej punktów wysokościowych powinien gwarantować uzyskanie wymaganej dokładności pomiaru

## 4. TRANSPORT

### 4.1. Ogólne wymagania dotyczące transportu

Ogólne wymagania dotyczące transportu podano w SST D-M-00.00.00. "Wymagania ogólne" punkt 4.1.

### 4.2. Transport sprzętu i materiałów

Sprzęt i materiały do wyznaczenia trasy można przewozić dowolnymi środkami transportu.

## 5. WYKONANIE ROBÓT

### 5.1. Ogólne zasady wykonania robót

Ogólne zasady wykonania robót podano w SST D-M-00.00.00. "Wymagania ogólne" punkt 5.1.

### 5.2 Zasady wykonania prac pomiarowych

Prace pomiarowe powinny być wykonane zgodnie z obowiązującymi Instrukcjami GUGiK przez osoby posiadające odpowiednie kwalifikacje i uprawnienia.

Przed przystąpieniem do robót Wykonawca zgłosi prace do Miejskiego Ośrodka Dokumentacji Geodezyjnej i Kartograficznej, a następnie pobierze dane dotyczące osnowy geodezyjnej oraz reperów oraz granic nieruchomości objętych inwestycją.

**Wykonawca uzgodni z właściwym Geodetą sposób odtworzenia po zakończeniu inwestycji uszkodzonej osnowy geodezyjnej podlegającej ochronie prawnej, zlokalizowanej w obszarze prowadzonych prac. Uszkodzone lub zniszczone znaki geodezyjne Wykonawca odtworzy i utrwali na własny koszt.**

W oparciu o uzyskane materiały, Wykonawca powinien przeprowadzić obliczenia i pomiary geodezyjne niezbędne do szczegółowego wytyczenia robót.

Prace pomiarowe powinny być wykonane zgodnie z obowiązującymi Instrukcjami Głównego Urzędu Geodezji i Kartografii (GUGiK).

Podstawą do prowadzenia prac geodezyjnych jest odtworzona osnowa (państwowa i robocza).

Prace pomiarowe powinny być wykonane przez osoby posiadające odpowiednie kwalifikacje i uprawnienia.

Wykonawca powinien natychmiast poinformować Inspektora Nadzoru o wszelkich błędach wykrytych przy wytyczeniu punktów głównych trasy i (lub) reperów roboczych.

Wykonawca powinien sprawdzić czy rzędne terenu określone w dokumentacji projektowej są zgodne z rzeczywistymi rzędnymi terenu. Jeżeli Wykonawca stwierdzi, że rzeczywiste rzędne terenu istotnie różnią się od rzędnych określonych w dokumentacji projektowej, to powinien powiadomić o tym Inspektora Nadzoru. Ukształtowanie terenu w takim rejonie nie powinno być zmieniane przed podjęciem odpowiedniej decyzji przez Inspektora Nadzoru. Zaniechanie powiadomienia

Inspektora Nadzoru oznacza, że roboty dodatkowe w takim przypadku obciążą Wykonawcę.

**Wszystkie roboty, które bazują na pomiarach Wykonawcy, nie mogą być rozpoczęte przed zaakceptowaniem wyników pomiarów przez Inspektora Nadzoru. Wykonawca obowiązany jest kontrolować wytyczenie wszystkich urządzeń w stosunku do projektowanych rozwiązań drogowych oraz innych branż.**

Punkty wierzchołkowe, punkty główne trasy i punkty pośrednie krawędzi trasy muszą być zaopatrzone w oznaczenia określające w sposób wyraźny i jednoznaczny charakterystykę i położenie tych punktów. Forma i wzór tych oznaczeń powinny być zaakceptowane przez Inspektora Nadzoru.

Wykonawca jest odpowiedzialny za ochronę wszystkich punktów pomiarowych i ich oznaczeń w czasie trwania robót. Jeżeli znaki pomiarowe zostaną zniszczone przez Wykonawcę świadomie lub wskutek zaniedbania, a ich odtworzenie jest konieczne do dalszego prowadzenia robót, to zostaną one odtworzone na koszt Wykonawcy.

Wszystkie prace pomiarowe konieczne dla prawidłowej realizacji robót należą do obowiązków Wykonawcy.

### 5.3. Wyznaczenie punktów głównych trasy i punktów wysokościowych

Punkty wierzchołkowe trasy i inne punkty główne powinny być zastabilizowane w sposób trwały, przy użyciu pali drewnianych lub słupków betonowych, a także dowiązane do punktów pomocniczych, położonych poza granicą robót ziemnych. Maksymalna odległość pomiędzy punktami głównymi na odcinkach prostych nie może przekraczać 500m.

**Wykonawca powinien założyć robocze punkty wysokościowe (repery robocze) wzdłuż krawędzi trasy drogowej.**

Maksymalna odległość między reperami roboczymi wzdłuż trasy drogowej w terenie płaskim powinna wynosić 500 metrów, natomiast w terenie falistym powinna być odpowiednio zmniejszona, zależnie od jego konfiguracji.

Repery robocze należy założyć poza granicami robót związanych z wykonaniem trasy drogowej i obiektów towarzyszących. Jako repery robocze można wykorzystać punkty stałe na stabilnych, istniejących budowlach wzdłuż trasy drogowej. O ile brak takich punktów, repery robocze należy założyć w postaci słupków betonowych lub grubych kształtowników stalowych, osadzonych w gruncie w sposób wykluczający osiadanie, zaakceptowany przez Inspektora Nadzoru.

Rzędne reperów roboczych należy określać z taką dokładnością, aby średni błąd niwelacji po wyrównaniu był mniejszy od 2 mm/km, stosując niwelację podwójną w nawiązaniu do reperów państwowych.

Repery robocze powinny być wyposażone w dodatkowe oznaczenia, zawierające wyraźne i jednoznaczne określenie nazwy reperu i jego rzędnej.

### 5.4. Wyznaczenie osi trasy

Tyczenie osi trasy należy wykonać w oparciu o dokumentację projektową oraz inne ewentualne dane geodezyjne, przy wykorzystaniu sieci poligonizacji państwowej albo innej osnowy geodezyjnej, określonej w dokumentacji projektowej.

Oś trasy powinna być wyznaczona w punktach głównych trasy i punktach pośrednich w odległości zależnej od charakterystyki terenu i ukształtowania trasy, lecz nie rzadziej, niż co 50 metrów.

Dopuszczalne odchylenie sytuacyjne wytyczonej osi trasy w stosunku do dokumentacji projektowej nie może być większe niż 3cm.

Rzędne niwelety punktów osi trasy należy wyznaczyć z dokładnością do 1cm w stosunku do rzędnych niwelety i określonych w dokumentacji projektowej. Do utrwalenia osi trasy w terenie należy użyć materiałów wymienionych w punkcie 2.2.

Usunięcie pali z osi trasy jest dopuszczalne tylko wówczas, gdy Wykonawca robót zastąpi je odpowiednimi palami po obu stronach osi i krawędzi, umieszczonych poza granicą robót.

## **5.5. Wyznaczenie przekrojów poprzecznych**

Wyznaczenie przekrojów poprzecznych obejmuje wyznaczenie krawędzi nasypów i wykopów na powierzchni terenu (określenie granicy robót), zgodnie z dokumentacją projektową oraz w miejscach wymagających uzupełnienia dla poprawnego przeprowadzenia robót i w miejscach zaakceptowanych przez Inspektora Nadzoru.

Do wyznaczenia krawędzi nasypów i wykopów należy stosować dobrze widoczne paliki lub wiechy. Wiechy należy stosować w przypadku nasypów o wysokości przekraczającej 1 metr oraz wykopów głębszych niż 1 metr. Odległość między palikami lub wiechami należy dostosować do ukształtowania terenu oraz geometrii trasy drogowej. Odległość ta co najmniej powinna odpowiadać odstępowi kolejnych przekrojów poprzecznych.

Profilowanie przekrojów poprzecznych musi umożliwiać wykonanie nasypów i wykopów o kształcie zgodnym z dokumentacją projektową.

## **6. KONTROLA JAKOŚCI ROBÓT**

### **6.1. Ogólne zasady kontroli jakości robót**

Ogólne zasady kontroli jakości robót podano w SST D-M-00.00.00. "Wymagania ogólne" punkt 6.1.

### **6.2. Kontrola jakości prac pomiarowych**

Kontrolę jakości prac pomiarowych związanych z odtworzeniem trasy i jej punktów wysokościowych należy prowadzić według ogólnych zasad określonych w instrukcjach i wytycznych GUGiK zgodnie z wymaganiami podanymi w punkcie 5.

## **7. OBMIAR ROBÓT**

### **7.1. Ogólne zasady obmiaru robót**

Ogólne zasady obmiaru robót podano w SST D-M-00.00.00. "Wymagania ogólne" pkt 7.

### **7.2. Jednostka obmiarowa**

Jednostką obmiaru wyznaczenia trasy i punktów wysokościowych dla dróg jest kilometr (km) wyznaczonej sytuacyjnie i wysokościowo oraz zastabilizowanej trasy dla obiektów jest komplet wytyczonego obiektu.

## **8. ODBIÓR ROBÓT**

### **8.1. Ogólne zasady odbioru robót**

Ogólne zasady odbioru robót podano w SST D-M-00.00.00. "Wymagania ogólne" pkt 8.

## 8.2. Sposób odbioru robót

Odbiór robót związanych z wyznaczeniem trasy w terenie następuje na podstawie szkiców i dzienników pomiarów geodezyjnych lub protokołu z kontroli geodezyjnej, które Wykonawca przedkłada Inspektorowi.

## 9. PODSTAWA PŁATNOŚCI

### 9.1. Ogólne ustalenia dotyczące podstawy płatności

Ogólne ustalenia dotyczące podstawy płatności podano w SST D-M.-00.00.00. "Wymagania ogólne" punkt 9.

### 9.2. Cena jednostki pomiarowej

Cena wytyczenia 1 kilometra (km) dróg obejmuje:

- założenie roboczych punktów wysokościowych (reperów roboczych) wzdłuż osi trasy i ich ochrona przez cały okres budowy,
- wyznaczenie punktów głównych osi trasy i punktów wysokościowych,
- uzupełnienie osi trasy dodatkowymi punktami,
- wyznaczenie dodatkowych punktów wysokościowych,
- wyznaczenie przekrojów poprzecznych z ewentualnym wytyczeniem dodatkowych przekrojów,
- dodatkowe pomiary na żądanie Projektanta lub Inspektora Nadzoru, które wynikają zarówno z projektu jak i innych robót dodatkowych,
- osadzenie w gruncie żelbetowych słupków pomiarowych i ich niwelacja w trakcie trwania budowy,
- zastabilizowanie punktów w sposób trwały, ochrona przed zniszczeniem i oznakowanie ułatwiające odszukanie i ewentualne odtworzenie,
- wykonanie szkicu przebiegu granic prawnych z ich stabilizacją z terenie znakami granicznymi,
- wykonanie geodezyjnej inwentaryzacji powykonawczej inwestycji w zakresie wymagań Starostwa Powiatowego w Chojnicach

## 10. PRZEPISY ZWIĄZANE

### 10.1. Instrukcje

1. Instrukcja techniczna O-1. Ogólne zasady wykonywania prac geodezyjnych. Główny Urząd Geodezji i Kartografii.
2. Instrukcja techniczna G-1 Geodezyjna osnowa pozioma, GUGiK 1978.
3. Instrukcja techniczna G-2 Wysokościowa osnowa geodezyjna, GUGiK 1983.
4. Instrukcja techniczna G-3. Geodezyjna obsługa inwestycji, GUGiK 1979

5. Instrukcja techniczna G-4. Pomiary sytuacyjne i wysokościowe, GUGiK 1979.
6. Instrukcja techniczna G-7. Geodezyjna ewidencja sieci uzbrojenia terenu.
7. Instrukcja techniczna G-3.2. Pomiary realizacyjne, GUGiK 1983.
8. Instrukcja techniczna G-3.1. Osnowy realizacyjne, GUGiK 1983.

# **SZCZEGÓŁOWA SPECYFIKACJA TECHNICZNA**

**D.01.01.02.**

**TYCZENIE OBIEKTÓW MOSTOWYCH**

**CPV 45 233**



# 1 WSTĘP

## 1.1 Przedmiot SST

Przedmiotem niniejszej szczegółowej specyfikacji technicznej (SST) są wymagania dotyczące wykonania i odbioru robót związanych z wyznaczeniem punktów charakterystycznych koniecznych do wykonania obiektu mostowego, punktów wysokościowych i współrzędnych, oraz punktów charakterystycznych konstrukcji przylegających obiektów inżynierskich wykonywanych w ramach zadania: „Budowa tras rowerowych i infrastruktury turystycznej w powiecie chojnickim w ramach programu Kaszubska Marszruta” – Budowa tras rowerowych i infrastruktury turystycznej w Gminie Czersk.

## 1.2 Zakres stosowania SST

Szczegółowa Specyfikacja Techniczna jest stosowana, jako dokument w postępowaniu przetargowym i przy realizacji umowy na wykonanie robót związanych z realizacją zadania wymienionego w punkcie 1.1.

## 1.3 Zakres robót objętych SST

Ustalenia zawarte w niniejszej szczegółowej specyfikacji dotyczą zasad prowadzenia robót związanych z wszystkimi czynnościami umożliwiającymi i mającymi na celu wyznaczenie w terenie obiektu mostowego, zgodnie z dokumentacją projektową.

### 1.3.1 Wyznaczanie obiektów mostowych

Wyznaczanie obiektów mostowych obejmuje wyznaczenie osi i krawędzi obiektu, dodatkowe wyznaczenie wszystkich punktów charakterystycznych obiektów i punktów wysokościowych, zastabilizowanie ich w sposób trwały, ochronę ich przed zniszczeniem, oznakowanie w sposób ułatwiający odszukanie i ewentualne odtworzenie, wyznaczenie dodatkowych punktów wysokościowych (reperów roboczych) w nawiązaniu do niwelacji państwowej.

## 1.4 Określenia podstawowe

- 1.4.1 Reper - stabilizowany punkt wysokościowej osnowy, dla którego wyznaczono wysokość w przyjętym układzie odniesienia.
- 1.4.2 Reper roboczy - jest rodzajem repera zakładanego w celu zagęszczenia osnowy.
- 1.4.3 Osnowa podstawowa - zbiór odpowiednio wybranych i stabilizowanych punktów terenowych (reperów), dla których określono współrzędne płaskie lub wysokościowe w przyjętym układzie współrzędnych.
- 1.4.4 Osnowa realizacyjna - osnowa tworzona jest na potrzeby konkretnej roboty
- 1.4.5 Oś podpory – geometryczna linia charakteryzująca podporę, oznaczona w Dokumentacji Projektowej i wytyczona w terenie.
- 1.4.6 Oś obiektu – geometryczna linia charakteryzująca konstrukcję, oznaczona w Dokumentacji Projektowej i wytyczona w terenie.
- 1.4.7 Krawędź obiektu – geometryczna linia charakteryzująca skrajne punkty konstrukcji, oznaczona w Dokumentacji Projektowej i wytyczona w terenie.
- 1.4.8 Pozostałe określenia podstawowe są zgodne z obowiązującymi, odpowiednimi polskimi normami i z definicjami podanymi w SST D-M-00.00.00. “Wymagania ogólne” punkt 1.4.

### **1.5 Ogólne wymagania dotyczące robót**

Ogólne wymagania dotyczące robót podano w SST D-M-00.00.0 "Wymagania ogólne" punkt 1.5.

## **2 MATERIAŁY**

### **2.1 Ogólne wymagania dotyczące materiałów**

Ogólne wymagania dotyczące materiałów, ich pozyskiwania i składowania podano w SST D-M-00.00.0 "Wymagania ogólne" punkt 2.

### **2.2 Rodzaje materiałów**

Do utrwalenia punktów należy stosować pale drewniane z gwoździem lub prętem stalowym, słupki betonowe albo rury metalowe o długości około 0,5 metra.

Pale drewniane umieszczone poza granicą robót ziemnych powinny mieć średnicę od 0,15 do 0,20 m i długość od 1,5 do 1,7 m.

Do stabilizacji pozostałych punktów należy stosować paliki drewniane średnicy od 0,05 do 0,08 m i długości około 0,30 m, a dla punktów utrwalanych w istniejącej nawierzchni bolce stalowe średnicy 5 mm i długości od 0,04 do 0,05 m.

"Świadki" powinny mieć długość około 0,50 m i przekrój prostokątny.

Słupki pomiarowe żelbetowe, repery stalowe, ocynkowane ogniowo bądź ze stali nierdzewnej, umożliwiające trwałe zakotwienie w konstrukcji, spawane bądź osadzone na żywicy epoksydową bądź zaprawę kotwową, w wierconych w betonie otworach.

## **3 SPRZĘT**

### **3.1 Ogólne wymagania dotyczące sprzętu**

Ogólne wymagania dotyczące sprzętu podano w SST D-M-00.00.0 "Wymagania ogólne" punkt 3.1.

### **3.2 Sprzęt pomiarowy**

Do wyznaczenia sytuacyjnego i punktów wysokościowych należy stosować następujący sprzęt:

- teodolity lub tachimetry,
- niwelatory
- dalmierze z dokładnością pomiaru 1mm
- tyczki
- łąty
- taśmy stalowe, szpilki.

Sprzęt stosowany do wyznaczenia punktów wysokościowych powinien gwarantować uzyskanie wymaganej dokładności pomiaru min  $\pm 2$ mm dla pomiaru ugięć i długości wieszaków.

## **4 TRANSPORT**

### **4.1 Ogólne wymagania dotyczące transportu**

Ogólne wymagania dotyczące transportu podano w SST D-M-00.00.0 "Wymagania ogólne" punkt 4.1.

### **4.2 Transport sprzętu i materiałów**

Sprzęt i materiały można przewozić dowolnymi środkami transportu.

## **5 WYKONANIE ROBÓT**

### **5.1 Ogólne zasady wykonania robót**

Ogólne zasady wykonania robót podano w SST D-M-00.00.0 "Wymagania ogólne" punkt 5.1. Przed rozpoczęciem robót objętych niniejszą specyfikacją Wykonawca zobowiązany jest do sporządzenia następujących opracowań zaakceptowanych przez Inżyniera:

- projekt organizacji i harmonogram robót objętych niniejszą SST,
- program zapewnienia bezpieczeństwa pracy oraz ochrony zdrowia i środowiska podczas wykonywania robót objętych niniejszą SST,
- Instrukcje Techniczne Głównego Urzędu Geodezji i Kartografii (GUGiK),
- projekt osnowy realizacyjnej – poziomej i pionowej,
- projekt rozmieszczenia i szczegółów osadzenia reperów na konstrukcji i słupków pomiarowych w pobliżu do pomiarów po realizacji obiektu
- harmonogram przeprowadzenia okresowej kontroli punktów osnowy,
- powykonawczy operat kontrolny z pomiarami zastabilizowanych w konstrukcji reperów i punktów charakterystycznych obiektu,

### **5.2 Zasady wykonania prac pomiarowych**

Prace pomiarowe powinny być wykonane zgodnie z obowiązującymi Instrukcjami GUGiK. Przed przystąpieniem do robót Wykonawca powinien we własnym zakresie uzyskać dane zawierające lokalizację i współrzędne punktów głównych obiektu oraz reperów i potwierdzić przyjętą osnowę z Inżynierem.

W oparciu o uzyskane materiały, Wykonawca powinien przeprowadzić obliczenia i pomiary geodezyjne niezbędne do szczegółowego wytyczenia robót.

Prace pomiarowe powinny być wykonane przez osoby posiadające odpowiednie kwalifikacje i uprawnienia.

Wykonawca powinien natychmiast poinformować Inżyniera o wszelkich błędach wykrytych przy wytyczeniu punktów głównych obiektu i (lub) reperów roboczych.

Wykonawca powinien sprawdzić czy rzędne terenu określone w dokumentacji projektowej są zgodne z rzeczywistymi rzędnymi terenu. Jeżeli Wykonawca stwierdzi, że rzeczywiste rzędne terenu istotnie różnią się od rzędnych określonych w dokumentacji projektowej, to powinien powiadomić o tym Inżyniera. Ukształtowanie terenu w takim rejonie nie powinno być zmieniane przed podjęciem odpowiedniej decyzji przez Inżyniera.

Wykonawca powinien potwierdzić czy wytyczone elementy wg projektu znajdują się na działkach objętych pozwoleniem na budowę, w przypadku jakichkolwiek odstępstw

należy powiadomić Inżyniera. Zaniechanie powiadomienia Inżyniera oznacza, że roboty dodatkowe w takim przypadku obciążą Wykonawcę.

**Wszystkie roboty, które bazują na pomiarach Wykonawcy, nie mogą być rozpoczęte przed zaakceptowaniem wyników pomiarów przez Inżyniera. Wykonawca obowiązany jest kontrolować wytyczenie wszystkich urządzeń w stosunku do projektowanych rozwiązań mostowych oraz innych branż, o niezgodnościach należy informować bezwzględnie Inżyniera.**

Punkty niezbędne do wytyczenia obiektu muszą być zaopatrzone w oznaczenia określające w sposób wyraźny i jednoznaczny charakterystykę i położenie tych punktów. Forma i wzór tych oznaczeń powinny być zaakceptowane przez Inżyniera. Wykonawca jest odpowiedzialny za ochronę wszystkich punktów pomiarowych i ich oznaczeń w czasie trwania robót. Jeżeli znaki pomiarowe zostaną zniszczone przez Wykonawcę świadomie lub wskutek zaniedbania, a ich odtworzenie jest konieczne do dalszego prowadzenia robót, to zostaną one odtworzone na koszt Wykonawcy.

Wszystkie prace pomiarowe konieczne dla prawidłowej realizacji robót należą do obowiązków Wykonawcy.

### 5.3 Osnowa realizacyjna (okresowe punkty kontroli)

W oparciu o sieć stałych punktów geodezyjnych osnowy poziomej i wysokościowej, Wykonawca zobowiązany jest do założenia, utrzymania i uzupełniania osnowy realizacyjnej o współrzędnych poziomych i wysokościowych dla lokalnego wytyczania robót.

Opracowany przez Wykonawcę i zatwierdzony przez Inżyniera Projekt Osnowy Realizacyjnej powinien spełniać następujące warunki:

- a) punkty osnowy realizacyjnej należy wyznaczyć i utrwalić poza terenem wykonywania robót oraz odpowiednio zabezpieczyć przed naruszeniem lub uszkodzeniem,
- b) odległość pomiędzy punktami winna wynosić średnio około 250m, a każdy punkt powinien być oznaczony w sposób zatwierdzony przez Inżyniera tak, aby był widoczny i łatwy do zidentyfikowania,
- c) sposób stabilizacji punktów geodezyjnych osnowy realizacyjnej oraz kryteria jej dokładności winny być zgodne z polskimi przepisami zawartymi w Instrukcjach Technicznych GUGiK: G-3 (Geodezyjna obsługa inwestycji), G-3.1 (Osnowy realizacyjne) i G-3.2 (Pomiary realizacyjne)

### 5.4 Wyznaczenie położenia obiektów mostowych i kontrola w trakcie realizacji obiektów

Do każdego z obiektów mostowych należy wyznaczyć jego położenie w terenie poprzez:

- a) wytyczenie osi obiektu,
- b) wytyczenie osi ścian pionowych,
- c) wytyczenie punktów określających usytuowanie (kontur) obiektu,
- d) pomiary wysokościowe każdego wykonanego elementu w punktach charakterystycznych lub przekrojach określonych przez Inżyniera,
- e) pomiary w planie elementów jw.
- f) dodatkowe pomiary wysokościowe i w planie na żądanie Inżyniera i w ilości określonej przez niego.

Położenie obiektu w planie należy określić z dokładnością określoną wg punktu 6 niniejszej SST.

W terenie ( w miejscach, z których będą widoczne w/w repery) należy wykonać słupki pomiarowe jako żelbetowe słupy osadzone w gruncie (poniżej przemarzania gruntu) z zabetonowanym w górnej części stalowym reperem, które należy również zniwelować oraz „zdzjąć” w układzie współrzędnych-państwowym. Umieszczenie słupków o ilości wg projektu Wykonawcy musi zostać zatwierdzone po oględzinach miejsca budowy przez Inżyniera. Pomiarów udokumentować należy w operacji powykonawczej.

Trwałej stabilizacji wymagają: początek i koniec osi obiektu.

## **6 KONTROLA JAKOŚCI ROBÓT**

### **6.1 Ogólne zasady kontroli jakości robót**

Ogólne zasady kontroli jakości robót podano w SST D-M-00.00.0“Wymagania ogólne” punkt 6.1.

### **6.2 Kontrola jakości prac pomiarowych**

Kontrolę jakości prac pomiarowych należy prowadzić według ogólnych zasad określonych w instrukcjach i wytycznych GUGiK z punktu 10 zgodnie z wymaganiami podanymi w punkcie 5 niniejszej SST.

Wymagania i kryteria dokładności dla robót pomiarowych zawarte są w Instrukcjach Technicznych GUGiK: G-3 (Geodezyjna obsługa inwestycji) i G-3.2 (Pomiary realizacyjne).

Wymagania dla robót pomiarowych związanych z wytyczeniem obiektu mostowego:

- dokładność wytyczenia punktów charakterystycznych obiektu  $\pm 1\text{cm}$
- dokładność wyznaczenia rzędnych wysokościowych  $\pm 1\text{cm}$
- dokładność wyznaczenia wysokości reperów  $\pm 0,5\text{cm}$ ,
- dokładność wykonania elementów projektowanych  $\pm 1\text{cm}$ ,
- dokładność pomiarów poziomych  $\pm 1\text{cm} / 50\text{m}$ .

Pomiary kontrolne odpowiednich fragmentów osnowy realizacyjnej należy wykonywać przed rozpoczęciem większych robót, a także, co miesiąc w trakcie prowadzenia robót.

## **7 OBMIAR ROBÓT**

### **7.1 Ogólne zasady obmiaru robót**

Ogólne zasady obmiaru robót podano w SST D-M-00.00.0“Wymagania ogólne” pkt 7.

### **7.2 Jednostka obmiarowa**

Jednostką obmiarową jest całość wykonanego zadania (komplet), czyli wykonanie wszystkich robót składowych określonych w punkcie 1.3 oraz 9.2 niniejszej SST.

## **8 ODBIÓR ROBÓT**

### **8.1 Ogólne zasady odbioru robót**

Ogólne zasady odbioru robót podano w SST D-M-00.00.00. "Wymagania ogólne" pkt 8.

Na podstawie pomiarów kontrolnych należy sporządzić protokoły odbioru robót. Jeżeli wszystkie pomiary dały wyniki zgodne z projektem, wykonane roboty należy uznać za zgodne z wymaganiami.

Jeżeli choć jeden pomiar kontrolny dał wynik niezgodny z dziennikiem pomiarów, Wykonawca jest zobowiązany do ponownego wykonania niezbędnych pomiarów na własny koszt. Czynności te muszą być odpowiednio udokumentowane.

### **8.2 Sposób odbioru robót**

Odbiór robót związanych z wytyczeniem obiektu następuje na podstawie szkiców i dzienników pomiarów geodezyjnych lub protokołu z kontroli geodezyjnej, które Wykonawca przedkłada Inżynierowi.

## **9 PODSTAWA PŁATNOŚCI**

### **9.1 Ogólne ustalenia dotyczące podstawy płatności**

Ogólne ustalenia dotyczące podstawy płatności podano w D-M.-00.00.00. "Wymagania ogólne" punkt 9.

### **9.2 Cena jednostki obmiarowej**

Cena wykonania robót obejmuje:

- sporządzenie wymaganych w niniejszej SST opracowań wraz z uzyskaniem akceptacji Inżyniera,
- zakup i dowóz wszelkich niezbędnych materiałów,
- założenie, utrzymanie i uzupełnianie osnowy realizacyjnej,
- wytyczenie osi obiektu,
- wytyczenie osi podparcia,
- wytyczenie punktów określających usytuowanie (kontur) obiektu,
- wytyczenie pozostałych konstrukcji przylegających do obiektu,
- pomiary wysokościowe oraz w planie każdego wykonanego elementu w punktach charakterystycznych lub przekrojach określonych przez Inżyniera,
- osadzenie w gruncie żelbetowych słupków pomiarowych i ich niwelacja w trakcie trwania budowy,
- oznakowanie w sposób ułatwiający odszukanie oraz ochrona przed zniszczeniem punktów wysokościowych, odtworzenie zniszczonych punktów,
- usunięcie i utylizacja niepotrzebnych elementów po zakończeniu pomiarów, uporządkowanie terenu po zakończeniu robót.

## **10 PRZEPISY ZWIĄZANE**

### **10.1 Normy**

1. PN-N-99310:2000 Geodezja. Pomiary realizacyjne. Terminologia

## 10.2 Instrukcje

1. Instrukcja techniczna O-1. Ogólne zasady wykonywania prac geodezyjnych. Główny Urząd Geodezji i Kartografii.
2. Instrukcja techniczna G-1 Geodezyjna osnowa pozioma, GUGiK 1978.
3. Instrukcja techniczna G-2 Wysokościowa osnowa geodezyjna, GUGiK 1983.
4. Instrukcja techniczna G-3. Geodezyjna obsługa inwestycji, GUGiK 1979.
5. Instrukcja techniczna G-4. Pomiary sytuacyjne i wysokościowe, GUGiK 1979.
6. Instrukcja techniczna G-7. Geodezyjna ewidencja sieci uzbrojenia terenu.
7. Instrukcja techniczna G-3.2. Pomiary realizacyjne, GUGiK 1983.
8. Instrukcja techniczna G-3.1. Osnowy realizacyjne, GUGiK 1983.

## 10.3 Rozporządzenia

1. Dz. U. Nr 63, poz. 735 „W sprawie warunków technicznych, jakim powinny odpowiadać drogowe obiekty inżynierskie i ich usytuowanie.”



# **SZCZEGÓŁOWA SPECYFIKACJA TECHNICZNA**

**D-01.02.01.**

**USUNIĘCIE DRZEW I KRZEWÓW-  
ZABIEGI PIEŁĘGNACYJNE ISTNIEJĄCEJ ZIELENI –  
ZABEZPIECZENIE PNI I SYTEMÓW KORZENIOWYCH  
DRZEW NA CZAS BUDOWY  
CPV 45 111**



## 1. WSTĘP

### 1.1. Przedmiot SST

Przedmiotem niniejszej Specyfikacji Technicznej (SST) są wymagania dotyczące wykonania i odbioru robót związanych z usunięciem drzew i krzewów, pielęgnacją istniejącej zieleni oraz zabezpieczeniem pni i systemów korzeniowych drzew na czas budowy przy realizacji przedsięwzięcia: Budowa tras rowerowych i infrastruktury turystycznej w powiecie chojnickim w ramach programu Marszruta Kaszubska – gmina Czersk.

### 1.2. Zakres stosowania SST

Specyfikacja Techniczna jest stosowana jako dokument w postępowaniu przetargowym i przy realizacji umowy na wykonanie robót związanych z realizacją zadania wymienionego w punkcie 1.1.

### 1.3. Zakres robót objętych SST

Ustalenia zawarte w niniejszej specyfikacji technicznej dotyczą zasad prowadzenia robót związanych z usunięciem drzew i krzewów, pielęgnacją istniejącej zieleni oraz zabezpieczeniem pni i systemów korzeniowych drzew wykonywanych w ramach robót przygotowawczych.

Zakres robót obejmuje:

- wycięcie drzew;
- wykarczowanie krzewów;
- wywiezienie pni, karpiny i gałęzi poza teren budowy lub przerobienie gałęzi na korę drzewną;
- zasypanie dołów;
- cięcia pielęgnacyjne istniejących drzew,
- zabezpieczenie pni i systemów korzeniowych drzew na czas budowy.

### 1.4. Określenia podstawowe

Stosowane określenia podstawowe są zgodne z obowiązującymi, odpowiednimi polskimi normami i z definicjami podanymi w SST D-M-00.00.00. "Wymagania ogólne" punkt 1.4.

#### Ziemia żyzna (ziemia kompostowa):

- ziemia uzyskana z rozkładu materiału organicznego z dużą zawartością próchnicy
- ziemia o strukturze gruzełkowej, zasobna w składniki pokarmowe, posiadająca dużą pojemność wodno-powietrzną
- ziemia nie może być zagruzowana, przerośnięta korzeniami, zasolona lub zanieczyszczona chemicznie

### 1.5. Ogólne wymagania dotyczące robót

Ogólne wymagania dotyczące robót podano w SST D-M-00.00.00. "Wymagania ogólne" punkt 1.5.

Wykonawca robót jest odpowiedzialny za jakość ich wykonania oraz za zgodność z Dokumentacją Projektową, SST i poleceniami Inżyniera Kontraktu.

## 2. MATERIAŁY

**2.1. Ogólne wymagania dotyczące materiałów**

Ogólne wymagania dotyczące materiałów, ich pozyskiwania i składowania podano w SST D-M-00.00.00. "Wymagania ogólne" punkt 2.

**2.2. Materiały stosowane przy usuwaniu drzew i krzewów:**

- grunt do zasypania dołów z wykopów

**2.3. Materiały stosowane przy zabezpieczeniu pni i systemów korzeniowych drzew:**

- deski i drut lub liny włókienne
- maty słomiane lub trzciniowe
- maty jutowe
- preparat do zabezpieczenia przyciętych korzeni
- preparat mikoryzowy
- woda

**2.4. Materiały stosowane przy cięciach pielęgnacyjnych istniejących drzew:**

- maść 'Lac Balsam' do zabezpieczenia krawędzi po cięciu

**3. SPRZĘT****3.1. Ogólne wymagania dotyczące sprzętu**

Ogólne wymagania dotyczące sprzętu podano w SST D-M-00.00.00. "Wymagania ogólne" punkt 3.

**3.2. Sprzęt do usuwania drzew i krzewów**

Do wykonywania robót związanych z usunięciem drzew i krzewów należy stosować:

- piły mechaniczne,
- specjalne maszyny przeznaczone do karczowania pni i karpin oraz ich usunięcia z pasa drogowego,
- sycharki,
- koparki lub ciągniki ze specjalnym osprzętem do prowadzenia prac związanych z wyrębem drzew

**3.3. Sprzęt do zabezpieczania drzew**

Do wykonywania robót związanych z zabezpieczeniem drzew należy stosować:

- podstawowe narzędzia rzemieślnicze
- cysterny lub beczkowsy oraz węże i wiadra do podlewania

**3.4. Sprzęt stosowany przy cięciach pielęgnacyjnych istniejących drzew**

Do wykonywania robót związanych z pielęgnacją istniejących drzew i krzewów należy stosować:

- piły mechaniczne, sekatory, nożyce
- podnośniki do prowadzenia prac w koronach drzew

**4. TRANSPORT****4.1. Ogólne wymagania dotyczące transportu**

Ogólne wymagania dotyczące transportu podano w SST D-M-00.00.00. "Wymagania ogólne" punkt 4.

#### **4.2. Transport pni i karpin oraz desek i mat do zabezpieczenia drzew**

Pnie, karpinę i gałęzie oraz materiały do zabezpieczenia drzew można transportować samochodami skrzyniowymi lub samochodami samowyładowczymi oraz zestawami ciągnikowymi z przyczepami samowyładowczymi.

## **5. WYKONANIE ROBÓT**

### **5.1. Ogólne zasady wykonania robót**

Ogólne zasady wykonania robót podano w SST D-M-00.00.00. "Wymagania ogólne" punkt 5.

### **5.2. Zasady oczyszczania terenu z drzew i krzewów**

Teren pod budowę drogi w pasie robót ziemnych powinien być oczyszczony z drzew i krzewów.

Roboty związane z usunięciem drzew i krzewów obejmują wycięcie i wykarczowanie drzew i krzewów, wywiezienie pni, karpiny i gałęzi poza teren budowy na wskazane miejsce, (składowisko Zamawiającego lub legalne składowisko w celu utylizacji).

Zgoda na prace związane z usunięciem drzew i krzewów powinna być uzyskana przez Zamawiającego.

Roślinność istniejąca w pasie robót drogowych, nie przeznaczona do usunięcia, powinna być przez Wykonawcę zabezpieczona przed uszkodzeniem. Jeśli roślinność, która ma być zachowana, zostanie uszkodzona lub zniszczona przez Wykonawcę, to powinna być odtworzona na koszt Wykonawcy, w sposób zaakceptowany przez odpowiednie władze.

### **5.3. Zniszczenie pozostałości po usuniętej roślinności**

Sposób zniszczenia pozostałości po usuniętej roślinności powinien być zgodny z ustaleniami ST lub wskazaniem Inżyniera Kontraktu.

Jeżeli dopuszczono przerobienie gałęzi na korę drzewną za pomocą specjalistycznego sprzętu, to sposób wykonania powinien odpowiadać zaleceniom producenta sprzętu. Nieużyteczne pozostałości po przeróbce powinny być usunięte przez Wykonawcę z terenu budowy.

### **5.4. Zabezpieczenie drzew na czas budowy.**

#### **5.4.1. zabezpieczenie pni drzew**

na czas trwania budowy, pnie drzew należy zabezpieczyć za pomocą odeskowania; pnie drzew przed odeskowaniem należy owinać matami słomianymi lub trzciniowymi; odeskowanie powinno uwzględniać kształt pnia i być wykonane w taki sposób, aby deski przylegały możliwie największą powierzchnią do pnia; deski użyte do ochrony pni powinny okrywać pień do podstawy korony i być zamontowane w sposób nie szkodzący drzewom; deski mocować za pomocą odrutowania lub olinowania linami włókiennymi;  
**nie stosować gwoździ!**

#### **5.4.2. zabezpieczenie korzeni drzew**

jeżeli zachodzi potrzeba przeprowadzania prac wykopowych w bezpośrednim sąsiedztwie drzew należy zachować szczególną ostrożność. Ponieważ systemy korzeniowe dojrzałych drzew są bardzo rozległe, prace w obrębie strefy korzeniowej należy wykonywać ręcznie – ciężki sprzęt powoduje rozległe uszkodzenia korzeni drzew – minimalny obszar robót do ręcznego wykonania wokół drzew należy przyjąć obrys korony drzewa;

prace te należą do robót „zanikających”, dlatego powinny być wykonywane pod stałą kontrolą inspektora nadzoru;

prace te najlepiej wykonywać w czasie pogody pochmurnej lub deszczowej;

odsłonięte korzenie należy jak najszybciej przykryć gruntem, a jeśli to niemożliwe, należy je zabezpieczyć przed przesychaniem przykrywając matami jutowymi; nie należy ciąć korzeni o średnicy przekroju powyżej 2 cm;

do ewentualnego wycinania korzeni należy użyć ostrych narzędzi ręcznych, czysto ucięte korzenie regenerują się szybko i nie ulegają gniciu w takim stopniu, jak korzenie urwane czy wyszarpane;

powierzchnia cięć korzeni musi być zabezpieczona impregnatem oleistym np. Imprex;

po wycięciu korzeni należy proporcjonalnie zmniejszyć masę asymilacyjną drzewa, redukując koronę; cięcia w koronie należy wykonać w bardzo ograniczonym zakresie, pod ścisłą kontrolą inspektora nadzoru!;

po zabiegach związanych z wycięciem korzeni, zabezpieczone impregnatem korzenie należy okryć warstwą ziemi żyznej wymieszanej z preparatem mikoryzowym;

drogi dojazdowe i składowanie materiałów dopuszczalne jest poza zasięgiem korony po wykonaniu zabiegów w obrębie strefy korzeniowej, drzewo należy obficie podlać;

## 5.5. Cięcia pielęgnacyjne istniejącej zieleni

### 5.5.1. drzewa:

- należy wykonać zabiegi sanitarne, tj. usunięcie posuszu, uszkodzonych konarów, rozwidlonych (w kształt litery V), porażonych przez szkodniki i osłabione
- w celu zapewnienia bezpieczeństwa pojazdom, rowerzystom i przechodniom przeprowadzić cięcia podkrzesujące u drzew rosnących w skrajni drogi, chodnika i ścieżki rowerowej;  
dla uniknięcia kolizji z pojazdami należy usunąć gałęzie zwisające poniżej 4.50m nad jezdnię dróg i 2.50m nad ścieżką rowerową;
- w żadnym z tych przypadków nie należy usuwać więcej niż ¼ objętości korony drzewa;
- nie należy usuwać z grubych konarów drobnych ulistnionych gałązek;
- gałęzie starych drzew ciąć ‘na obrączkę’ (w miejscu naturalnego zgrubienia u nasady gałęzi)
- krawędzie cięcia pokryć ‘Lac Balsamem’ pozostawiając niezamalowany środek;
- cięcia przeprowadzić jednorazowo wczesną wiosną, przed rozpoczęciem procesu wegetacji;

## 6. KONTROLA JAKOŚCI ROBÓT

### 6.1. Ogólne zasady kontroli jakości robót

Ogólne zasady kontroli jakości robót podano w SST D-M-00.00.00. “Wymagania ogólne” punkt 6.

### **6.2. Kontrola robót przy usuwaniu drzew i krzewów**

Sprawdzenie jakości robót polega na wizualnej ocenie kompletności usunięcia roślinności, wykarczowania karpin i zasypania dołów.

Prace zanikające – sposób karczowania karpin i zasypywania dołów – powinny być wykonane pod nadzorem. Zagęszczenie gruntu wypełniającego doły powinno spełniać odpowiednie wymagania określone w SST D-02.03.01. “Roboty ziemne. Wykonanie nasypów”.

Kontrola wywiezienia pni, karpin i gałęzi poza teren budowy na składowisko Zamawiającego lub legalne składowisko w celu utylizacji.

### **6.3. Kontrola robót przy zabezpieczeniu drzew**

Sprawdzenie jakości robót polega na ocenie prawidłowości wykonania robót; czy drzewa zostały zabezpieczone w sposób wystarczający i przy tym nie zostały uszkodzone.

### **6.4. Kontrola robót związanych z pielęgnacją istniejącej zieleni**

Sprawdzenie jakości robót polega na wizualnej ocenie prawidłowości przeprowadzonych cięć pielęgnacyjnych.

## **7. OBMIAR ROBÓT**

### **7.1. Ogólne zasady obmiaru robót**

Ogólne zasady obmiaru robót podano w SST D-M-00.00.00. “Wymagania ogólne” punkt 7

### **7.2. Jednostka obmiarowa**

Jednostką obmiarową robót związanych z usunięciem drzew i krzewów jest:

- dla drzew powyżej 10 lat - sztuka,
- dla krzewów i drzew poniżej 10 lat - m<sup>2</sup>

Jednostką obmiarową robót związanych z cięciami pielęgnacyjnymi istniejących drzew jest:

- sztuka

Jednostką obmiarową robót związanych z zabezpieczeniem pni i systemów korzeniowych drzew jest:

- sztuka

## **8. ODBIÓR ROBÓT**

### **8.1. Ogólne zasady odbioru robót**

Ogólne zasady odbioru robót podano w SST D-M-00.00.00. “Wymagania ogólne” punkt 8.

### **8.2. Odbiór robót**

Roboty uznaje się za wykonane zgodnie z dokumentacją projektową i SST, jeśli wszystkie pomiary i badania z zachowaniem tolerancji punktu 6 dały wyniki pozytywne. W przypadku wyniku negatywnego, Wykonawca zobowiązany jest doprowadzić roboty do zgodności z wymaganiami i przedstawić je do ponownego odbioru.

Odbiorowi robót zanikających i ulegających zakryciu podlega sprawdzenie dołów po wykarczowanych pniach, przed ich zasypaniem.

Odbiór robót porządkowych następuje po całkowitym uporządkowaniu terenu z pni, karpin i gałęzi oraz innych zanieczyszczeń poza teren budowy na składowisko Zamawiającego lub legalne składowisko w celu utylizacji.

## 9. PODSTAWA PŁATNOŚCI

### 9.1. Ogólne ustalenia dotyczące podstawy płatności

Ogólne ustalenia dotyczące podstawy płatności podano w SST D-M-00.00.00. "Wymagania ogólne" punkt 9.

### 9.2. Cena jednostki obmiarowej usunięcia drzew

Płatność należy przyjmować na podstawie jednostek obmiarowych według punktu 7.

Cena usunięcia 1 szt. drzewa obejmuje:

- wycięcie drzewa
- wykarczowanie karpiny
- wywiezienie pni, karpiny i gałęzi poza teren budowy lub przerobienie gałęzi na korę drzewną
- zasypanie dołu
- uporządkowanie miejsca prowadzonych robót

### 9.3. Cena jednostki obmiarowej usunięcia krzewów

Płatność należy przyjmować na podstawie jednostek obmiarowych według punktu 7.

Cena usunięcia 1m<sup>2</sup> krzewów obejmuje:

- wykarczowanie krzewów
- wywiezienie karpiny i gałęzi poza teren budowy lub przerobienie gałęzi na korę drzewną
- zasypanie dołów
- uporządkowanie miejsca prowadzonych robót

### 9.4. Cena jednostki obmiarowej cięć pielęgnacyjnych drzew

Płatność należy przyjmować na podstawie jednostek obmiarowych według punktu 7.

Cena pielęgnacji 1 szt. drzewa obejmuje:

- sprawdzenie i ocena kondycji koron istniejących drzew
- w zależności od potrzeb przeprowadzenie odpowiednich cięć
- uporządkowanie miejsca prowadzonych robót

### 9.5. Cena jednostki obmiarowej zabezpieczenia pni i systemów korzeniowych drzew

Płatność należy przyjmować na podstawie jednostek obmiarowych według punktu 7.

Cena zabezpieczenia 1 szt. drzewa obejmuje:

- owinięcie matami słomianymi lub trzciniowymi pni drzew,
- odeskowanie owiniętych matami pni drzew,
- umocowanie desek odrutowaniem lub olinowaniem,
- zabezpieczenie matami jutowymi systemów korzeniowych,
- zabezpieczenie impregnatem oleistym powierzchni korzeni w miejscach cięcia,
- zaprawienie dołów ziemią żyzną i preparatem mikoryzowym
- obfite podlanie drzew

## 10. PRZEPISY ZWIĄZANE

1. Ustawa o ochronie przyrody z dnia 16 kwietnia 2004 r. (Dz.U. Nr 151 poz. 1220 z 2009r.) z późn. zm
2. Prawo ochrony środowiska ustawa z dnia 27 kwietnia 2001 r. (Dz.U. Nr 25 poz. 150 z 2008 r.)- z późn. zm



# **SZCZEGÓŁOWA SPECYFIKACJA TECHNICZNA**

**D-01.02.02**

**ZDJĘCIE WARSTWY HUMUSU I/LUB DARNINY  
CPV 45 100**



## **1. WSTĘP**

### **1.1. Przedmiot SST**

Przedmiotem niniejszej szczegółowej specyfikacji technicznej (SST) są wymagania dotyczące wykonania i odbioru robót związanych ze zdjęciem warstwy humusu i/lub darniny przy budowie tras rowerowych i infrastruktury turystycznej w powiecie chojnickim w ramach programu Kaszubska Marszruta w Gminie Czernik.

### **1.2. Zakres stosowania SST**

Szczegółowa Specyfikacja Techniczna jest stosowana jako dokument w postępowaniu przetargowym i przy realizacji umowy na wykonanie robót związanych z realizacją zadania wymienionego w punkcie 1.1.

### **1.3. Zakres robót objętych SST**

Ustalenia zawarte w niniejszej szczegółowej specyfikacji dotyczą zasad prowadzenia robót związanych z wszystkimi czynnościami umożliwiającymi i mającymi na celu zdjęcie warstwy humusu i/lub darniny, wykonywanych w ramach robót przygotowawczych.

### **1.4. Określenia podstawowe**

Stosowane określenia podstawowe są zgodne z obowiązującymi, odpowiednimi polskimi normami i z definicjami podanymi w SST D-M-00.00.00. "Wymagania ogólne" punkt 1.4.

### **1.5. Ogólne wymagania dotyczące robót**

Wykonawca robót jest odpowiedzialny za jakość ich wykonania oraz za zgodność z Dokumentacją Projektową, SST i poleceniami Inspektora Nadzoru.  
Ogólne wymagania dotyczące robót podano w SST D-M-00.00.00. "Wymagania ogólne" punkt 1.5.

## **2. MATERIAŁY**

Nie występują.

## **3. SPRZĘT**

### **3.1. Ogólne wymagania dotyczące sprzętu**

Ogólne wymagania dotyczące sprzętu podano w SST D-M-00.00.00. "Wymagania ogólne" punkt 3.

### **3.2. Sprzęt do zdjęcia humusu i/lub darniny**

Do wykonania robót związanych ze zdjęciem warstwy humusu lub/i darniny nie nadającej się do powtórnego użycia należy stosować:

- równiarki,
- spycharki,
- łopaty, szpadle i inny sprzęt do ręcznego wykonywania robót ziemnych - w miejscach, gdzie prawidłowe wykonanie robót sprzętem zmechanizowanym nie jest możliwe,

– koparki i samochody samowyladowcze - w przypadku transportu na odległość wymagającą zastosowania takiego sprzętu.

Do wykonania robót związanych ze zdjęciem warstwy humusu lub/i darniny nadającej się do powtórnego użycia, należy stosować:

– noże do cięcia darniny według zasad określonych w p. 5.3,

– łopaty i szpadle.

## **4. TRANSPORT**

### **4.1. Ogólne wymagania dotyczące transportu**

Ogólne wymagania dotyczące transportu podano w SST D-M-00.00.00. "Wymagania ogólne" punkt 4.

### **4.2. Transport humusu i darniny**

Humus należy przemieszczać z zastosowaniem równiarek lub spycharek albo przewozić transportem samochodowym. Wybór środka transportu zależy od odległości, warunków lokalnych i przeznaczenia humusu.

Darninę należy przewozić transportem samochodowym. W przypadku darniny przeznaczonej do powtórnego zastosowania, powinna ona być transportowana w sposób nie powodujący uszkodzeń.

## **5. WYKONANIE ROBÓT**

### **5.1. Ogólne zasady wykonania robót**

Ogólne zasady wykonania robót podano w SST D-M-00.00.00 „Wymagania ogólne” punkt 5.

Teren pod budowę trasy w pasie robót ziemnych, w miejscach dokopów i w innych miejscach wskazanych w dokumentacji projektowej powinien być oczyszczony z humusu i/lub darniny.

### **5.2 Zdjęcie warstwy humusu**

Warstwa humusu powinna być zdjęta z przeznaczeniem do późniejszego użycia przy umacnianiu skarp, zakładaniu trawników, sadzeniu drzew i krzewów oraz do innych czynności określonych w dokumentacji projektowej. Nadmiar humusu powinien wywieziony na legalne składowisko.

Humus należy zdejmować mechanicznie z zastosowaniem równiarek lub spycharek. W wyjątkowych sytuacjach, gdy zastosowanie maszyn nie jest wystarczające dla prawidłowego wykonania robót, względnie może stanowić zagrożenie dla bezpieczeństwa robót (zmienna grubość warstwy humusu, sąsiedztwo budowli), należy dodatkowo stosować ręczne wykonanie robót, jako uzupełnienie prac wykonywanych mechanicznie.

Warstwę humusu należy zdjąć z powierzchni całego pasa robót ziemnych oraz w innych miejscach określonych w dokumentacji projektowej lub wskazanych przez Inspektora Nadzoru.

Grubość zdejmowanej warstwy humusu (zależna od głębokości jego zalegania, wysokości nasypu, potrzeb jego wykorzystania na budowie itp.) powinna być zgodna z ustaleniami dokumentacji projektowej lub wskazana przez Inspektora Nadzoru, według

faktycznego stanu występowania. Stan faktyczny będzie stanowił podstawę do rozliczenia czynności związanych ze zdjęciem warstwy humusu.

Zdjęty humus należy składować w regularnych przyzmacach. Miejsca składowania humusu powinny być przez Wykonawcę tak dobrane, aby humus był zabezpieczony przed zanieczyszczeniem, a także najeżdżaniem przez pojazdy. Nie należy zdejmować humusu w czasie intensywnych opadów i bezpośrednio po nich, aby uniknąć zanieczyszczenia gliną lub innym gruntem nieorganicznym.

### **5.3. Zdjęcie darniny**

Jeżeli powierzchnia terenu w obrębie pasa przeznaczonego pod budowę trasy drogowej jest pokryta darniną przeznaczoną do umocnienia skarp, darninę należy zdjąć w sposób, który nie spowoduje jej uszkodzeń i przechowywać w odpowiednich warunkach do czasu wykorzystania.

Wysokie trawy powinny być skoszone przed zdjęciem darniny. Darninę należy ciąć w regularne, prostokątne pasy o szerokości około 0,30 metra lub w kwadraty o długości boku około 0,30 metra. Grubość darniny powinna wynosić od 0,05 do 0,10 metra.

Należy dążyć do jak najszybszego użycia pozyskanej darniny. Jeżeli darnina przed powtórным wykorzystaniem musi być składowana, to zaleca się jej rozłożenie na gruncie rodzimym. Jeżeli brak miejsca na takie rozłożenie darniny, to należy ją magazynować w regularnych przyzmacach. W porze rozwoju roślin darninę należy składować w warstwach trawą do dołu. W pozostałym okresie darninę należy składować warstwami na przemian trawą do góry i trawą do dołu. Czas składowania darniny przed wbudowaniem nie powinien przekraczać 4 tygodni.

Darninę nie nadającą się do powtórного wykorzystania należy usunąć mechanicznie, z zastosowaniem równiarek lub spycharek i przewieźć na legalne składowisko.

## **6. KONTROLA JAKOŚCI ROBÓT**

### **6.1. Ogólne zasady kontroli jakości robót**

Ogólne zasady kontroli jakości robót podano w SST D-M-00.00.00. "Wymagania ogólne" punkt 6.

### **6.2. Kontrola usunięcia humusu i/lub darniny**

Sprawdzenie jakości robót polega na wizualnej ocenie kompletności usunięcia humusu lub/i darniny.

## **7. OBMIAR ROBÓT**

### **7.1. Ogólne zasady obmiaru robót**

Ogólne zasady obmiaru robót podano w SST D-M-00.00.00. "Wymagania ogólne" pkt 7.

### **7.2. Jednostka obmiarowa**

Jednostką obmiarową jest:

m<sup>2</sup> (metr kwadratowy) zdjętej warstwy humusu lub/i darniny.

## **8. ODBIÓR ROBÓT**

### **8.1. Ogólne zasady odbioru robót**

Ogólne zasady odbioru robót podano w SST D-M-00.00.00. "Wymagania ogólne" pkt 8.

## **9. PODSTAWA PŁATNOŚCI**

### **9.1. Ogólne ustalenia dotyczące podstawy płatności**

Ogólne zasady odbioru robót podano w SST D-M-00.00.00. "Wymagania ogólne" pkt 9.

### **9.2. Ogólne ustalenia dotyczące podstawy płatności**

Cena 1 m<sup>2</sup> wykonania robót obejmuje:

- prace pomiarowe i przygotowawcze,
- zdjęcie humusu wraz z hałdowaniem w przyzmy wzdłuż trasy i usunięciem nadmiaru humusu poza teren budowy (nadmiar humusu stanowi własność Wykonawcy),
- zdjęcie darniny wraz ze składowaniem jej w regularnych przyzmach i usunięciem nadmiaru poza teren budowy (nadmiar stanowi własność Wykonawcy),
- uporządkowanie miejsc prowadzonych robót.

## **10. PRZEPISY ZWIĄZANE**

Nie występują.

# **SZCZEGÓŁOWA SPECYFIKACJA TECHNICZNA**

**D-01.02.04**

**ROZBIÓRKA ELEMENTÓW DRÓG  
CPV 45 100**



## 1. WSTĘP

### 1.1. Przedmiot SST

Przedmiotem niniejszej szczegółowej specyfikacji technicznej (SST) są wymagania dotyczące wykonania i odbioru robót związanych z rozbiórką elementów ulic przy budowie tras rowerowych i infrastruktury turystycznej w powiecie chojnickim w ramach programu Kaszubska Marszruta w Gminie Czersk.

### 1.2. Zakres stosowania SST

Szczegółowa Specyfikacja Techniczna jest stosowana jako dokument w postępowaniu przetargowym i przy realizacji umowy na wykonanie robót związanych z realizacją zadania wymienionego w punkcie 1.1.

### 1.3. Zakres robót objętych SST

Ustalenia zawarte w niniejszej szczegółowej specyfikacji dotyczą zasad prowadzenia robót związanych z rozbiórką elementów ulic.

Zakres wykonania robót obejmuje:

- rozbiórkę nawierzchni jezdni z betonu asfaltowego,
- rozbiórkę nawierzchni jezdni z kostki betonowej,
- rozbiórkę nawierzchni jezdni z płyt YOMB,
- rozbiórkę nawierzchni jezdni z trylinki
- rozbiórkę nawierzchni chodnika z płyt betonowych chodnikowych,
- rozbiórkę nawierzchni chodnika z asfaltu lanego,
- rozbiórkę nawierzchni chodnika z kostki betonowej,
- rozbiórkę podbudowy z betonu cementowego,
- rozbiórkę podbudowy z kruszywa łamanego,
- rozbiórkę podbudowy z bruku kamiennego,
- rozbiórkę krawężników betonowych wraz z ławą betonową,
- rozbiórkę obrzeży wraz z ławą piaskową,
- demontaż tablic oznakowania pionowego, tablic drogowskazowych, znaków U-3c, d,
- rozbiórkę słupków stalowych oraz konstrukcji wsporczych dla tablic drogowskazowych,
- rozbiórkę bariery stalowej ochronnej,
- rozbiórkę balustrad stalowych,
- rozbiórkę wiaty autobusowej.

### 1.4. Określenia podstawowe

1.4.1. Określenia podstawowe stosowane w niniejszej szczegółowej specyfikacji technicznej są zgodne z obowiązującymi, odpowiednimi polskimi normami i z definicjami podanymi w SST D-M-00.00.00. "Wymagania ogólne" punkt 1.4.

### 1.5. Ogólne wymagania dotyczące robót

Wykonawca robót jest odpowiedzialny za jakość ich wykonania oraz za zgodność z Dokumentacją Projektową, SST i poleceniami Inspektora Nadzoru.

Ogólne wymagania dotyczące robót podano w SST D-M-00.00.00. "Wymagania ogólne" punkt 1.5.

## **2. MATERIAŁY**

### **2.1. Ogólne wymagania dotyczące materiałów**

Ogólne wymagania dotyczące materiałów, ich pozyskiwania i składowania podano z SST D-M-00.00.00. "Wymagania ogólne" punkt 2.

## **3. SPRZĘT**

### **3.1. Ogólne wymagania dotyczące sprzętu**

Ogólne wymagania dotyczące sprzętu podano w SST D-M-00.00.00. "Wymagania ogólne" punkt 3.

### **3.2. Sprzęt do rozbiórki**

Do wykonania robót związanych z rozbiórką elementów ulic może być wykorzystany sprzęt podany poniżej, lub inny zaakceptowany przez Inspektora Nadzoru:

- spycharki,
- ładowarki,
- żurawie samochodowe,
- samochody ciężarowe,
- zrywaki,
- młoty pneumatyczne,
- piły mechaniczne,
- koparki,
- wciągarka ręczna,
- zestaw spawalniczy acetylenowo-tlenowy,
- elektrownia polowa,
- młot pneumatyczny z agregatem,
- przecinarka tarczowa,
- spycharka gaśnicowa,

## **4. TRANSPORT**

### **4.1. Ogólne wymagania dotyczące transportu**

Ogólne wymagania dotyczące transportu podano w SST D-M-00.00.00. "Wymagania ogólne" punkt 4.

### **4.2. Transport materiałów z rozbiórki**

Materiały z rozbiórki można przewozić dowolnym środkiem transportu.

## **5. WYKONANIE ROBÓT**

### **5.1. Ogólne zasady wykonania robót**

Ogólne zasady wykonania robót podano w SST D-M-00.00.00. "Wymagania ogólne" punkt 5.

## **5.2. Wykonanie robót rozbiórkowych**

Roboty rozbiórkowe elementów ulic obejmują usunięcie z terenu budowy wszystkich elementów wymienionych w punkcie 1.3. zgodnie z dokumentacją projektową lub wskazaniami Inspektora Nadzoru.

Wszystkie elementy możliwe do powtórnego wykorzystania powinny być usuwane bez powodowania zbędnych uszkodzeń.

Wykonawca wykona inwentaryzację elementów rozbiórkowych w obecności Zamawiającego i Inspektora Nadzoru. Podczas inwentaryzacji Zamawiający ustali które materiały stanowią wartości użytkowa dla Zamawiającego. Wskazane materiały należy przetransportować na miejsce wskazane przez Zamawiającego. Pozostałe materiały stają się własnością Wykonawcy.

Roboty rozbiórkowe można wykonywać mechanicznie lub ręcznie w sposób określony w SST lub przez Inspektora Nadzoru.

Doły (wykopy) powstałe po rozbiórce elementów ulic znajdujące się w miejscach, gdzie zgodnie z dokumentacją projektową będą wykonane wykopy drogowe, powinny być tymczasowo zabezpieczone. W szczególności należy zapobiec gromadzeniu się w nich wody opadowej.

Doły w miejscach, gdzie nie przewiduje się wykonania wykopów drogowych należy wypełnić, warstwami, odpowiednim gruntem do poziomu otaczającego terenu i zagęścić zgodnie z wymaganiami określonymi w SST D-02.03.01. "Roboty ziemne. Wykonanie nasypów".

## **6. KONTROLA JAKOŚCI ROBÓT**

### **6.1. Ogólne zasady kontroli jakości robót**

Ogólne zasady kontroli, jakości robót podano w SST D-M-00.00.00. "Wymagania ogólne" punkt 6.

### **6.2. Kontrola jakości robót rozbiórkowych**

Kontrola jakości robót polega na wizualnej ocenie kompletności wykonanych robót rozbiórkowych oraz sprawdzeniu stopnia uszkodzenia elementów przewidzianych do powtórnego wykorzystania.

Zagęszczenie gruntu wypełniającego ewentualne doły po usuniętych elementach nawierzchni powinno spełniać wymagania określone w SST D-02.03.01. "Roboty ziemne. Wykonanie nasypów".

## **7. OBMIAR ROBÓT**

### **7.1. Ogólne zasady obmiaru robót**

Ogólne zasady obmiaru robót podano w SST D-M-00.00.00. "Wymagania ogólne" punkt 7.

### **7.2. Jednostka obmiarowa**

Jednostką obmiarową robót związanych z rozbiórką elementów ulic jest:

- dla rozbiórki nawierzchni z betonu asfaltowego, z trylinki, z kostki betonowej, z kostki brukowej kamiennej, z płyt betonowych chodnikowych, z asfaltu lanego, na podbudowie: z betonu cementowego, z kruszywa łamanego z bruku kamiennego - m<sup>2</sup> (metr kwadratowy),
- dla rozbiórki krawężników betonowych i obrzeży - m (metr),
- dla demontażu tablic oznakowania pionowego, tablic drogowaskazowych, znaków U-3c, d - szt. (sztuka),
- dla rozbiórki słupków stalowych oraz konstrukcji wsporczych dla tablic drogowaskazowych - szt. (sztuka),
- dla rozbiórki bariery stalowej ochronnej i barierek stalowych - m (metr),
- dla rozbiórki przepustów betonowych - m (metr).

## 8. ODBIÓR ROBÓT

### 8.1. Ogólne zasady odbioru robót

Ogólne zasady odbioru robót podano w SST D-M-00.00.00. "Wymagania ogólne" punkt 8.

## 9. PODSTAWA PŁATNOŚCI

### 9.1. Ogólne dotyczące podstawy płatności

Ogólne ustalenia dotyczące podstawy płatności podano w D-M-00.00.00. "Wymagania ogólne" punkt 9.

### 9.2. Cena jednostki obmiarowej

Cena wykonania robót obejmuje:

- a) dla rozbiórki nawierzchni bitumicznych
  - wyznaczenie powierzchni przeznaczonej do rozbiórki,
  - składowanie materiałów,
  - zapewnienie środków transportu,
  - załadunek na środek transportu,
  - wywóz na legalne składowisko z rozładunkiem;
- b) dla rozbiórki podbudów:
  - wyznaczenie powierzchni przeznaczonej do rozbiórki,
  - mechaniczne zerwanie podbudowy,
  - zerwanie podsypki piaskowej,
  - wyrównanie podłoża i uporządkowanie terenu rozbiórki,
  - składowanie materiałów,
  - zapewnienie środków transportu,
  - załadunek na środek transportu,
  - wywóz na legalne składowisko z rozładunkiem;
- c) dla rozbiórki nawierzchni z kostki betonowej, z kostki kamiennej, z trylinki, z płyt betonowych chodnikowych:
  - wyznaczenie powierzchni przeznaczonej do rozbiórki,

- ręczne wyjęcie kostek brukowych, prefabrykatów (trylinka), rozkucie i zerwanie nawierzchni z innych materiałów,
- zerwanie podsypki cementowo-piaskowej,
- wyrównanie podłoża i uporządkowanie terenu rozbiórki,
- składowanie materiałów,
- zapewnienie środków transportu,
- załadunek na środek transportu,
- wywóz na legalne składowisko z rozładunkiem;

d) dla rozbiórki krawężników i obrzeży:

- wyznaczenie elementów przeznaczonych do rozbiórki,
- odkopanie krawężników lub obrzeży wraz z wyjęciem i oczyszczeniem,
- zerwanie podsypki cementowo-piaskowej i ław betonowych,
- wyrównanie podłoża i uporządkowanie terenu rozbiórki,
- uporządkowanie miejsca robót,
- składowanie materiałów,
- zapewnienie środków transportu,
- załadunek na środek transportu,
- wywóz na legalne składowisko z rozładunkiem;

e) dla demontażu tablic oznakowania pionowego:

- wyznaczenie elementów do rozbiórki,
- demontaż tablic oznakowania pionowego
- uporządkowanie miejsca robót,
- składowanie materiałów,
- zapewnienie środków transportu,
- załadunek na środku transportu,
- wywóz na legalne składowisko z rozładunkiem;

f) dla demontażu słupków stalowych oraz konstrukcji wsporczych dla tablic drogowaskazowych:

- wyznaczenie elementów przeznaczonych do rozbiórki,
- odkopanie fundamentów słupków,
- zasypanie dołów fundamentach wraz z zagęszczeniem do uzyskania  $I_s^3 1,00$  wg BN-77/8931-12,
- uporządkowanie miejsca robót,
- składowanie materiałów,
- zapewnienie środków transportu,
- załadunek na środek transportu,
- wywóz na legalne składowisko z rozładunkiem;

g) dla rozbiórki bariery stalowej ochronnej i barierek stalowych:

- wyznaczenie elementów do rozbiórki,
- demontaż elementów barier i barierek,
- odkopanie fundamentów słupków wraz z jego wydobyciem,
- wypełnienie otworu po fundamencie gruntem i zagęszczenie gruntu,
- uporządkowanie miejsca robót,
- składowanie materiałów,
- zapewnienie środków transportu,

- załadunek na środku transportu,
- wywóz na legalne składowisko z rozładunkiem;

h) dla rozbiórki przepustów betonowych

- wyznaczenie elementów do rozbiórki,
- odkopanie przepustu,
- rozebranie wzmocnień wylotów,
- rozebranie przepustu,
- uporządkowanie miejsca robót,
- składowanie materiałów,
- zapewnienie środków transportu,
- załadunek na środku transportu,
- wywóz na legalne składowisko z rozładunkiem;

## **10. PRZEPISY ZWIĄZANE**

### **10.1. Normy**

1. BN-77/8931-12 Oznaczenie wskaźnika zagęszczenia gruntu.

# **SZCZEGÓŁOWE SPECYFIKACJE TECHNICZNE**

**D-02.00.00.**

**ROBOTY ZIEMNE**



# **SZCZEGÓŁOWA SPECYFIKACJA TECHNICZNA**

**D-02.01.01.**

**WYKONANIE WYKOPÓW W GRUNTACH NIESKALISTYCH  
CPV 45 111**



## 1. WSTĘP

### 1.1. Przedmiot SST

Przedmiotem niniejszej szczegółowej specyfikacji technicznej (SST) są wymagania dotyczące wykonania i odbioru wykopów w gruntach II i III kategorii przy budowie tras rowerowych i infrastruktury turystycznej w powiecie chojnickim w ramach programu Kaszubska Marszruta w Gminie Czersk.

### 1.2. Zakres stosowania SST

Szczegółowa Specyfikacja Techniczna jest stosowana jako dokument w postępowaniu przetargowym i przy realizacji umowy na wykonanie robót związanych z realizacją zadania wymienionego w punkcie 1.1.

### 1.3. Zakres robót objętych SST

Ustalenia zawarte w niniejszej szczegółowej specyfikacji dotyczą zasad prowadzenia robót ziemnych w czasie budowy trasy i obejmują wykonanie wykopów w gruntach mineralnych.

Zakres wykonania wykopów w gruntach II i III kategorii obejmuje:

- wykonanie wykopu z transportem urobku do miejsca wbudowania wraz z zagęszczeniem powierzchni wykopu,
- wykonanie wykopu z transportem urobku na składowisko wraz z zagęszczeniem powierzchni wykopu,
- plantowanie skarp i dna wykopu.

### 1.4. Określenia podstawowe

- 1.4.1. Budowla ziemna - budowla wykonana w gruncie lub z gruntu, spełniająca warunki stateczności i odwodnienia.
- 1.4.2. Korpus drogowy - nasyp lub ta część wykopu, która jest ograniczona koroną drogi/trasy i skarpami rowów.
- 1.4.3. Głębokość wykopu - różnica rzędnej terenu i rzędnej robót ziemnych, wyznaczonych w osi wykopu.
- 1.4.4. Wykop płytki - wykop, którego głębokość jest mniejsza niż 1 m.
- 1.4.5. Wykop średni - wykop, którego głębokość jest zawarta w granicach od 1 m do 3 m.
- 1.4.6. Wykop głęboki - wykop, którego głębokość przekracza 3 m.

1.4.7. Odkład - miejsce wbudowania lub składowania (odwiezienia) gruntów pozyskanych w czasie wykonywania wykopów, a nie wykorzystanych do budowy nasypów oraz innych prac związanych z trasą drogową.

1.4.8. Wskaźnik zagęszczenia gruntu - wielkość charakteryzująca stan zagęszczenia gruntu, określona według wzoru:

$$I_s = \frac{\rho_d}{\rho_{ds}}$$

gdzie:

$\rho_d$  - gęstość objętościowa szkieletu zagęszczanego gruntu, ( $\text{Mg/m}^3$ ), służąca do oceny zagęszczenia gruntu w robotach ziemnych, badana zgodnie z BN-77/8931-12, ( $\text{Mg/m}^3$ ),

$\rho_{ds}$  - maksymalna gęstość objętościowa szkieletu gruntowego przy wilgotności optymalnej, określona w normalnej próbie Proctora, zgodnie z PN-B-04481, służąca jako wartość odniesienia do oceny zagęszczenia gruntu w robotach ziemnych.

1.4.9. Wskaźnik różnoziarnistości - wielkość charakteryzująca zagęszczalność gruntów niespoistych, określona według wzoru:

$$U = \frac{d_{10}}{d_{60}}$$

gdzie:

$d_{60}$  - średnica oczka sita, przez które przechodzi 60% gruntu, (mm),

$d_{10}$  - średnica oczka sita, przez które przechodzi 10% gruntu, (mm).

1.4.10. Pozostałe określenia podstawowe są zgodne z obowiązującymi, odpowiednimi polskimi normami i z definicjami podanymi w SST D-M-00.00.00. "Wymagania ogólne" punkt 1.4.

## 1.5. Ogólne wymagania dotyczące robót

Ogólne wymagania dotyczące robót podano w SST D-M-00.00.00. "Wymagania ogólne" punkt 1.5.

## 2. MATERIAŁY (GRUNTY)

### 2.1. Ogólne wymagania dotyczące materiałów

Ogólne wymagania dotyczące materiałów, ich pozyskiwania i składowania, podano w SST D-M-00.00.00. "Wymagania ogólne" punkt 2.

### 2.2. Podział gruntów

Wykonawca jest zobowiązany do sortowania uzyskanego gruntu pod względem przydatności do wbudowania w nasyp.

Grunty przydatne do budowy nasypów podaje tablica 1.

Grunty dopuszczone do budowy nasypów powinny spełniać wymagania określone w PN-S-02205.

Tablica 1. Przydatność gruntów (uwzględniono grunty wg. rozpoznania) do wykonania budowli ziemnych według PN-S-02205.

Przeznaczenie	Przydatne	Przydatne z zastrzeżeniami	Treść zastrzeżenia
Na dolne warstwy nasypów poniżej strefy przemarzania	1. Żwiry i pospółki, również gliniaste	1. Piaski pylaste, piaski gliniaste, pyły piaszczyste i pyły	- gdy będą wbudowane w miejsca suche lub zabezpieczone od wód gruntowych i powierzchniowych
	2. Piaski grubo-, średnio- i drobnoziarniste, naturalne i łamane	2. Piaski próchniczne, z wyjątkiem pylastych piasków próchnicznych	- do nasypów nie wyższych niż 3 m, zabezpieczonych przed zawilgoceniem
		3. Gliny piaszczyste, gliny i gliny pylaste oraz inne o $w_L < 35\%$	- w miejscach suchych lub przejściowo zawilgoconych
Na górne warstwy nasypów w strefie przemarzania	1. Żwiry i pospółki	1. Żwiry i pospółki gliniaste	- pod warunkiem ulepszenia tych gruntów spoiwami, takimi jak: cement, wapno, aktywne popioły itp.
	2. Piaski grubo- i średnioziarniste	2. Piaski pylaste i gliniaste 3. Pyły piaszczyste i pyły 4. Gliny o granicy płynności mniejszej niż 35%	
W miejscach zerowych i w wykopach do głębokości przemarzania	Grunty niewysadzinowe	8. Piaski drobnoziarniste	- o wskaźniku nośności $w_{noś} \geq 10\%$
		Grunty wątpliwe i wysadzinowe	- gdy są ulepszone spoiwami (cementem, wapnem, aktywnymi popiołami itp.)

### 2.3. Zasady wykorzystania gruntów

Grunty uzyskane przy wykonywaniu wykopów powinny być przez Wykonawcę wykorzystane w maksymalnym stopniu do budowy nasypów. Grunty przydatne do budowy nasypów mogą być wywiezione poza teren budowy tylko wówczas, gdy stanowią nadmiar objętości robót ziemnych i za zezwoleniem Inspektora Nadzoru.

Jeżeli grunty przydatne, uzyskane przy wykonaniu wykopów, nie będąc nadmiarem objętości robót ziemnych, zostały za zgodą Inspektora Nadzoru wywiezione przez Wykonawcę poza teren budowy z przeznaczeniem innym niż budowa nasypów lub

wykonanie prac objętych Kontraktem, Wykonawca jest zobowiązany do dostarczenia równoważnej objętości gruntów przydatnych ze źródeł własnych, zaakceptowanych przez Inspektora Nadzoru.

Nadmiar mas ziemnych, traktowany w myśl art. 2 ust. 2 pkt. 1 ustawy z dnia 27 kwietnia 2001 r. o odpadach ( tj. z 2007 r. Dz.U. NR 39, poz. 251 ze zm.) będzie przekazany do wykorzystania poza terenem budowy np. do kształtowania lub utwardzania powierzchni terenów, do zabiegów eksploatacyjnych i rekultywacyjnych na składowiskach odpadów, do rekultywacji wyrobisk po kopalniach surowców mineralnych, bądź przekazany osobom fizycznym lub jednostkom organizacyjnym niebędącymi przedsiębiorcami na ich własne potrzeby, na podstawie zawartej odrębnej pisemnej umowy

### **3. SPRZĘT**

#### **3.1. Ogólne wymagania dotyczące sprzętu**

Ogólne wymagania dotyczące sprzętu podano w SST D-M-00.00.00. "Wymagania ogólne" punkt 3.

#### **3.2. Sprzęt do robót ziemnych**

Wykonawca przystępujący do wykonania robót ziemnych powinien wykazać się możliwością korzystania ze sprzętu przeznaczonego do:

- odpajania i wydobywania gruntów,
- jednoczesnego wydobywania i przemieszczania gruntów,
- transportu mas ziemnych,
- do zagęszczania gruntów.

### **4. TRANSPORT**

#### **4.1. Ogólne wymagania dotyczące transportu**

Ogólne wymagania dotyczące transportu podano w SST D-M-00.00.00. "Wymagania ogólne" punkt 4.

#### **4.2. Transport gruntów**

Wybór środków transportowych oraz metod transportu powinien być dostosowany do kategorii gruntu jego objętości, technologii odpajania i załadunku oraz odległości transportu. Wydajność środków transportowych powinna być ponadto dostosowana do wydajności sprzętu stosowanego do urabiania i wbudowania gruntu.

Zwiększenie odległości transportu ponad wartości zatwierdzone nie może być podstawą roszczeń Wykonawcy, dotyczących dodatkowej zapłaty za transport, o ile zwiększone odległości nie zostały wcześniej zaakceptowane na piśmie przez Inspektora Nadzoru.

## 5. WYKONANIE ROBÓT

### 5.1. Ogólne zasady wykonania robót

Ogólne zasady wykonania robót podano w SST D-M-00.00.00. "Wymagania ogólne" punkt 5.

### 5.2. Zasady wykonania wykopu

Przed rozpoczęciem robót należy zakończyć wszystkie roboty przygotowawcze, odtworzenie osi trasy i punktów wysokościowych, usunięcie drzew i krzewów, zdjęcie warstwy humusu/gleby oraz rozbiórki elementów dróg i ulic zgodnie z Dokumentacją projektową.

W rejonie występowania zinwentaryzowanych urządzeń podziemnych i w dolnej strefie wykopów liniowych, gdzie wymagana jest nienaruszona struktura gruntu podłoża roboty należy wykonać ręcznie.

Sposób wykonania skarp wykopu powinien gwarantować ich stateczność w całym okresie prowadzenia robót, a naprawa uszkodzeń, wynikających z nieprawidłowego ukształtowania skarp wykopu, ich podcięcia lub innych odstępstw od dokumentacji projektowej obciąża Wykonawcę robót ziemnych.

Wykonawca powinien wykonywać wykopy w taki sposób, aby grunty o różnym stopniu przydatności do budowy nasypów były odspajane oddzielnie, w sposób uniemożliwiający ich wymieszanie.

Odspojone grunty przydatne do wykonania nasypów powinny być bezpośrednio wbudowane w nasyp lub przewiezione na odkład. O ile Inspektor Nadzoru dopuści czasowe składowanie odspojonych gruntów, należy je odpowiednio zabezpieczyć przed nadmiernym zawilgoceniem.

Jeżeli grunt jest zamrznięty nie należy odspajać go do głębokości około 0,5 metra powyżej projektowanych rzędnych robót ziemnych.

### 5.3. Wymagania dotyczące zagęszczenia

Zagęszczenie gruntu w wykopach i miejscach zerowych robót ziemnych powinno spełniać wymagania, dotyczące minimalnej wartości wskaźnika zagęszczenia ( $I_s$ ) podanego w tablicy 2.

Tablica 2. Minimalne wartości wskaźnika zagęszczenia w wykopach i miejscach zerowych robót ziemnych

Lp	Strefa korpusu ziemnego	Minimalna wartość $I_s$	
		KR3-KR6	KR1-KR2
1	Górna warstwa o grubości 20 cm	1,03	1,0
2	Na głębokości od 20 do 50 cm od powierzchni robót ziemnych	1,0	0,97

Należy również sprawdzić nośność warstwy gruntu na powierzchni robót ziemnych na podstawie pomiaru wtórnego modułu odkształcenia  $E_2$  zgodnie z PN-02205:1998.

Dla KR3-KR6 moduł  $E_2 > 120 \text{MPa}$ , KR1-KR2 moduł  $E_2 > 100 \text{MPa}$ .

Jeżeli grunty rodzime w wykopach i miejscach zerowych nie spełniają wymaganego wskaźnika zagęszczenia, to przed ułożeniem konstrukcji nawierzchni należy je dogęścić do wartości  $I_s$  podanych w tablicy 2.

Jeżeli wartości wskaźnika zagęszczenia określone w tablicy 2 nie mogą być osiągnięte przez bezpośrednie zagęszczenie gruntów rodzimych, to należy podjąć środki w celu ulepszenia gruntu podłoża, umożliwiającego uzyskanie wymaganych wartości wskaźnika zagęszczenia. Przyjęte rozwiązania przedstawiono w Dokumentacji Projektowej. Możliwe do zastosowania inne środki proponuje Wykonawca i przedstawia do akceptacji Inspektorowi.

#### **5.4. Ruch budowlany**

Nie należy dopuszczać ruchu budowlanego po dnie wykopu o ile grubość warstwy gruntu (nadkładu) powyżej rzędnych robót ziemnych jest mniejsza niż 0,5 metra.

Z chwilą przystąpienia do ostatecznego profilowania dna wykopu dopuszcza się po nim jedynie ruch maszyn wykonujących tę czynność budowlaną. Może po nim odbywać się jedynie sporadyczny ruch pojazdów, które nie spowodują uszkodzeń powierzchni korpusu.

Naprawa uszkodzeń powierzchni robót ziemnych, wynikających z niedotrzymania podanych powyżej warunków obciąża Wykonawcę robót ziemnych.

#### **5.5. Dokładność wykonania wykopów**

Odchylenie osi korpusu ziemnego, w wykopie od osi projektowanej nie powinny być większe niż  $\pm 10$ cm. Różnica w stosunku do projektowanych rzędnych robót ziemnych nie może przekraczać +1 cm i -3cm.

Szerokość korpusu nie może różnić się od szerokości projektowanej o więcej niż  $\pm 10$  cm, a krawędzie korony drogi nie powinny mieć wyraźnych załamań w planie.

Pochylenie skarp nie powinno różnić się od projektowanego o więcej niż 10% jego wartości wyrażonej tangensem kąta. Maksymalna głębokość nierówności na powierzchni skarp nie powinna przekraczać 10 cm przy pomiarze łąką 3-metrową, albo powinny być spełnione inne wymagania dotyczące równości, wynikające ze sposobu umocnienia powierzchni.

#### **5.6. Odwodnienie pasa robót ziemnych**

Niezależnie od budowy urządzeń, stanowiących elementy systemów odwadniających, ujętych w dokumentacji projektowej, Wykonawca powinien, o ile wymagają tego warunki terenowe, wykonać urządzenia, które zapewnią odprowadzenie wód gruntowych i opadowych poza obszar robót ziemnych tak, aby zabezpieczyć grunty przed przewilgoceniem i nawodnieniem. Wykonawca ma obowiązek takiego wykonywania wykopów aby powierzchniom gruntu nadawać w całym okresie trwania robót spadki, zapewniające prawidłowe odwodnienie.

Jeśli skutek zaniedbania Wykonawcy, grunty ulegną nawodnieniu, które spowoduje ich długotrwałą nieprzydatność, Wykonawca ma obowiązek usunięcia tych gruntów

i zastąpienia ich gruntami przydatnymi na własny koszt bez jakichkolwiek dodatkowych opłat ze strony Zamawiającego za te czynności, jak również za dowieziony grunt. Odprowadzenie wód do istniejących urządzeń odwadniających musi być poprzedzone uzgodnieniem z odpowiednimi instytucjami.

## 5.7. Odwodnienie wykopu

Technologia wykonania wykopu musi umożliwiać jego prawidłowe odwodnienie w całym okresie trwania robót ziemnych. Wykonanie wykopów powinno postępować w kierunku podnoszenia się niwelety.

W czasie robót ziemnych należy zachować odpowiedni spadek podłużny i nadać przekrojom poprzecznym spadki, umożliwiające szybki odpływ wód z wykopu. O ile w dokumentacji projektowej nie zawarto innego wymagania, spadek poprzeczny nie powinien być mniejszy niż 4% w przypadku gruntów spoistych i nie mniejszy niż 2% w przypadku gruntów niespoistych. Należy uwzględnić ewentualny wpływ kolejności i sposobu odspajania gruntów oraz terminów wykonywania innych robót na spełnienie wymagań dotyczących prawidłowego odwodnienia wykopu w czasie postępu robót ziemnych.

Źródła wody, odsłonięte przy wykonywaniu wykopów, należy ująć w rowy lub dreny. Wody opadowe i gruntowe należy odprowadzić poza teren pasa robót ziemnych.

## 6. KONTROLA JAKOŚCI ROBÓT

### 6.1. Ogólne zasady kontroli jakości robót

Ogólne zasady kontroli robót podano w SST D-M-00.00.00. "Wymagania ogólne" punkt 6.

### 6.2. Badania i pomiary w czasie wykonywania wykopów

#### 6.2.1. Sprawdzenie odwodnienia

Sprawdzenie odwodnienia korpusu ziemnego polega na kontroli zgodności z wymaganiami specyfikacji określonymi w punkcie 5 oraz dokumentacją projektową.

Szczególną uwagę należy zwrócić na:

- właściwe ujęcie i odprowadzenie wód opadowych,
- właściwe ujęcie i odprowadzenie wsięków wodnych.

#### 6.2.2. Sprawdzenie jakości wykonania robót

Kontrola wykonania wykopów polega na kontrolowaniu zgodności z wymaganiami określonymi w niniejszej szczegółowej specyfikacji oraz w dokumentacji projektowej.

W czasie kontroli szczególną uwagę należy zwrócić na:

- a) odspajanie gruntów w sposób nie pogarszający ich właściwości,
- b) zapewnienie stateczności skarp,
- c) odwodnienie wykopów w czasie wykonywania robót i po ich zakończeniu,
- d) dokładność wykonania wykopów (usytuowanie i wykończenie),
- e) zagęszczenie górnej strefy korpusu w wykopie według wymagań określonych w punkcie 5.3.

### 6.2.3. Sprawdzenie jakości wykonania robót

Badania przydatności gruntów do budowy nasypu powinny być przeprowadzone na próbkach pobranych z każdej partii przeznaczonej do wbudowania w korpus ziemny, pochodzącej z nowego źródła, jednak nie rzadziej niż jeden raz na 3000 m<sup>3</sup>. W każdym badaniu należy określić następujące właściwości:

- skład granulometryczny, wg PN-B-04481 :1988,
- zawartość części organicznych, wg PN-B-04481:1988,
- wilgotność naturalną, wg PN-B-04481:1988,
- wilgotność optymalną i maksymalną gęstość objętościową szkieletu gruntowego, wg PN-B-04481:1988,
- granicę płynności, wg PN-B-04481:1988,
- kapilarność bierną, wg PN-B-04493:1960,
- wskaźnik piaskowy, wg BN-64/8931-01.

## 6.3. Badania do odbioru korpusu ziemnego

### 6.3.1. Częstotliwość oraz zakres badań i pomiarów

Częstotliwość oraz zakres badań i pomiarów do odbioru korpusu ziemnego podaje tablica 3.

Tablica 3. Częstotliwość oraz zakres badań i pomiarów wykonanych robót ziemnych.

Lp	Badana cecha	Minimalna częstotliwość badań i pomiarów
1	Pomiar szerokości korpusu ziemnego	Pomiar taśmą, szablonem, łąką o długości 3 m i poziomnicą lub niwelatorem w 3 miejscach trasy oraz w miejscach które budzą wątpliwości
2	Pomiar szerokości dna rowów	
3	Pomiar rzędnych powierzchni korpusu ziemnego	
4	Pomiar pochylenia skarp	
5	Pomiar równości powierzchni korpusu	
6	Pomiar równości skarp	
7	Pomiar spadku podłużnego powierzchni korpusu lub dna rowu	Pomiar niwelatorem rzędnych w odstępach co 20 m oraz w punktach wątpliwych
8	Badanie zagęszczenia gruntu	Wskaźnik zagęszczenia określać - jeden raz w trzech punktach na 1000 m <sup>2</sup> warstwy, w przypadku określenia wartości I <sub>s</sub> , - jeden raz w trzech punktach na 2000 m <sup>2</sup> warstwy w przypadku określenia pierwotnego i wtórnego modułu odkształcenia.

#### 6.3.2. Szerokość korpusu ziemnego

Szerokość korpusu ziemnego nie może różnić się od szerokości projektowanej o więcej niż  $\pm 10$  cm.

#### 6.3.3. Rzędne korony korpusu ziemnego

Rzędne korony korpusu ziemnego nie mogą różnić się od rzędnych projektowanych o więcej niż -3 cm lub +1 cm.

#### 6.3.4. Pochylenie skarp

Pochylenie skarp nie może różnić się od pochylenia projektowanego o więcej niż 10% wartości pochylenia wyrażonego tangensem kąta.

#### 6.3.5. Równość korony korpusu

Nierówności powierzchni korpusu ziemnego mierzone łata 3-metrową, nie mogą przekraczać 3 cm.

#### 6.3.6. Równość skarp

Nierówności skarp, mierzone łata 3-metrową, nie mogą przekraczać  $\pm 10$  cm.

#### 6.3.7. Spadek podłużny korony korpusu

Spadek podłużny korony korpusu lub dna rowu, sprawdzony przez pomiar niwelatorem rzędnych wysokościowych, nie może dawać różnic, w stosunku rzędnych projektowanych, większych niż -3 cm lub +1 cm.

#### 6.3.8. Zagęszczenie gruntu

Wskaźnik zagęszczenia gruntu określony zgodnie z BN-77/8931-12 powinien być zgodny z założonym w dokumentacji projektowej.

### 6.4. Zasady postępowania z wadliwie wykonanymi robotami

Wszystkie grunty nie spełniające wymagań podanych w odpowiednich punktach specyfikacji, zostaną odrzucone. Jeśli grunty nie spełniające wymagań zostaną wbudowane lub zastosowane, to na polecenie Inspektora Nadzoru Wykonawca wymieni je na właściwe, na własny koszt.

Wszystkie roboty, które wykazują większe odchylenia cech od określonych w punktach 5 i 6 specyfikacji powinny być ponownie wykonane przez Wykonawcę na jego koszt.

## 7. OBMIAR ROBÓT

### 7.1. Ogólne zasady obmiaru robót

Ogólne zasady obmiaru robót podano w SST D-M-00.00.00. "Wymagania ogólne" punkt 7.

### 7.2. Obmiar robót ziemnych

Jednostką obmiarową jest:

- m<sup>3</sup> (metr sześcienny) - dla wykonanego wykopu z transportem urobku do miejsca wbudowania wraz z zagęszczeniem powierzchni wykopu,
- m<sup>3</sup> (metr sześcienny) - dla wykonanego wykopu z transportem urobku wraz z zagęszczeniem powierzchni wykopu,
- m<sup>2</sup> (metr kwadratowy) - dla plantowania skarp i dna wykopu.

## 8. ODBIÓR ROBÓT

Ogólne zasady odbioru robót podano w SST D-M-00.00.00. "Wymagania ogólne" punkt 8.

Roboty ziemne uznaje się za wykonane zgodnie z dokumentacją projektową, SST i wymaganiami Inspektora Nadzoru, jeżeli wszystkie pomiary i badania z zachowaniem tolerancji według punktu 6 dały wyniki pozytywne.

## 9. PODSTAWA PŁATNOŚCI

### 9.1. Ogólne dotyczące podstawy płatności

Ogólne ustalenia dotyczące podstawy płatności podano w D-M-00.00.00. "Wymagania ogólne" punkt 9.

### 9.2. Cena jednostki obmiarowej

Cena 1 m<sup>3</sup> wykonania wykopu z transportem urobku do miejsca wbudowania wraz z zagęszczeniem powierzchni wykopu,

- prace pomiarowe i roboty przygotowawcze,
- oznakowanie robót,
- wykonanie wykopu (mechaniczne i ręczne), obejmujące odspojenie i przemieszczenie gruntu,
- załadunek, przewiezienie i wyładunek gruntu na nasyp
- odwodnienie wykopu na czas jego wykonywania wg projektu wykonawcy,
- zgrubne profilowanie dna wykopu, skarp,
- dogęszczenie gruntu w wykopie wg projektu,
- przeprowadzenie pomiarów i badań laboratoryjnych, wymaganych w Szczegółowej Specyfikacji Technicznej,
- rekultywację terenu,

Cena 1 m<sup>3</sup> wykonania wykopu z transportem urobku na składowisko wraz z zagęszczeniem powierzchni wykopu,

- prace pomiarowe i roboty przygotowawcze,
- oznakowanie robót,
- wykonanie wykopu (mechaniczne i ręczne), obejmujące odspojenie i przemieszczenie gruntu,
- usunięcie nadmiaru gruntu z terenu budowy (nadmiar gruntu stanowi własność Wykonawcy)
- odwodnienie wykopu na czas jego wykonywania wg projektu wykonawcy,
- zgrubne profilowanie dna wykopu, skarp,

- dogęszczenie gruntu w wykopie wg projektu,
- przeprowadzenie pomiarów i badań laboratoryjnych, wymaganych w Szczegółowej Specyfikacji Technicznej,
- rekultywację terenu,

Cena 1 m<sup>2</sup> plantowania skarp i dna wykopu obejmuje:

- prace pomiarowe i roboty przygotowawcze,
- oznakowanie robót,
- obrobienie na czysto skarp i dna wykopu,
- przeprowadzenie pomiarów i badań laboratoryjnych, wymaganych w Szczegółowej Specyfikacji Technicznej,

## 10. PRZEPISY ZWIĄZANE

### 10.1. Normy

1. PN-B-02480:1986 Grunty budowlane. Określenia. Symbole. Podział i opis gruntów.
2. PN-B-04481:1988 Grunty budowlane. Badania próbek gruntów.
3. PN-B-04493:1955 Grunty budowlane. Oznaczenie kapilarności biernej.
4. PN-S-02205:1998 Drogi samochodowe. Roboty ziemne. Wymagania i badania.
5. BN-64/8931-01 Drogi samochodowe. Oznaczenie wskaźnika piaskowego.
6. BN-64/8931-02 Drogi samochodowe. Oznaczenie modułu odkształcenia nawierzchni podatnych i podłoża przez obciążenie płytą.
7. BN-77/8931-12 Oznaczenie wskaźnika zagęszczenia gruntu.



# **SZCZEGÓŁOWA SPECYFIKACJA TECHNICZNA**

**D-02.03.01.**

**WYKONANIE NASYPÓW  
CPV 45 111**



## 1. WSTĘP

### 1.1. Przedmiot SST

Przedmiotem niniejszej szczegółowej specyfikacji technicznej (SST) są wymagania dotyczące wykonania i odbioru nasypów w gruntach II kategorii przy budowie tras rowerowych i infrastruktury turystycznej w powiecie chojnickim w ramach programu Kaszubska Marszruta w Gminie Czersk.

### 1.2. Zakres stosowania SST

Szczegółowa Specyfikacja Techniczna jest stosowana jako dokument w postępowaniu przetargowym i przy realizacji umowy na wykonanie robót związanych z realizacją zadania wymienionego w punkcie 1.1.

### 1.3. Zakres robót objętych SST

Ustalenia zawarte w niniejszej szczegółowej specyfikacji dotyczą zasad prowadzenia robót ziemnych w czasie budowy trasy i obejmują wykonanie nasypów w gruntach mineralnych (kategoria II i III).

Zakres wykonania nasypów obejmuje:

- wykonanie nasypu z gruntu pozyskanego z wykopu wraz z zagęszczeniem i profilowaniem powierzchni korony nasypu i skarp,
- wykonanie nasypu z gruntu pozyskanego z dokopu wraz z zagęszczeniem i profilowaniem powierzchni korony nasypu i skarp,
- plantowanie skarp i korony wykopu,
- ułożenie geowłókniny separującej.

### 1.4. Określenia podstawowe

- 1.4.1. Budowla ziemna - budowla wykonana w gruncie lub z gruntu spełniająca warunki stateczności i odwodnienia.
- 1.4.2. Korpus drogowy - nasyp lub ta część wykopu, która jest ograniczona koroną drogi/trasy i skarpami.
- 1.4.3. Wysokość nasypu - różnica rzędnej terenu i rzędnej robót ziemnych, wyznaczonych w osi nasypu.
- 1.4.4. Nasyp niski, którego wysokość jest mniejsza niż 1m
- 1.4.5. Dokop - miejsce pozyskania gruntu do wykonania nasypów, położone poza pasem robót drogowych.
- 1.4.6. Ukop - miejsce pozyskania gruntu do wykonania nasypów, położone w obrębie pasa robót drogowych
- 1.4.7. Odkład - miejsce wbudowania lub składowania (odwiezienia) gruntów pozyskanych w czasie wykonywania wykopów, a nie wykorzystanych do budowy nasypów oraz innych prac związanych z trasą drogową.

- 1.4.8. Wskaźnik zagęszczenia gruntu - wielkość charakteryzująca stan zagęszczenia gruntu, określona według wzoru:

$$I_s = \frac{\zeta^d}{\zeta_{ds}}$$

gdzie:

$\zeta^d$  - gęstość objętościowa szkieletu gruntowego, ( $Mg/m^3$ ), służąca do oceny zagęszczania gruntu w robotach ziemnych, badana zgodnie z BN-77/8931-12, ( $Mg/m^3$ )

$\zeta_{ds}$  - maksymalna gęstość objętościowa szkieletu gruntowego przy wilgotności optymalnej, określona według normalnej próby Proctora, badana zgodnie z PN-88/B-04481, służąca jako poziom odniesienia do oceny zagęszczania gruntu w robotach ziemnych.

- 1.4.9. Wskaźnik różnoziarnistości - wielkość charakteryzująca zagęszczalność gruntów niespoistych, określona według wzoru:

$$U = \frac{d_{60}}{d_{10}}$$

gdzie:

$d_{60}$  - średnica oczek sita, przez które przechodzi 60 % gruntu, (mm),

$d_{10}$  - średnica oczek sita, przez które przechodzi 10 % gruntu, (mm),

- 1.4.10. Geosyntetyk - materiał o postaci ciągłej, wytwarzany z wysoko spolimeryzowanych włókien syntetycznych jak polietylen, polipropylen, poliester, charakteryzujący się m.in. dużą wytrzymałością oraz wodoprzepuszczalnością.

Geosyntetyki obejmują: geosiatki, geowłókniny, geotkaniny, geodzianiny, georuszty, geokompozyty, geomembrany.

- 1.4.11. Geowłóknina - materiał nietkany wykonany z włókien syntetycznych, których spójność jest zapewniona przez igłowanie lub inne procesy łączenia (np. dodatki chemiczne, połączenie termiczne) i który zostaje maszynowo uformowany w postaci maty.

- 1.4.12. Geotkanina - materiał tkany wytwarzany z włókien syntetycznych przez przeplatanie dwóch lub więcej układów przędz, włókien, filamentów, taśm lub innych elementów.

- 1.4.13. Geokompozyt - materiał złożony z co najmniej dwóch rodzajów połączonych geosyntetyków, np. geowłókniny i geosiatki, uformowanych w postaci maty.

- 1.4.14. Geosiatka - płaska struktura w postaci siatki, z otworami znacznie większymi niż elementy składowe, z oczkami połączonymi (przeplatany) w węzłach lub ciągnionymi.

- 1.4.15. Georuszt - siatka wewnętrznie połączonych elementów wytrzymałych na rozciąganie, wykonanych jako ciągnięte na gorąco, układane i sklejjane lub zgrzewane.

1.4.16. Zbrojenie geosyntetykiem budowli ziemnej - wykorzystanie właściwości geosyntetyku przy rozciąganiu (wytrzymałości, sztywności) do poprawienia właściwości mechanicznych warstwy gruntu.

1.4.17. Pozostałe określenia podstawowe są zgodne z obowiązującymi, odpowiednimi polskimi normami i z definicjami podanymi w SST D-M-00.00.00. "Wymagania ogólne" punkt 1.4.

## 1.5. Ogólne wymagania dotyczące robót

Ogólne wymagania dotyczące robót podano w SST D-M-00.00.00. "Wymagania ogólne" punkt 1.5.

## 2. MATERIAŁY

### 2.1. Ogólne wymagania dotyczące materiałów

Ogólne wymagania dotyczące materiałów, ich pozyskiwania i składowania, podano w SST D-M-00.00.00. "Wymagania ogólne" punkt 2.

### 2.2. Grunty i materiały do nasypów

Grunty i materiały przydatne do budowy nasypów podaje tablica 1.

Grunty i materiały dopuszczone do budowy nasypów powinny spełniać wymagania określone w PN-S-02205.

W Dokumentacji Projektowej wskazano, które nasypy oraz podsypki pod konstrukcją ścieżek i chodników zostaną zbudowane z piasku średniego. Pozostałe nasypy należy wykonać z gruntów przydatnych wg tablicy 1.

Tablica 1. Przydatność gruntów do wykonania budowli ziemnych według PN-S-02205.

Przeznaczenie	Przydatne	Przydatne z zastrzeżeniami	Treść zastrzeżenia
Na dolne warstwy nasypów poniżej strefy przemarzania	1. Żwiry i pospółki, również gliniaste	1. Piaski pylaste, piaski gliniaste, pyły piaszczyste i pyły	- gdy będą wbudowane w miejsca suche lub zabezpieczone od wód gruntowych i powierzchniowych
	2. Piaski grubo-, średnio- i drobnoziarniste,	2. Piaski próchniczne, z wyjątkiem pylastych piasków próchnicznych	- do nasypów nie wyższych niż 3 m, zabezpieczonych przed zawilgoceniem
	3. Piaski gliniaste z domieszką frakcji żwirowo-kamienistej o $U > 15$	3. Gliny piaszczyste, gliny i gliny pylaste oraz inne o $w_L < 35\%$	- w miejscach suchych lub przejściowo zawilgoconych
	4. Żuźle wielkopieczowe i inne		

	metallurgiczne ze starych zwałów (powyżej 5 lat)	4. Żuźle wielkopieczowe inne z nowego studzenia (do 5 lat)	- o ograniczonej podatności na rozpad; łączne straty masy do 5%
	5. Wysiewki kamienne o zawartości frakcji iłowej poniżej 2%	5. Popioły lotne i mieszaniny popiołowo-żuźłowe	- gdy zalegają w miejscach suchych lub są izolowane od wody
Na górne warstwy nasypów w strefie przemarzania	1. Żwiry i pospółki 2. Piaski grubo- i średnioziarniste 3. Wysiewki kamienne o uziarnieniu odpowiadającym pospółkom lub żwirom	1. Żwiry i pospółki gliniaste 2. Piaski pylaste i gliniaste 3. Pyły piaszczyste i pyły 4. Mieszaniny popiołowo-żuźłowe z węgla kamiennego	- pod warunkiem ulepszenia tych gruntów spoiwami, takimi jak: cement, wapno, aktywne popioły lotne itp.
		6. Żuźle wielkopieczowe inne metalurgiczne	- drobnoziarniste i nierozpadowe; straty masy do 1%
Wykopy i miejsca zerowe do głębokości przemarzania	Grunty niewysadzinowe	Grunty wątpliwe i wysadzinowe	- gdy są ulepszone spoiwami (cementem, wapnem, aktywnymi popiołami itp.)

Podział gruntów pod względem wysadzinowości podaje tablica 2.

Tablica 2. Podział gruntów pod względem wysadzinowości według PN-S-02205

Lp	Wyszczególnienie właściwości	Grupy gruntów		
		Niewysadzinowe	Wątpliwe	Wysadzinowe
1	Rodzaj gruntu	<ul style="list-style-type: none"> <li>- żwir</li> <li>- pospółka</li> <li>- piasek gruby</li> <li>- piasek średni</li> <li>- piasek drobny</li> <li>- żuźel nierozpadowy</li> </ul>	<ul style="list-style-type: none"> <li>- piasek pylasty</li> <li>- rumosz skalny</li> <li>- żwir gliniasty</li> <li>- pospółka gliniasta</li> </ul>	<p><b>mało wysadzinowe</b></p> <ul style="list-style-type: none"> <li>- glina piaszczysta zwięzła, glina zwięzła, glina pylasta zwięzła</li> <li>- ił, ił piaszczysty, ił pylasty</li> </ul> <p><b>bardzo wysadzinowe</b></p> <ul style="list-style-type: none"> <li>- piasek gliniasty</li> <li>- pył, pył piaszczysty</li> <li>- glina piaszczysta, glina, glina pylasta</li> </ul>
2	Zawartość			

	cząstek, ≤ 0,075 mm, %	< 15	od 15 do 30	> 30
	≤ 0,02 mm, %	< 3	od 3 do 10	> 10
3	Kapilarność bierna $H_{kb}$ , m	< 1,0	≥ 1,0	> 1,0
4	Wskaźnik piaskowy WP	> 35	od 25 do 35	< 25

### 2.3. Zasady wykorzystania gruntów

Grunty uzyskane przy wykonywaniu wykopów powinny być przez Wykonawcę wykorzystane w maksymalnym stopniu do budowy nasypów. Grunty przydatne do budowy nasypów mogą być wywiezione poza teren budowy tylko wówczas, gdy stanowią nadmiar objętości robót ziemnych i za zezwoleniem Inspektora Nadzoru.

Jeżeli grunty przydatne, uzyskane przy wykonaniu wykopów, nie będąc nadmiarem objętości robót ziemnych, zostały za zgodą Inspektora Nadzoru wywiezione przez Wykonawcę poza teren budowy z przeznaczeniem innym niż budowa nasypów lub wykonanie prac objętych Kontraktem, Wykonawca jest zobowiązany do dostarczenia równoważnej objętości gruntów przydatnych ze źródeł własnych, zaakceptowanych przez Inspektora Nadzoru.

Grunty i materiały nieprzydatne do budowy nasypów powinny być wywiezione przez Wykonawcę na odkład. Zapewnienie terenów na odkład należy do obowiązków Zamawiającego, o ile nie określono tego inaczej w Kontrakcie. Inspektor Nadzoru może nakazać pozostawienie na terenie budowy gruntów, których czasowa nieprzydatność wynika jedynie z powodu zamarznięcia lub nadmiernej wilgotności.

## 3. SPRZĘT

### 3.1. Ogólne wymagania dotyczące sprzętu

Ogólne wymagania dotyczące sprzętu podano w SST D-M-00.00.00. "Wymagania ogólne" punkt 3.

### 3.2. Sprzęt do robót ziemnych

Wykonawca przystępujący do wykonania robót ziemnych powinien wykazać się możliwością korzystania z następującego sprzętu do:

- odpajania i wydobywania gruntów (narzędzia mechaniczne, zrywaki, koparki, ładowarki, itp.),
- jednoczesnego wydobywania i przemieszczania gruntów (spycharki, zgarniarki, równiarki, itp.),
- transportu mas ziemnych (samochody wywrotki, samochody skrzyniowe),
- sprzętu zagęszczającego (walce, ubijaki, płyty wibracyjne itp.).

### 3.3. Dobór sprzętu zagęszczającego

Sprzęt do zagęszczania powinien być zatwierdzony przez Inspektora Nadzoru.

Wykonawca jest zobowiązany do używania jedynie takiego sprzętu, który nie spowoduje niekorzystnego wpływu na właściwości gruntu, zarówno w miejscach jego zalegania, jak też w czasie odspajania, transportu, wbudowania i zagęszczania.

### **3.4. Sprzęt do układania geosyntetyków**

Wykonawca przystępujący do układania geosyntetyków powinien wykazać się możliwością korzystania z układarki o prostej konstrukcji, umożliwiające rozwijanie geosyntetyku ze spuli, np. przez podwieszenie rolki do wysięgnika koparki, ciągnika, ładowarki itp.

## **4. TRANSPORT**

### **4.1. Ogólne wymagania dotyczące transportu**

Ogólne wymagania dotyczące transportu podano w SST D-M-00.00.00. "Wymagania ogólne" punkt 4.

### **4.2. Transport gruntów**

Wybór środków transportowych oraz metod transportu powinien być dostosowany do kategorii gruntu (materiału), jego objętości, technologii odspajania i załadunku oraz od odległości transportu. Wydajność środków transportowych powinna być ponadto dostosowana do wydajności sprzętu stosowanego do urabiania i wbudowania gruntu.

Zwiększenie odległości transportu ponad wartości zatwierdzone nie może być podstawą roszczeń Wykonawcy, dotyczących dodatkowej zapłaty za transport, o ile zwiększone odległości nie zostały wcześniej zaakceptowane na piśmie przez Inspektora Nadzoru.

### **4.3. Transport geosyntetyków.**

Wybór środków transportowych oraz metod transportu powinien być dostosowany Geosyntetyki mogą być transportowane dowolnymi środkami transportu, pod warunkiem:

- opakowania bel (rolek) folią, brezentem lub tkaniną techniczną,
- zabezpieczenia opakowanych bel przed przemieszczaniem się w czasie przewozu,
- ochrony przed zawilgoceniem i nadmiernym ogrzaniem,
- niedopuszczenia do kontaktu bel z chemikaliami, tłuszczami oraz przedmiotami mogącymi przebić lub rozciąć geosyntetyki.

## **5. WYKONANIE ROBÓT**

### **5.1. Ogólne zasady wykonania robót**

Ogólne zasady wykonania robót podano w SST D-M-00.00.00. "Wymagania ogólne" punkt 5.

### **5.2. Dokładność wykonania nasypów**

Odchylenie osi korpusu ziemnego w nasypie, od osi projektowanej nie powinno być większe niż  $\pm 10$  cm. Różnica w stosunku do projektowanych rzędnych robót ziemnych nie może przekraczać +1 cm i -3 cm.

Szerokość korpusu nie może różnić się od szerokości projektowanej o więcej niż  $\pm 10$  cm, a krawędzie korony drogi nie powinny mieć wyraźnych załamania w planie.

Pochylenie skarp nie powinno różnić się od projektowanego o więcej niż 10% jego wartości wyrażonej tangensem kąta. Maksymalna głębokość nierówności na powierzchni skarp nie powinna przekraczać 10 cm przy pomiarze łąką 3-metrową, albo powinny być spełnione inne wymagania dotyczące równości, wynikające ze sposobu umocnienia powierzchni.

### 5.3. Odwodnienie pasa robót ziemnych

Niezależnie od budowy urządzeń, stanowiących elementy systemów odwadniających, ujętych w dokumentacji projektowej, Wykonawca powinien, o ile wymagają tego warunki terenowe, wykonać urządzenia, które zapewnią odprowadzenie wód gruntowych i opadowych poza obszar robót ziemnych tak, aby zabezpieczyć grunty przed przewilgoceniem i nawodnieniem. Wykonawca ma obowiązek takiego wykonywania nasypów, aby powierzchniom gruntu nadawać w całym okresie trwania robót spadki, zapewniające prawidłowe odwodnienie.

Jeśli wskutek zaniedbania Wykonawcy, grunty ulegną nawodnieniu, które spowoduje ich długotrwałą nieprzydatność, Wykonawca ma obowiązek usunięcia tych gruntów i zastąpienia ich gruntami przydatnymi na własny koszt bez jakichkolwiek dodatkowych opłat ze strony Zamawiającego za te czynności, jak również za dowieziony grunt.

Odprowadzenie wód do istniejących urządzeń odwadniających musi być poprzedzone uzgodnieniem z odpowiednimi instytucjami.

### 5.4. Ukop

#### 5.4.1. Miejsce ukopu

Nasypy są budowane przy wykorzystaniu gruntów pozyskanych z wykopów. Jeżeli zajdzie konieczność wykonania ukopu, miejsce ukopu zostanie wskazane przez Wykonawcę i zaakceptowane przez Inspektora Nadzoru.

Miejsce ukopu powinno być tak dobrane, żeby zapewnić przewóz lub przemieszczenie gruntu na jak najkrótszych odległościach.

#### 5.4.2. Zasady prowadzenia robót w ukopie

Pozyskiwanie gruntu z ukopu może rozpocząć się dopiero po pobraniu próbek i zbadaniu przydatności zalegającego gruntu do budowy nasypów oraz po wydaniu zgody na piśmie przez Inspektora Nadzoru. Głębokość na jaką należy ocenić przydatność gruntu powinna być dostosowana do zakresu prac.

Grunty nieprzydatne do budowy nasypów nie powinny być odspajane, chyba że wymaga tego dostęp do gruntu przeznaczonego do przewiezienia z dokopu w nasyp. Odspojone przez Wykonawcę grunty nieprzydatne powinny być wbudowane z powrotem w miejscu ich pozyskania, zgodnie ze wskazaniem Inspektora Nadzoru. Roboty te będą włączone do obmiaru robót i opłacone przez Zamawiającego tylko

wówczas, gdy odspojenie gruntów nieprzydatnych było konieczne i zostało potwierdzone przez Inspektora Nadzoru.

Dno ukopu należy wykonać ze spadkiem od 2 do 3% w kierunku możliwego spływu wody. O ile to konieczne, ukop (dokop) należy odwodnić przez wykonanie rowu odpływowego.

Jeżeli ukop jest zlokalizowany na zboczu, nie może on naruszać stateczności zbocza.

Dno i skarpy ukopu po zakończeniu jego eksploatacji powinny być tak ukształtowane, aby harmonizowały z otaczającym terenem. Na dnie i skarpach ukopu należy przeprowadzić rekultywację według odrębnej dokumentacji projektowej.

## 5.5. Wykonanie nasypów

### 5.5.1. Przygotowanie podłoża w obrębie podstawy nasypu

Przed przystąpieniem do budowy nasypów należy w obrębie jego podstawy zakończyć roboty przygotowawcze, określone w SST dziale: D-01.00.00. "Roboty przygotowawcze".

#### 5.5.1.1. Wycięcie stopni w zboczu

Jeżeli pochylenie poprzeczne terenu w stosunku do osi nasypu jest większe niż 1:5 należy, dla zabezpieczenia przed zsuwaniem się nasypu, wykonać w zboczu stopnie o spadku górnej powierzchni, wynoszącym około 4%  $\pm 1\%$  i szerokości od 1,0 do 2,5 metra.

#### 5.5.1.2. Zagęszczenie gruntów w podłożu nasypów

Wykonawca powinien skontrolować wskaźnik zagęszczenia gruntów rodzimych, zalegających w górnej strefie podłoża nasypu, do głębokości 0,5 metra od powierzchni terenu. Jeżeli wartość wskaźnika zagęszczenia jest mniejsza niż określona w tablicy 3, Wykonawca powinien dogęścić podłoże tak, aby powyższe wymaganie zostało spełnione. Jeżeli wartości wskaźnika zagęszczenia określone w tablicy 3 nie mogą być osiągnięte przez bezpośrednie zagęszczenie podłoża, to należy przedstawić wyniki Inspektorowi Projektu i w porozumieniu z Zamawiającym podjąć środki w celu ulepszenia gruntu.

Tablica 3. Minimalne wartości wskaźnika zagęszczenia dla podłoża nasypów do głębokości 0,5 metra od powierzchni terenu

Lp	Nasypy o wysokości [m]	Minimalna wartość $I_s$	
		KR3-KR6	KR1-KR2
1	Do 2	0,97	0,95
2	Ponad 2	0,97	0,95

### 5.5.2. Wybór gruntów i materiałów do wykonania nasypów

Wybór gruntów i materiałów do wykonania nasypów powinien być dokonany z uwzględnieniem zasad podanych w punkcie 2.

### 5.5.3. Zasady wykonywania nasypów

### 5.5.3.1. Ogólne zasady wykonywania nasypów

Nasypy powinny być wznoszone przy zachowaniu przekroju poprzecznego i profilu podłużnego, które określono w dokumentacji projektowej, z uwzględnieniem ewentualnych zmian wprowadzonych zawczasu przez Inspektora Nadzoru.

W celu zapewnienia stateczności nasypu i jego równomiernego osiadania należy przestrzegać następujących zasad:

- a) nasypy należy wykonywać metodą warstwową, z gruntów przydatnych do budowy nasypów. Nasypy powinny być wznoszone równomiernie na całej szerokości.
- b) grubość warstwy w stanie luźnym powinna być odpowiednio dobrana w zależności od rodzaju gruntu i sprzętu używanego do zagęszczenia. Przystąpienie do wbudowania kolejnej warstwy nasypu może nastąpić dopiero po stwierdzeniu przez Inspektora Nadzoru prawidłowego wykonania warstwy poprzedniej.
- c) grunty o różnych właściwościach należy wbudowywać w oddzielnych warstwach, o jednakowej grubości na całej szerokości nasypu. Grunty spoiste należy wbudowywać w dolne, a grunty niespoiste w górne warstwy nasypu.
- d) warstwy gruntu przepuszczalnego należy wbudowywać poziomo, a warstwy gruntu mało przepuszczalnego ze spadkiem górnej powierzchni około  $4\% \pm 1\%$ . Kiedy nasyp jest budowany w terenie płaskim to spadek powinien być obustronny, natomiast gdy nasyp jest budowany na zboczu to spadek powinien być jednostronny, zgodny z jego pochyleniem. Ukształtowanie powierzchni warstwy powinno uniemożliwiać lokalne gromadzenie się wody.
- e) jeżeli w okresie zimowym następuje przerwa w wykonywaniu nasypu, a górna powierzchnia jest wykonana z gruntu spoistego, to jej spadki poprzeczne powinny być ukształtowane ku osi nasypu, a woda odprowadzona poza nasyp z zastosowaniem ścieku. Takie ukształtowanie górnej powierzchni gruntu spoistego zapobiega powstaniu potencjalnych powierzchni poślizgu w gruncie tworzącym nasyp.
- f) górne warstwy nasypu, o grubości co najmniej 0,5m, należy wykonać z gruntów niewysadzinowych (mieszanki kruszywa naturalnego - pospółki), o wskaźniku wodoprzepuszczalności "k<sub>10</sub>" nie mniejszym od 8 m/dobę.
- g) na terenach o wysokim poziomie wód gruntowych dolne warstwy nasypu, o grubości co najmniej 0,5 metra powyżej najwyższego poziomu wody, należy wykonać z gruntu przepuszczalnego.
- h) przy wykonywaniu nasypów z popiołów lotnych, warstwę pod popiołami, grubości 0,3 do 0,5m, należy wykonać z gruntu lub materiałów o dużej przepuszczalności. Górnej powierzchni warstwy popiołu należy nadać spadki poprzeczne  $4\% \pm 1\%$ .
- i) grunt przewieziony na miejsce wbudowania powinien być bezzwłocznie wbudowany w nasyp. Inspektor Nadzoru może dopuścić czasowe składowanie gruntu, pod warunkiem jego zabezpieczenia przed nadmiernym zawilgoceniem.

### 5.5.3.3. Wykonywanie nasypów na zboczach

Przy budowie nasypu na zboczu o pochyłości od 1:5 do 1:2 należy zabezpieczyć nasyp przed zsuwaniem się przez:

- a) wycięcie w zboczu stopni według punktu 5.6.1.1.,
- b) wykonanie rowu stokowego powyżej nasypu.

W przypadku wystąpienia pochyłości zbocza większych niż 1:2 wskazane jest zabezpieczenie stateczności nasypu.

#### 5.5.3.4. Poszerzenie nasypu

Przy poszerzeniu istniejącego nasypu należy wykonać w jego skarpie stopnie o szerokości do 1,0 metra. Spadek górnej powierzchni stopni powinien wynosić  $4\% \pm 1\%$  w kierunku zgodnym z pochyleniem skarpy.

Wycięcie stopni obowiązuje zawsze przy wykonywaniu styku dwóch przyległych części nasypu, wykonywanych z gruntów o różnych właściwościach lub w różnym czasie.

#### 5.5.3.5. Wykonywanie nasypów w okresie deszczów

Wykonywanie nasypów należy przerwać, jeżeli wilgotność gruntu przekracza wartość dopuszczalną, to znaczy jest większa od wilgotności optymalnej o więcej niż 10% jej wartości.

Na warstwie gruntu nadmiernie zawilgoconego nie wolno układać następnej warstwy gruntu.

Osuszanie można przeprowadzić w sposób mechaniczny lub chemiczny, poprzez wymieszanie z wapnem palonym lub hydratyzowanym.

W celu zabezpieczenia nasypu przed nadmiernym zawilgoceniem, poszczególne jego warstwy oraz korona nasypu po zakończeniu robót ziemnych powinny być równe i mieć spadki potrzebne do prawidłowego odwodnienia, według pkt. 5.6.3.1. poz. d).

W okresie deszczowym nie należy pozostawiać nie zagęszczonej warstwy do dnia następnego. Jeżeli warstwa gruntu niezagęszczonego uległa przewilgoceniu, a Wykonawca nie jest w stanie osuszyć jej i zagęścić w czasie zaakceptowanym przez Inspektora Nadzoru, to może on nakazać Wykonawcy usunięcie wadliwej warstwy.

#### 5.5.3.6. Wykonywanie nasypów w okresie mrozów

Niedopuszczalne jest wykonywanie nasypów w temperaturze, przy której nie jest możliwe osiągnięcie w nasypie wymaganego wskaźnika zagęszczenia gruntów.

Nie dopuszcza się wbudowania w nasyp gruntów zamrzniętych lub gruntów przemieszanych ze śniegiem lub lodem.

W czasie dużych opadów śniegu wykonywanie nasypów powinno być przerwane. Przed wznowieniem prac należy usunąć śnieg z powierzchni wznoszonego nasypu.

Jeżeli warstwa nie zagęszczonego gruntu zamrzła, to nie należy jej przed rozmarznięciem zagęszczać ani układać na niej następnych warstw.

#### 5.5.4. Zagęszczenie gruntu

##### 5.5.4.1. Ogólne zasady zagęszczenia gruntu

Każda warstwa gruntu jak najszybciej po jej rozłożeniu, powinna być zagęszczona z zastosowaniem sprzętu odpowiedniego dla danego rodzaju gruntu oraz występujących warunków.

Rozłożone warstwy gruntu należy zagęszczać od krawędzi nasypu w kierunku jego osi.

##### 5.5.4.2. Grubość warstwy

Grubość warstwy zagęszczonego gruntu oraz liczbę przejść maszyny zagęszczającej zaleca się określić doświadczalnie dla każdego rodzaju gruntu i typu maszyny.

#### 5.5.4.3. Wilgotność gruntu

Wilgotność gruntu w czasie zagęszczania powinna być równa wilgotności optymalnej, z tolerancją od -20% do +10% jej wartości.

Jeżeli wilgotność naturalna gruntu jest niższa od wilgotności optymalnej o więcej niż -20% jej wartości, to wilgotność gruntu należy zwiększyć przez dodanie wody.

Jeżeli wilgotność gruntu jest wyższa od wilgotności optymalnej o ponad 10% jej wartości, grunt należy osuszyć w sposób mechaniczny lub chemiczny, ewentualnie wykonać drenaż z warstwy gruntu przepuszczalnego. Sposób osuszenia przewilgoconego gruntu powinien być zaakceptowany przez Inspektora Nadzoru.

Sprawdzenie wilgotności gruntu należy przeprowadzać laboratoryjnie, z częstotliwością określoną w punkcie 6.3.2. i 6.3.3.

#### 5.5.4.4. Wymagania dotyczące zagęszczenia

W zależności od uziarnienia stosowanych materiałów, zagęszczenie warstwy należy określać za pomocą oznaczenia wskaźnika zagęszczenia lub porównania pierwotnego i wtórnego modułu odkształcenia.

Kontrolę zagęszczenia na podstawie porównania pierwotnego i wtórnego modułu odkształcenia, określonych zgodnie z normą BN-64/8931-02, należy stosować tylko dla gruntów gruboziarnistych, dla których nie jest możliwe określenie wskaźnika zagęszczenia według BN-77/8931-12.

Wskaźnik zagęszczenia gruntów w nasypach, określony według BN-77/8931-12, powinien na całej szerokości korpusu spełniać wymagania podane w tablicy 4.

Tablica 4. Minimalne wartości wskaźnika zagęszczenia gruntu w nasypach

Strefa nasypu	Minimalna wartość $I_s$ dla:	
	kategoria ruchu KR3-KR6	kategoria ruchu KR1-KR2
Górna warstwa o grubości 20 cm	1,03	1,00
Niżej leżące warstwy nasypu do głębokości od powierzchni robót ziemnych: - 0,2 do 1,2 m	1,00	0,97
Warstwy nasypu na głębokości od powierzchni robót ziemnych poniżej: - 1,2 m	0,97	0,95

Jeżeli jako kryterium oceny dobrego zagęszczenia gruntu stosuje się porównanie wartości modułów odkształcenia, to wartość stosunku wtórnego do pierwotnego modułu odkształcenia, określonych zgodnie z normą BN-64/8931-02, nie powinna być większa od 2,5.

Jeżeli badania kontrolne wykażą, że zagęszczenie warstwy nie jest wystarczające, to Wykonawca powinien spulchnić warstwę, doprowadzić grunt do wilgotności optymalnej i powtórnie zagęścić. Jeżeli powtórne zagęszczenie nie spowoduje uzyskania

wymaganego wskaźnika zagęszczenia, Wykonawca powinien usunąć warstwę i wbudować nowy materiał, o ile Inspektor Nadzoru nie zezwoli na ponowienie próby prawidłowego zagęszczenia warstwy.

#### 5.5.4.5. Próbne zagęszczenie

Poletko doświadczalne dla próbnego zagęszczenia gruntu o minimalnej powierzchni 300m<sup>2</sup>, powinno być wykonane na terenie oczyszczonym z gleby, na którym układa się grunt czterema pasami o szerokości od 3,5 do 4,5 metra każde. Poszczególne warstwy układanego gruntu powinny mieć w każdym pasie inną grubość z tym, że wszystkie muszą mieścić się w granicach właściwych dla danego sprzętu zagęszczającego. Wilgotność gruntu powinna być równa optymalnej z dopuszczoną tolerancją. Grunt ułożony na poletku według podanej wyżej zasady powinien być następnie zagęszczony, a po każdej serii przejść maszyny należy określić wskaźniki zagęszczenia.

Oznaczenie wskaźnika zagęszczenia należy wykonać co najmniej w 4 punktach, z których co najmniej 2 powinny umożliwiać ustalenie wskaźnika zagęszczenia w dolnej części warstwy. Na podstawie porównania uzyskanych wyników zagęszczenia z wymaganiami dokonuje się wyboru sprzętu i ustala się potrzebną liczbę przejść oraz grubość warstwy rozkładanego gruntu.

## 5.6. Odkłady

### 5.6.1. Warunki ogólne wykonania odkładów

Grunty lub inne materiały powinny być przewiezione na odkład, jeżeli:

- a) stanowią nadmiar objętości w stosunku do objętości gruntów przewidzianych do wbudowania,
- b) są nieprzydatne do budowy nasypów oraz wykorzystania w innych pracach, związanych z budową trasy drogowej,
- c) ze względu na harmonogram robót nie jest ekonomicznie uzasadnione oczekiwanie na wbudowanie materiałów pozyskiwanych z wykopu.

Wykonawca może przyjąć, że zachodzi jeden z podanych wyżej przypadków tylko wówczas, gdy zostało to jednoznacznie określone w dokumentacji projektowej, harmonogramie robót lub przez Inspektora Nadzoru.

### 5.6.2. Lokalizacja odkładu

Jeżeli pozwalają na to właściwości materiałów przeznaczonych do przewiezienia na odkład, materiały te powinny być w razie możliwości wykorzystane do wyrównania terenu, zasypania dołów i sztucznych wyrobisk oraz do ewentualnego poszerzenia nasypów. Roboty te powinny być wykonane zgodnie z dokumentacją projektową i odpowiednimi zasadami, dotyczącymi wbudowania i zagęszczenia gruntów oraz wskazówkami Inspektora Nadzoru.

Jeżeli nie przewidziano zagospodarowania nadmiaru objętości w sposób określony powyżej, materiały te należy przewieźć na odkład.

Lokalizacja odkładu powinna być wskazana w dokumentacji projektowej lub przez Inspektora Nadzoru. Jeżeli miejsce odkładu zostało wybrane

przez Wykonawcę, musi być ono zaakceptowane przez Inspektora Nadzoru. Niezależnie od tego, Wykonawca musi uzyskać zgodę właściciela terenu.

O ile odkład zostanie wykonany w niezgodnym miejscu lub niezgodnie z wymaganiami, to zostanie on usunięty przez Wykonawcę na jego koszt, według wskazań Inspektora Nadzoru.

Konsekwencje finansowe i prawne, wynikające z ewentualnych uszkodzeń środowiska naturalnego wskutek prowadzenia prac w nie uzgodnionym do tego miejscu, odciążają Wykonawcę.

### **5.3. Układanie i zasypywanie geosyntetyków.**

Geosyntetyki należy układać zgodnie z zaleceniami producenta..

Geosyntetyki należy tak układać, by pasma leżały poprzecznie do kierunku zasypywania. Zakłady sąsiednich pasm powinny wynosić 30-50 cm. Jeżeli pokrywana powierzchnia jest węższa niż dwie szerokości pasma, to można je układać wzdłuż osi. Należy wówczas szczególnie przestrzegać zachowania zakładu pasm. Aby zapobiec przemieszczaniu np. przez wiatr, pasma należy przymocować (np. wbitymi w grunt prętami w kształcie U) lub chwilowo obciążyć (np. pryzmami gruntu, workami z gruntem itp.). W uzasadnionych przypadkach wymagane jest łączenie pasm, najczęściej na budowie za pomocą zszywania, połączeń specjalnych itp.

Wskazane jest stosowanie pasm jak najszerszych (około 5 m), gdyż mniej jest zakładów i połączeń. W przypadku dysponowania wąskimi pasmami (1,5-3 m) korzystny jest układ krzyżowy z przeplecionych prostopadłych pasm, rozwijanych poprzecznie i podłużnie. Układ taki zapewnia skuteczną dwukierunkową współpracę materiału.

Jeżeli szerokość wyrobu nie jest dostosowana do wymiarów konstrukcji, to rolki materiału można ciąć na potrzebny wymiar za pomocą odpowiednich urządzeń, np. piły mechanicznej. Nie należy przy tym dopuszczać do miejscowego topienia materiału, aby nie spowodować sklejanego warstw rolki.

Zasypywanie powinno następować od czoła pasma na ułożony materiał, po czym zasyпка jest rozkładana na całej powierzchni odpowiednim urządzeniem, najczęściej spycharką, a tylko wyjątkowo ręcznie. Duże kamienie nie powinny być zrzucane z większej wysokości, by nie niszczyć geosyntetyków. W takim przypadku celowe jest układanie najpierw bezpośrednio na materiale warstwy bez kamieni. Pasma należy układać „dachówkowo”, aby przesuwanie zasyпки nie powodowało podrywania materiału.

Niedopuszczalny jest ruch pojazdów gąsienicowych, walców okołkowanych i innych ciężkich maszyn bezpośrednio po ułożonym materiale geotekstylnym. Wymagana jest warstwa zasyпки co najmniej 25-30 cm. Za zgodą Inspektora Nadzoru można dopuścić ruch ciężkich pojazdów kołowych po materiale, jeśli powstanie kolein powoduje wybranie luzów i napięcie materiału, dzięki czemu lepiej przeciwdziała on odkształceniom gruntu. Koleiny następnie wypełnia się zasypką.

## **6. KONTROLA JAKOŚCI ROBÓT**

### **6.1. Ogólne zasady kontroli robót**

Ogólne zasady kontroli robót podano w SST D-M-00.00.00. “Wymagania ogólne” pkt 6.

### **6.2. Badania i pomiary w czasie wykonywania robót ziemnych**

### 6.2.1. Sprawdzenie odwodnienia

Sprawdzenie odwodnienia korpusu ziemnego polega na kontroli zgodności z wymaganiami specyfikacji określonymi w punkcie 5 oraz dokumentacją projektową.

Szczególną uwagę należy zwrócić na:

- właściwe ujęcie i odprowadzenie wód opadowych,
- właściwe ujęcie i odprowadzenie wsięków wodnych.

### 6.3. Sprawdzenie jakości wykonania ukopu i dokopu

Sprawdzenie jakości wykonania ukopu i dokopu polega na kontrolowaniu zgodności z wymaganiami określonymi w punktach 5.5. niniejszej szczegółowej specyfikacji oraz w dokumentacji projektowej.

W czasie kontroli należy zwrócić szczególną uwagę na sprawdzenie:

- a) zgodności rodzaju gruntu z określonym w dokumentacji projektowej,
- b) zachowania kształtu zboczy, zapewniającego ich stateczność,
- c) odwodnienia,
- d) zagospodarowania (rekultywacji) terenu po zakończeniu eksploatacji ukopu.

### 6.4. Sprawdzenie jakości wykonania nasypów

#### 6.4.1. Rodzaje badań i pomiarów

Sprawdzenie jakości wykonania nasypów polega na kontrolowaniu zgodności z wymaganiami określonymi w punktach 2, 3 oraz 5.6. niniejszej szczegółowej specyfikacji

i w dokumentacji projektowej.

Szczególną uwagę należy zwrócić na:

- a) badania przydatności gruntów do budowy nasypów,
- b) badania prawidłowości wykonania poszczególnych warstw nasypu,
- c) badania zagęszczenia nasypu,
- d) pomiary kształtu nasypu.

#### 6.4.2. Badania przydatności gruntów do budowy nasypów

Badania przydatności gruntów do budowy nasypów powinny być przeprowadzone na próbkach pobranych z każdej partii przeznaczonej do wbudowania w korpus ziemny, pochodzącej z nowego źródła.

W każdym badaniu należy określić następujące właściwości:

- skład granulometryczny, według PN-B-04481,
- zawartość części organicznych, według PN-B-04481,
- wilgotność naturalną, według PN-B-04481,
- wilgotność optymalną i maksymalną gęstość objętościową szkieletu gruntowego, według PN-B-04481,
- granicę płynności, według PN-B-04481,
- kapilarność bierną, według PN-B-04493,
- wskaźnik piaskowy, według BN-64/8931-01.

#### 6.4.3. Badania kontrolne prawidłowości wykonania poszczególnych warstw nasypu

Badania kontrolne prawidłowości wykonania poszczególnych warstw nasypu polegają na sprawdzeniu:

- a) prawidłowości rozmieszczenia gruntów o różnych właściwościach w nasypie,
- b) odwodnienia każdej warstwy,
- c) grubości każdej warstwy i jej wilgotności przy zagęszczaniu; badania należy przeprowadzić nie rzadziej niż jeden raz na 500 m<sup>2</sup> warstwy,
- d) przestrzegania ograniczeń dotyczących wbudowania gruntów w okresie deszczów i mrozów.

#### 6.4.4. Sprawdzenie zagęszczenia nasypu oraz podłoża nasypu

Sprawdzenie zagęszczenia nasypu oraz podłoża nasypu polega na skontrolowaniu zgodności wartości wskaźnika zagęszczenia  $I_s$  lub stosunku modułów odkształcenia z wartościami określonymi w punktach 5.6.1.2. i 5.6.4.4.

Oznaczenie wskaźnika zagęszczenia  $I_s$  powinno być przeprowadzone według BN-77/8931-12, oznaczenie modułów odkształcenia według BN-64/8931-02.

Zagęszczenie każdej warstwy należy kontrolować nie rzadziej niż:

- jeden raz w trzech punktach na 1000 m<sup>2</sup> warstwy, w przypadku określenia wartości  $I_s$
- jeden raz w trzech punktach na 2000 m<sup>2</sup> warstwy, w przypadku określenia pierwotnego i wtórnego modułu odkształcenia.

Wyniki kontroli zagęszczenia robót Wykonawca powinien wpisywać do dokumentów laboratoryjnych. Prawidłowość zagęszczenia konkretnej warstwy nasypu lub podłoża pod nasypem powinna być potwierdzona przez Inspektora Nadzoru wpisem w dzienniku budowy.

#### 6.4.5. Pomiary kształtu nasypu

Pomiary kształtu nasypu obejmują kontrolę:

- prawidłowości wykonania skarp,
- szerokości korony korpusu.

Sprawdzenie prawidłowości wykonania skarp polega na skontrolowaniu zgodności z wymaganiami dotyczącymi pochyłeń i dokładności wykonania skarp, określonymi w dokumentacji projektowej oraz w punkcie 5.6.5.

Sprawdzenie szerokości korony korpusu polega na porównaniu szerokości korony korpusu na poziomie wykonywanej warstwy nasypu z szerokością wynikającą z wymiarów geometrycznych korpusu, określonych w dokumentacji projektowej.

#### 6.4.6. Kontrola ułożenia geosyntetyków.

Bieżąca kontrola prawidłowości ułożenia geosyntetyku, przylegania do gruntu, wymiarów, wielkość zakładu, zabezpieczenia przed przemieszczeniem, prawidłowości połączeń, zakotwień.

### 6.5. Badania do odbioru korpusu ziemnego

### 6.5.1. Częstotliwość oraz zakres badań i pomiarów

Częstotliwość oraz zakres badań i pomiarów do odbioru korpusu ziemnego podaje tabl. 5. Tablica 5. Częstotliwość oraz zakres badań i pomiarów wykonanych robót ziemnych.

Lp	Badana cecha	Minimalna częstotliwość badań i pomiarów
1	Pomiar szerokości korpusu ziemnego	Pomiar taśmą, szablonem, łątą o długości 3 m i poziomnicą lub niwelatorem, w odstępach co 200 m na prostych, w punktach głównych łuku, co 100 m na łukach o $R \geq 100$ m, co 50 m na łukach o $R < 100$ m oraz w miejscach, które budzą wątpliwości
2	Pomiar rzędnych powierzchni korpusu ziemnego	
3	Pomiar pochylenia skarp	
4	Pomiar równości powierzchni korpusu	
5	Pomiar równości skarp	
6	Pomiar spadku podłużnego powierzchni korpusu	Pomiar niwelatorem rzędnych w odstępach co 20 m oraz w punktach wątpliwych
7	Badanie zagęszczenia gruntu	Wskaźnik zagęszczenia określać dla każdej ułożonej warstwy, lecz nie rzadziej niż raz na każde 500 m <sup>3</sup> nasypu

### 6.5.2. Szerokość korpusu ziemnego

Szerokość korpusu ziemnego nie może różnić się od szerokości projektowanej o więcej niż  $\pm 10$  cm.

### 6.5.3. Rzędne korony korpusu ziemnego

Rzędne korony korpusu ziemnego nie mogą różnić się od rzędnych projektowanych o więcej niż -3 cm lub +1 cm.

### 6.5.4. Pochylenie skarp

Pochylenie skarp nie może różnić się od pochylenia projektowanego o więcej niż 10% wartości pochylenia wyrażonego tangensem kąta.

### 6.5.5. Równość korony korpusu

Nierówności powierzchni korpusu ziemnego mierzone łątą 3-metrową, nie mogą przekraczać 3 cm.

### 6.5.6. Równość skarp

Nierówności skarp, mierzone łątą 3-metrową, nie mogą przekraczać  $\pm 10$  cm.

### 6.5.7. Spadek podłużny korony korpusu

Spadek podłużny korony korpusu, sprawdzony przez pomiar niwelatorem rzędnych wysokościowych, nie może dawać różnic, w stosunku rzędnych projektowanych, większych niż -3 cm lub +1 cm.

#### 6.5.8. Zagęszczenie gruntu

Wskaźnik zagęszczenia gruntu określony zgodnie z BN-77/8931-12 powinien być zgodny z założonym.

### 6.6. Zasady postępowania z wadliwie wykonanymi robotami

Wszystkie materiały nie spełniające wymagań podanych w odpowiednich punktach specyfikacji, zostaną odrzucone. Jeśli materiały nie spełniające wymagań zostaną wbudowane lub zastosowane, to na polecenie Inspektora Nadzoru Wykonawca wymieni je na właściwe, na własny koszt.

Wszystkie roboty, które wykazują większe odchylenia cech od określonych w punktach 5 i 6 szczegółowej specyfikacji powinny być ponownie wykonane przez Wykonawcę na jego koszt.

## 7. OBMIAR ROBÓT

### 7.1. Ogólne zasady obmiaru robót

Ogólne zasady obmiaru robót podano w SST D-M-00.00.00. "Wymagania ogólne" punkt 7.

### 7.2. Jednostka obmiarowa

Jednostką obmiarową jest:

- m<sup>3</sup> (metr sześcienny) - dla wykonanego nasypu z gruntu pozyskanego z wykopu wraz z zagęszczeniem i profilowaniem powierzchni korony nasypu i skarp,
- m<sup>3</sup> (metr sześcienny) - dla wykonanego nasypu z gruntu pozyskanego z dokopu wraz z zagęszczeniem i profilowaniem powierzchni korony nasypu i skarp,
- m<sup>3</sup> (metr sześcienny) - dla wykonanej wymiany gruntu wraz z zagęszczeniem,
- m<sup>2</sup> (metr kwadratowy) - dla plantowania skarp i korony nasypu,
- m<sup>2</sup> (metr kwadratowy) - dla zbrojenia wysokich nasypów geotkaniną,
- m<sup>2</sup> (metr kwadratowy) - dla ułożenia geosiatki jednokierunkowej,
- m<sup>2</sup> (metr kwadratowy) - dla ułożenia geowłókniny separującej.

Objętość nasypów będzie ustalona w metrach sześciennych na podstawie obliczeń z przekrojów poprzecznych, w oparciu o poziom gruntu rodzimego lub poziom gruntu po usunięciu warstw gruntów nieprzydatnych.

## 8. ODBIÓR ROBÓT

Ogólne zasady odbioru robót podano w SST D-M-00.00.00. "Wymagania ogólne" pkt 8. Roboty ziemne uznaje się za wykonane zgodnie z dokumentacją projektową, SST i wymaganiami Inspektora Nadzoru, jeżeli wszystkie pomiary i badania z zachowaniem tolerancji według punktu 6 dały wyniki pozytywne.

## 9. PODSTAWA PŁATNOŚCI

### 9.1. Ogólne dotyczące podstawy płatności

Ogólne ustalenia dotyczące podstawy płatności podano w SST D-M-00.00.00. "Wymagania ogólne" punkt 9.

### 9.2. Cena jednostki obmiarowej

Cena 1m<sup>3</sup> wykonania nasypów z gruntu z wykopu obejmuje:

- prace pomiarowe i roboty przygotowawcze,
- oznakowanie robót,
- zagęszczenie gruntu w podłożu nasypu wg projektu,
- wbudowanie dostarczonego gruntu w nasyp,
- wykonanie schodkowania istniejących nasypów lub zbocza,
- zagęszczenie gruntu wbudowanego w nasyp wg Szczegółowej Specyfikacji Technicznej,
- przeprowadzenie pomiarów i badań laboratoryjnych wymaganych w Szczegółowej Specyfikacji Technicznej.

Cena 1m<sup>3</sup> wykonania nasypów z gruntu z dokopu/wymiany gruntu obejmuje:

- prace pomiarowe i roboty przygotowawcze,
- oznakowanie robót,
- zagęszczenie gruntu w podłożu nasypu wg projektu,
- zakup i dostarczenie gruntu,
- wbudowanie dostarczonego gruntu w nasyp,
- wykonanie schodkowania istniejących nasypów lub zbocza,
- zagęszczenie gruntu wbudowanego w nasyp wg Szczegółowej Specyfikacji Technicznej,
- przeprowadzenie pomiarów i badań laboratoryjnych wymaganych w Szczegółowej Specyfikacji Technicznej.

Cena 1 m<sup>2</sup> plantowania korony nasypu obejmuje:

- prace pomiarowe i roboty przygotowawcze,
- oznakowanie robót,
- obrobienie na czysto korony zasypu,
- przeprowadzenie pomiarów i badań laboratoryjnych, wymaganych w Szczegółowej Specyfikacji Technicznej,

Cena 1m<sup>2</sup> wykonania zbrojenia wysokich nasypów geotkaniną, ułożenia geosiatki jednokierunkowej, ułożenia geowłókniny separującej obejmuje:

- prace pomiarowe i roboty przygotowawcze,
- oznakowanie robót,
- zakup i dostarczenie materiałów,
- ułożenie geosyntetyków,
- przeprowadzenie pomiarów i badań laboratoryjnych wymaganych w Szczegółowej Specyfikacji Technicznej.

## **10. PRZEPISY ZWIĄZANE**

### **10.1. Normy**

1. PN-B-02480:1986 Grunty budowlane. Określenia. Symbole. Podział opis gruntów.
2. PN-B-04481:1988 Grunty budowlane. Badania próbek gruntów.
3. PN-B-04493:1955 Grunty budowlane. Oznaczenie kapilarności biernej.
4. PN-S-02205:1998 Drogi samochodowe. Roboty ziemne. Wymagania i badania.
5. BN-64/8931-01 Drogi samochodowe. Oznaczenie wskaźnika piaskowego.
6. BN-64/8931-02 Drogi samochodowe. Oznaczenie modułu odkształcenia nawierzchni podatnych i podłoża przez obciążenie płytą.
7. BN-77/8931-12 Oznaczenie wskaźnika zagęszczenia gruntu.

### **10.2. Inne przepisy**

1. Rozporządzenie Ministra Transportu i Gospodarki Morskiej z dnia 2 marca 1999 w sprawie warunków technicznych jakim powinny odpowiadać drogi publiczne i ich usytuowanie.



# **SZCZEGÓŁOWE SPECYFIKACJE TECHNICZNE**

**D-03.00.00.**

**ODWODNIENIE KORPUSU DROGOWEGO**



# **SZCZEGÓŁOWA SPECYFIKACJA TECHNICZNA**

**D-03.01.02.**

**PRZEPUSTY STALOWE Z BLACHY FALISTEJ  
CPV 45 220**



## **1. WSTĘP**

### **1.1. Przedmiot SST**

Przedmiotem niniejszej szczegółowej specyfikacji technicznej (SST) są wymagania dotyczące wykonania i odbioru robót związanych z budową przepustów stalowych z blachy falistej pod koroną drogi (ścieżki rowerowej) przy budowie tras rowerowych i infrastruktury turystycznej w powiecie chojnickim w ramach programu Kaszubska Marszruta w Gminie Konarzyny.

### **1.2. Zakres stosowania SST**

Szczegółowa specyfikacja techniczna (SST) stanowi obowiązującą podstawę opracowania szczegółowej specyfikacji technicznej (SST), stosowanej jako dokument przetargowy i kontraktowy przy zleceniu i realizacji robót na drogach krajowych i wojewódzkich.

Zaleca się wykorzystanie SST przy zleceniu robót na drogach miejskich i gminnych.

### **1.3. Zakres robót objętych SST**

Ustalenia zawarte w niniejszej specyfikacji dotyczą zasad prowadzenia robót związanych z wykonaniem przepustów z blachy falistej.

### **1.4. Określenia podstawowe**

**1.4.1.** Przepust z blachy falistej - konstrukcja przepustu drogowego wykonanego z zakrzywionych arkuszy specjalnie profilowanej blachy falistej, łączonych ze sobą za pomocą śrub, wokół którego znajduje się odpowiednio zagęszczony grunt zasypki.

**1.4.2.** Pozostałe określenia są zgodne z obowiązującymi, odpowiednimi polskimi normami i definicjami podanymi w SST D-M-00.00.00 „Wymagania ogólne” pkt 1.4.

### **1.5. Ogólne wymagania dotyczące robót**

Ogólne wymagania dotyczące robót podano w SST D-M-00.00.00 „Wymagania ogólne” pkt 1.5.

## **2. MATERIAŁY**

### **2.1. Ogólne wymagania dotyczące materiałów**

Ogólne wymagania dotyczące materiałów, ich pozyskiwania i składowania podano w SST D-M-00.00.00 „Wymagania ogólne” pkt 2.

### **2.2. Rodzaje materiałów**

Materiałami stosowanymi przy wykonywaniu przepustów z blachy falistej są:

- arkusze blachy falistej,
- elementy stalowe do łączenia arkuszy blachy falistej jak śruby, nakrętki, podkładki,
- materiały izolacyjne do ew. wykonywania izolacji powierzchni zewnętrznej lub wewnętrznej przepustu,
- beton na fundament
- materiały kamienne i kruszywo do umocnienia skarp i rowów poza przepustem,

Wymagania dla materiałów do budowy konstrukcji przepustu (arkusze blachy falistej, śruby, nakrętki, podkładki itp.) powinny być określone w dokumentacji projektowej lub SST.

Materiały do budowy konstrukcji przepustu oraz związane z nimi zasady konstruowania przepustu z tych materiałów, muszą posiadać dokument dopuszczający do stosowania, wydany przez upoważnioną jednostkę (aprobatek techniczną).

### 2.3. Arkusze blachy falistej

Arkusze z blachy falistej charakteryzują się różną grubością blachy (przykład - zał. 3), różnymi profilami sfalowania (przykład - zał. 5) i różnym zakrzywieniem arkuszy, zależnym od wielkości przekroju poprzecznego przepustu oraz od grubości warstwy nasypu nad przepustem (przykłady - zał. 6).

Gatunek stali, z którego są wykonywane arkusze blachy jest określony przez producenta. Blacha w czasie produkcji musi być zabezpieczona przed korozją przez galwanizację, ocynkowanie ogniowe lub metalizację cynkiem. Sposób zabezpieczenia antykorozyjnego blach ustala producent, a w przypadku braku wystarczających danych, warstwa ochronna cynku powinna mieć grubość 60 µm.

Rodzaj blachy falistej do budowy przepustu musi być zgodny z dokumentacją projektową i SST. Blacha falista musi posiadać dokument dopuszczający blachę do stosowania, wymieniony w punkcie 2.2.

Arkusze blach falistych można składować w stosach, każdy typ i profil sfalowania osobno, co ułatwia jednakowa krzywizna arkuszy. Przemieszczać arkusze należy ostrożnie, aby nie uszkodzić fabrycznego zabezpieczenia antykorozyjnego.

### 2.4. Elementy stalowe do łączenia arkuszy blachy falistej

Rodzaje elementów do łączenia arkuszy blachy falistej powinny być określone w instrukcji montażu producenta przepustów lub aprobacie technicznej, w zależności od grubości łączonych blach, typu sfalowania blachy i długości łączonych arkuszy, a w przypadku braku wystarczających ustaleń można stosować je zgodnie z poniższymi wskazaniami:

- śruby klasy 8.8 lub 10.9, wg PN-M-82054-03 [17],
- nakrętki klasy 8 lub 10, wg PN-M-82054-09 [18],
- podkładki, wg PN-M-82006 [16].

Wszystkie elementy stalowe do łączenia arkuszy blachy falistej powinny być zabezpieczone przed korozją w sposób określony w katalogu fabrycznym producenta przepustów lub w aprobacie technicznej, a w przypadku braku ustaleń, grubość powłoki cynkowej powinna wynosić co najmniej 60 µm.

Elementy stalowe do łączenia arkuszy blachy falistej powinny być przechowywane w pomieszczeniach suchych, z dala od materiałów działających korodująco i w warunkach zabezpieczających przed uszkodzeniem.

### 2.5. Materiały izolacyjne

Do robót izolacyjnych przepustów z blachy falistej należy stosować materiały wskazane w dokumentacji projektowej lub SST, jak np.:

- emulsję kationową, wg BN-68/6753-04 [22] lub wg aprobaty technicznej wydanej przez upoważnioną jednostkę,
- lepik asfaltowy na zimno, wg PN-B-24620 [13],
- lepik asfaltowy na gorąco, wg PN-C-96177 [15],
- bitgum lub inną masę dyspersyjną asfaltowo-gumową, wg BN-90/6753-12 [23],
- inne materiały izolacyjne sprawdzone doświadczalnie i posiadające aprobatę techniczną, za zgodą Inżyniera.

### 2.6. Beton i jego składniki

Klasa betonu na fundamenty powinna być zgodna z dokumentacją projektową lecz nie niższa niż klasa B 30. Beton powinien odpowiadać wymaganiom PN-B-06250 [3] z tym, że jego nasiąkliwość powinna być nie większa niż 4%, stopień wodoszczelności - co najmniej W 8, a stopień mrozoodporności - co najmniej F 150.

Cement stosowany do betonu powinien być cementem portlandzkim klasy co najmniej „32,5” (zaleca się cement klasy 42,5) i powinien spełniać wymagania PN-B-19701 [11]. Transport i przechowywanie cementu powinny być zgodne z ustaleniami BN-88/6731-08 [21].

Kruszywo do betonu (piasek, żwir, grys, mieszanka z kruszywa naturalnego sortowanego, kruszywo łamane) powinno spełniać wymagania PN-B-06712 [5].

Woda powinna być odmiany „1” i spełniać wymagania PN-B-32250 [14]. Bez badań laboratoryjnych można stosować wodę pitną.

Domieszki chemiczne do betonu powinny być stosowane, jeśli przewiduje to dokumentacja projektowa lub SST, przy czym w przypadku braku danych dotyczących rodzaju domieszek, ich dobór powinien być dokonany zgodnie z zaleceniami PN-B-06250 [3]. Domieszki powinny spełniać wymagania PN-B-23010 [12].

Pręty zbrojenia mogą być stosowane jeśli przewiduje to dokumentacja projektowa lub SST. Pręty zbrojenia powinny odpowiadać PN-B-06251 [4]. Właściwości mechaniczne stali używanej do zbrojenia betonu powinny odpowiadać PN-B-03264 [2].

## **2.7. Materiały do wykonania umocnień skarp oraz wlotu i wylotu rowów poza przepustem**

Materiały do wykonania ścianek czołowych przepustu i umocnienia skarp, rowów itp. powinny być zgodne z dokumentacją projektową lub SST i powinny odpowiadać następującym wymaganiom:

- beton i żelbet, według punktu 2.6,
- kamień łamany (narzut kamienny), wg BN-70/6716-02 [20] i PN-B-01080 [1],
- brukowiec, wg PN-B-11104 [6],
- żwir i mieszanka, wg PN-B-11111 [7],
- kruszywo kamienne łamane, wg PN-B-11112 [8],
- piasek, wg PN-B-11113 [9],
- zaprawa cementowa, wg PN-B-14501 [10],

## **3. SPRZĘT**

### **3.1. Ogólne wymagania dotyczące sprzętu**

Ogólne wymagania dotyczące sprzętu podano w SST D-M-00.00.00 „Wymagania ogólne” pkt 3.

### **3.2. Sprzęt do wykonania przepustu**

Wykonawca przystępujący do wykonania przepustu z blachy falistej powinien wykazać się możliwością korzystania z następującego sprzętu:

- koparki do wykonywania wykopów,
- żurawi samochodowych,
- sprzętu do montażu przepustów z blach falistych, w zależności od wielkości otworu: klucze nasadowe, klucze dynamometryczne, ramy z krążkami linowymi, wciągarki wielokrążkowe na samochodach do podnoszenia blach, drabiny, rusztowania przenośne, rusztowania na samochodach itp.,
- sprzęt zagęszczający, zależny od wielkości otworu przepustu i wielkości zasypki przepustu: ubijaki ręczne, zagęszczarki mechaniczne, płyty wibracyjne, różne typy walców,
- sprzęt do transportu blach.

## **4. TRANSPORT**

### **4.1. Ogólne wymagania dotyczące transportu**

Ogólne wymagania dotyczące transportu podano w SST D-M-00.00.00 „Wymagania ogólne” pkt 4.

## 4.2. Transport blach falistych i elementów łączących

Arkusze blach falistych można pogrupować w zależności od rodzaju sfalowania i krzywizny arkuszy i układać jeden na drugim oraz transportować po kilkadziesiąt sztuk razem.

Transport blach falistych oraz ich załadunek i wyładunek musi być wykonany starannie, tak aby nie uszkodzić fabrycznej powłoki ochronnej blach. Nie wolno uderzać blachami o twarde i ostre przedmioty oraz nie wolno ich ciągnąć po gruncie.

Śruby, nakrętki, podkładki należy przewozić w warunkach zabezpieczających wyroby przed korozją i uszkodzeniami mechanicznymi. W przypadku stosowania do transportu palet, opakowania powinny być zabezpieczane przed przemieszczaniem się, np. za pomocą taśmy stalowej lub folii termokurczliwej.

## 4.3. Transport innych materiałów

Transport materiałów kamiennych, kruszyw, elementów deskowania, składników betonu, stali zbrojeniowej itp. powinien odpowiadać wymaganiom SST D-03.01.01 „Przepusty pod koroną drogi”.

# 5. WYKONANIE ROBÓT

## 5.1. Ogólne zasady wykonania robót

Ogólne zasady wykonania robót podano w SST D-M-00.00.00 „Wymagania ogólne” pkt 5.

## 5.2. Zakres robót

Zakres robót wykonywanych przy wznoszeniu przepustu obejmuje: roboty przygotowawcze, wykopy, podłoże pod przepust, roboty betonowe, montaż przepustu z blach falistych, izolację przepustu, zasypkę przepustu, wykładzinę na dnie przepustu, ew. ścianki czołowe przepustu lub umocnienie skarp wlotu i wylotu oraz umocnienie wlotu i wylotu rowu poza przepustem.

Przepusty montuje się ze specjalnie profilowanej blachy, dostarczanej przez producentów wraz z kompletem elementów łączących. Przepusty mogą mieć różny kształt przekroju poprzecznego:

- a) zamknięty (np. kołowy, eliptyczny, gruszkowy), lub
- b) otwarty (łukowy), zwykle posadowiony na dwóch ławach betonowych (przykłady - zał. 1).

Przepusty z blachy falistej stosowane są do przeprowadzenia cieków wodnych albo ruchu kołowego lub pieszego przez nasypy drogowe.

Produkowane kształty blach umożliwiają budowę przepustów o różnych wielkościach otworów, od 0,40 m do kilkunastu metrów światła (przykłady - zał. 2), przy czym przepusty mogą być jedno- lub wielootworowe.

Przepusty układa się na odpowiednio wyprofilowanym podłożu gruntowym względnie na podsypce lub sztucznym podłożu.

Zasypka wokół przepustu podlega ściśle określonemu sposobowi wykonania w celu zachowania kształtu przepustu.

Dopuszczalna grubość nadsypki nad przepustem jest ustalana przez producenta przepustów w zależności od kształtu i wymiarów przekroju poprzecznego i grubości blachy przepustu (przykład - zał. 4).

Przepusty o kształcie łukowym lub eliptycznym (i ew. innym) mogą być dociążone symetrycznie względem osi, za pomocą bloków betonowych w celu zapewnienia większej stateczności konstrukcji.

Wlot i wylot przepustu na skarpe drogi może być wykonany:

- a) bez żadnego zabezpieczenia (przepust jest wówczas przedłużony poza skarpe),

- b) ze ścianką czołową betonową,
- c) z umocnioną skarpą przez obrukowanie lub ew. narzut kamienny,
- d) z innym rodzajem umocnienia.

Umocnienie wlotu i wylotu rowu poza przepustem wykonuje się na zasadach analogicznych jak dla innych przepustów, np. betonowych.

### 5.3. Roboty przygotowawcze

Roboty przygotowawcze przy budowie przepustu obejmują czynności przewidziane w dokumentacji projektowej, określone w SST, w tym m.in.:

- odwodnienie terenu budowy z ewentualnym przełożeniem koryta ciekłu do czasu wybudowania przepustu,
- regulacji ciekłu na odcinku posadowienia przepustu.

### 5.4. Wykop pod przepust

Wykonanie wykopu powinno odpowiadać wymaganiom PN-S-02205 [19].

Metoda wykonania robót powinna być dobrana w zależności od wielkości robót, głębokości wykopu, ukształtowania terenu, rodzaju gruntu oraz posiadanego sprzętu.

Zaleca się wykonywanie wykopu szerokoprzestrzennego ręcznie do głębokości 2 m, a koparką do 4 m.

Przy głębokości wykopu powyżej 4 m należy go wykonywać stopniami (piętami) z tym, że dla każdego stopnia powinien być urządzony wyjazd dla środków transportowych oraz przewidziane odprowadzenie wody.

Wykonywanie wykopu poniżej poziomu wód gruntowych bez odwodnienia jest dopuszczalne tylko do głębokości 1 m poniżej poziomu piezometrycznego wody gruntowej.

Wymiary wykopu powinny być dostosowane do wymiarów budowli w planie. W szerokości dna należy uwzględnić przestrzeń o szerokości od 0,60 do 0,80 m na pracę ludzi i ew. zabezpieczenie ściany wykopu.

Zabezpieczenie ścian wykopu przez zastosowanie bezpiecznego pochylenia skarp, podparcie lub rozparcie ścian, wzgl. wykonanie ścianek szczelnych, powinno odpowiadać wymaganiom określonym w SST D-03.01.01 „Przepusty pod koroną drogi”.

### 5.5. Podłoże pod przepust

W przypadku układania przepustu bezpośrednio na gruncie (np. piaszczystym), kształt podłoża powinien być wyprofilowany stosownie do kształtu spodu przepustu (przykład - zał. 8a). Przy większym uziarnieniu gruntu podłoża, przepust można ułożyć na podsypce wyrównawczej z piasku (przykłady - zał. 8 b i c).

Jeśli grunt podłoża nie jest wystarczająco zwarty i wymaga rozłożenia nacisku, to przepust powinien być układany na zagęszczonej warstwie podsypki grubości 0,20 do 0,90 m, ułożonej w wykopie o szerokości równej co najmniej dwukrotnej średnicy przepustu lub jego rozpiętości oraz głębokości takiej, która zapewni rozkład nacisku na podłoże pod przepustem (przykład - zał. 9).

W przypadku podłoża skalistego pod przepustem należy wykonać warstwę podsypki grubości 30 do 40 cm.

Powierzchnia podłoża lub podsypki powinna być dokładnie wyrównana i dostosowana do kształtu przepustu, gdyż po ułożeniu przepustu nie ma możliwości jej uzupełnienia lub dogęszczenia.

Powyższe wskazania należy uzupełnić w SST wymaganiami wynikającymi z warunków konkretnej lokalizacji.

## 5.6. Roboty betonowe

Elementy betonowe ścianek czołowych, fundamentów, wykładziny wewnątrz przepustu, bloków dociążających itp. powinny być wykonane zgodnie z dokumentacją projektową lub SST oraz powinny odpowiadać wymaganiom:

- PN-B-06250 [3] w zakresie wytrzymałości, nasiąkliwości i odporności na działanie mrozu,
- PN-B-06251 [4] i PN-B-06250 [3] w zakresie składu betonu, mieszania, zagęszczania, dojrzewania, pielęgnacji i transportu,
- punktu 2.6 niniejszych specyfikacji w zakresie postanowień dotyczących betonu i jego składników.

Deskowanie powinno odpowiadać wymaganiom PN-B-06251 [4], zapewniając sztywność i niezmienność układu oraz bezpieczeństwo konstrukcji. Deskowanie powinno być skonstruowane w sposób umożliwiający łatwy jego montaż i demontaż. Przed wypełnieniem mieszanką betonową, deskowanie powinno być sprawdzone, aby wykluczało wyciek zaprawy z mieszanki betonowej. Termin rozbiórki deskowania powinien być zgodny z wymaganiami PN-B-06251 [4].

Skład mieszanki betonowej powinien, przy najmniejszej ilości wody, zapewnić szczelne ułożenie mieszanki w wyniku zagęszczenia przez wibrowanie. Wartość stosunku wodno-cementowego W/C nie powinna być większa niż 0,5. Konsystencja mieszanki nie powinna być rzadsza od plastycznej. Wszystkie składniki mieszanki zaleca się dozować wagowo, a mieszanie zaleca się wykonywać w betoniarkach o wymuszonym działaniu.

Mieszankę betonową zaleca się układać warstwami o grubości do 40 cm bezpośrednio z pojemnika, rurociągu pompy lub za pośrednictwem rynny i zagęszczać wibratorami wgłębnymi.

Po zakończeniu betonowania, przy temperaturze otoczenia wyższej od +5°C, należy prowadzić pielęgnację wilgotnościową co najmniej przez 7 dni. Woda do polewania betonu powinna spełniać wymagania PN-B-32250 [14]. W czasie dojrzewania betonu elementy powinny być chronione przed uderzeniami i drganiami.

Fundament betonowy z wyźłobieniem do ustawienia przepustu łukowego powinien mieć wykonany rowek dokładnie w linii prostej i zgodnie z wymaganym pochyleniem podłużnym (przykład - zał. 10).

## 5.7. Montaż przepustu z blach falistych

Montaż przepustu może być wykonany wyłącznie przez wyszkolony personel techniczny.

Montaż przepustu musi przebiegać ściśle według instrukcji montażu producenta przepustów, a w przypadku jej braku lub niepełnych danych - zgodnie z poniższymi wskazaniami.

Montaż przepustu może być wykonany w miejscu ostatecznej lokalizacji przepustu lub poza nią.

Wstępny montaż polega na łączeniu arkuszy za pomocą kilku śrub (przykład - zał. 11) usytuowanych w pobliżu osi arkuszy, które nie mogą być dokręcone. Po zmontowaniu w ten sposób pierwszego pierścienia o szerokości arkusza, montuje się pierścień sąsiedni.

Śruby zawsze umieszcza się w kierunku od środka arkusza ku jego narożom. Nie wolno wkładać w otwory śrub narożnikowych przed umieszczeniem i dokręceniem śrub pozostałych. Naprowadzanie otworów, gdy śruby nie są jeszcze dokręcone, można wykonywać za pomocą prętów stalowych. Śruby należy dokręcać stopniowo i równomiernie, zaczynając zawsze z jednego końca konstrukcji, po zmontowaniu wszystkich arkuszy blachy falistej.

Operację dokręcania śrub należy powtórzyć, sprawdzając czy wszystkie śruby są odpowiednio napięte. Nie wolno przekraczać zadanej siły naciągu śrub, określonej w instrukcji montażu.

W przypadku przepustów dużych rozmiarów, ich montaż można prowadzić z rusztowań ustawionych we wnętrzu przepustu lub zmontowanych na podwoziu samochodowym. Do prac montażowych na zewnątrz przepustu stosuje się zwykle drabiny.

Przepusty zmontowane w częściach lub w całości poza miejscem ostatecznej lokalizacji mogą być przenoszone za pośrednictwem dźwigów oraz specjalnych uchwytów oraz zawiesi (przykład - zał. 12).

W celu poprawienia stateczności konstrukcji można stosować dociażające bloki betonowe. Bloki dociażające powinny mieć kształt i konstrukcję zgodną z dokumentacją projektową, SST lub instrukcją montażu producenta, a w przypadku braku wystarczających ustaleń - powinny być określone przez Inżyniera na wniosek Wykonawcy, uwzględniając:

- wymagania dotyczące wykonania bloków betonowych, które określa punkt 2.6,
- zalecenie trójkątnego kształtu bloków oraz zbrojenia ich prętami podłużnymi i poprzecznymi,
- połączenie bloku z przepustem, które zwykle jest wykonywane przez śruby zakotwione w bloku i przykręcone do przepustu.

### 5.8. Izolacja przepustów

Izolację przepustu można wykonać materiałem izolacyjnym, odpowiadającym wymaganiom punktu 2.5, zgodnie z ustaleniami dokumentacji projektowej, SST lub wskazaniem Inżyniera na:

- powierzchni zewnętrznej przepustu, od strony stykającej się z gruntem, w celu zwiększenia trwałości przepustu,
- powierzchni wewnętrznej przepustu, w przypadku układania betonowej wykładziny na dnie, na wysokość 25 cm ponad projektowaną górną krawędź wykładziny.

Sposób położenia izolacji powinien być określony w dokumentacji projektowej lub SST, przy czym należy ją wykonać przez co najmniej dwukrotne nakładanie materiałów izolacyjnych na powierzchnię ściany.

Każda warstwa izolacji powinna tworzyć jednolitą, ciągłą powłokę przylegającą do powierzchni ściany przepustu lub uprzednio ułożonej warstwy izolacji. Występowanie złuszczeń, spękań, pęcherzy itp. wad jest niedopuszczalne. Warstwa izolacji, przed jej zasypaniem lub ułożeniem warstwy ochronnej, powinna być chroniona od uszkodzeń mechanicznych.

Jeśli dokumentacja projektowa, SST lub Inżynier nie określa inaczej, to grubość izolacji powinna wynosić co najmniej 0,75 mm.

### 5.9. Umocnienie skarpy wlotu lub wylotu przepustu

Jeśli dokumentacja projektowa przewiduje wykonanie ścianek czołowych lub umocnienia skarpy wlotu lub wylotu, to w zależności od typu należy wykonać następujące czynności, przy:

- ściance betonowej - wykonać ławę fundamentową z betonu klasy wg dokumentacji projektowej, ustawić deskowanie, ułożyć i zagęścić mieszankę betonową w deskowaniu, wykonać izolację przez posmarowanie ścian lepikiem i wyprawić widoczne ściany. Beton powinien odpowiadać wymaganiom punktu 2.6, a wykonanie robót betonowych - punktowi 5.6,
- ściance żelbetowej - jak dla ścianki betonowej, lecz z ułożeniem zbrojenia po ustawieniu deskowania,
- murku z kamienia łamanego - wykonać ławę fundamentową z gruzu z wyrównaniem i ręcznym zagęszczeniem, wykonać murek z kamienia łamanego na zaprawie cementowej, wykonać spoinowanie powierzchni widocznego murka. Materiał kamienny powinien odpowiadać wymaganiom punktu 2.7, a wykonanie robót - SST D-03.01.01 „Przepusty pod koroną drogi”,

- umocnieniu skarpy brukowcem - wykonać podsypkę zgodną z dokumentacją projektową oraz obrukować skarpe brukowcem, wg SST D-06.01.01 „Umocnienie skarp, rowów i ścieków”,
- innym rodzaju umocnienia - wg dokumentacji projektowej, SST lub wniosku Wykonawcy zaakceptowanego przez Inżyniera.

### **5.12. Umocnienie wlotu i wylotu rowu poza przepustem**

Umocnienie wlotu i wylotu dna i skarp rowu poza przepustem należy wykonać zgodnie z dokumentacją projektową lub SST.

Wykonanie robót umacniających powinno odpowiadać wymaganiom następujących SST:

- umocnienie brukowcem - wg SST D-06.01.01 „Umocnienie skarp, rowów i ścieków”,
- inne rodzaje umocnienia - wg dokumentacji projektowej, SST lub wniosku Wykonawcy zaakceptowanego przez Inżyniera.

## **6. KONTROLA JAKOŚCI ROBÓT**

### **6.1. Ogólne zasady kontroli jakości robót**

Ogólne zasady kontroli jakości robót podano w SST D-M-00.00.00 „Wymagania ogólne” pkt 6.

### **6.2. Badania przed przystąpieniem do robót**

Przed przystąpieniem do robót Wykonawca powinien przedstawić Inżynierowi do akceptacji:

- aprobatę techniczną (lub dokument równoważny) na blachy faliste przepustów, śruby, nakrętki, podkładki itp., wydaną przez uprawnioną jednostkę,
- zaświadczenie o jakości (atesty) na materiały, do których wydania producenci są zobowiązani przez właściwe normy PN i BN, jak pręty zbrojeniowe, cement,
- wyniki badań materiałów przeznaczonych do wykonania robót, zgodnie z wymaganiami określonymi w punkcie 2.

### **6.3. Badania w czasie robót**

#### **6.3.1. Kontrola robót przygotowawczych i wykopów**

Kontrolę robót przygotowawczych i wykopu pod przepust należy przeprowadzić z uwzględnieniem wymagań określonych w punktach 5.3 i 5.4.

#### **6.3.2. Kontrola wykonania podłoża pod przepust**

W czasie przygotowania podłoża pod przepust należy zbadać:

- zgodność wykonywanych robót z dokumentacją projektową,
- prawidłowość wyprofilowania kształtu podłoża w dostosowaniu do kształtu spodu przepustu,
- grubość warstwy podsypki i jej wymiary w planie,
- zagęszczenie podsypki wg BN-77/8931-12 [24].

#### **6.3.3. Kontrola wykonania robót betonowych**

W czasie wykonywania robót należy przeprowadzać kontrolę składników betonu, mieszanki betonowej i wykonanego betonu, zgodnie z wymaganiami SST D-03.01.01 „Przepusty pod koroną drogi”.

#### **6.3.4. Kontrola montażu przepustu z blach falistych**

Kontrola wykonania montażu przepustu z blach falistych powinna być zgodna z zaleceniami instrukcji montażu dostarczonej przez producenta. W przypadku zastrzeżenia wyrażonego w dokumencie dopuszczającym do stosowania materiałów na przepust (np. w

aprobacie technicznej), nadzór techniczny wykonania (montażu) przepustu może prowadzić wyłącznie osoba prawna lub fizyczna wskazana w tym dokumencie.

Kontrola montażu przepustu powinna uwzględniać sprawdzenie:

- prawidłowości wstępnego montażu blach,
- sposobu umieszczania śrub łączących blachy,
- poprawności dokręcania śrub,
- prawidłowości ew. wykonania rusztowań do montażu przepustu,
- poprawności ew. wykonania bloków dociążających i połączenia ich z przepustem,
- prawidłowości posadowienia przepustu na podłożu lub podsypce, w przypadku przeniesienia przepustu z miejsca montażu znajdującego się poza miejscem ostatecznej lokalizacji przepustu.

### 6.3.5. Kontrola robót izolacyjnych

Izolację powierzchni zewnętrznej lub wewnętrznej przepustu należy sprawdzić przez oględziny i badania, zgodnie z wymaganiami punktu 5.8, w zakresie:

- jednolitości i ciągłości powłoki na powierzchni przepustu,
- liczby położonych warstw izolacji,
- grubości powłoki izolacyjnej,
- prawidłowości pokrycia izolacją powierzchni dna przepustu, w przypadku przewidzianego wykonywania na niej betonowej wykładziny.

### 6.3.6. Kontrola wykonania zasyпки przepustu

Kontrola wykonania zasyпки przepustu powinna być zgodna z zaleceniami instrukcji wykonania przepustu dostarczonej przez producenta oraz wymaganiami punktu 5.9.

Kontrola wykonania zasyпки przepustu powinna uwzględniać sprawdzenie:

- dokładności ułożenia pierwszej warstwy zasyпки, wpływającej na należyłą stabilizację dolnych naroży przepustu,
- prawidłowości wykonania następnych warstw zasyпки, z uwzględnieniem dopuszczalnych grubości warstw oraz wskaźnika zagęszczenia gruntu,
- poprawności wykonania zasyпки i prowadzenia zagęszczenia zasyпки w bezpośrednim otoczeniu przepustu, ze zwróceniem uwagi na nieuszkodzenie konstrukcji przepustu i jego powłoki ochronnej,
- właściwości użytych materiałów (gruntów) do zasyпки,
- powierzchni wykonywanej zasyпки,
- nieodkształcalności wymiarów wewnętrznych przepustu pod wpływem działania zasyпки.

### 6.3.7. Kontrola wykonania umocnienia skarpy i rowów wlotu lub wylotu przepustu

W czasie wykonywania ścianek czołowych przepustu należy przeprowadzić następujące badania, dla:

- a) ścianki betonowej - zgodnie z wymaganiami punktu 6.3.3,
- b) ścianki żelbetowej - zgodnie z wymaganiami punktu 6.3.3, polegającymi na sprawdzeniu średnic, ilości i rozmieszczenia zbrojenia w porównaniu z dokumentacją projektową,
- c) murku z kamienia łamanego:
  - sprawdzenie prawidłowości ułożenia i wiązania kamieni w murze, przez oględziny,
  - sprawdzenie grubości muru, z dopuszczalną odchyłką  $\pm 20$  mm,
  - sprawdzenie grubości spoin, w tym: pionowych 12 mm +8 mm lub -4 mm i poziomych 10 mm +10 mm lub -5 mm,
  - sprawdzenie prawidłowości wykonania powierzchni i krawędzi muru, w tym: odchylenie krawędzi od linii prostej 6 mm/m, skrzywienie powierzchni muru 15 mm/m, odchylenie powierzchni i krawędzi od kierunku pionowego 6 mm/m,

- d) umocnienie skarpy lub rowu brukowcem: oględziny zewnętrzne zabrukowanej powierzchni, sprawdzenie konstrukcji bruku, ścisłości ułożenia kamieni - zgodnie z wymaganiami SST D-06.01.01 „Umocnienie skarp, rowów i ścieków”,
- e) umocnienia rowu przez humusowanie, obsianie i darniowanie: oględziny wykonanego umocnienia - zgodnie z wymaganiami SST D-06.01.01 „Umocnienie skarp, rowów i ścieków”,
- f) innego rodzaju umocnienia - zgodnie z wymaganiami dokumentacji projektowej, SST lub ustaleń Inżyniera.

## **7. OBMIAR ROBÓT**

### **7.1. Ogólne zasady obmiaru robót**

Ogólne zasady obmiaru robót podano w SST D-M-00.00.00 „Wymagania ogólne” pkt 7.

### **7.2. Jednostka obmiarowa**

Jednostką obmiarową jest m (metr) wykonanego przepustu.

## **8. ODBIÓR ROBÓT**

### **8.1. Ogólne zasady odbioru robót**

Ogólne zasady odbioru robót podano w SST D-M-00.00.00 „Wymagania ogólne” pkt 8.

Roboty uznaje się za wykonane zgodnie z dokumentacją projektową, SST i wymaganiami Inżyniera, jeżeli wszystkie pomiary i badania, z zachowaniem tolerancji wg punktu 6, dały wyniki pozytywne.

### **8.2. Odbiór robót zanikających i ulegających zakryciu**

Odbiorowi robót zanikających i ulegających zakryciu podlegają:

- wykonany wykop,
- wykonane podłoże pod przepust,
- ew. wykonane fundamenty,
- przepust na podłożu lub podsypce,
- ew. wykonana izolacja przepustu.

## **9. PODSTAWA PŁATNOŚCI**

### **9.1. Ogólne ustalenia dotyczące podstawy płatności**

Ogólne ustalenia dotyczące podstawy płatności podano w SST D-M-00.00.00 „Wymagania ogólne” pkt 9.

### **9.2. Cena jednostki obmiarowej**

Cena wykonania 1 m przepustu obejmuje:

- prace pomiarowe i roboty przygotowawcze,
- wykonanie wykopu zgodnie z ustaleniami dokumentacji projektowej wraz z odwodnieniem,
- dostarczenie materiałów,
- przygotowanie podłoża pod przepust,
- ew. wykonanie fundamentów i ich pielęgnacja,
- ew. wykonanie ścianek czołowych, z ew. deskowaniem i ich pielęgnacją,
- montaż przepustu z blach falistych, z ew. przeniesieniem go jeśli montaż był wykonany poza miejscem ostatecznej lokalizacji przepustu, z ew. wykonaniem i zamontowaniem bloków dociążających przepust,
- ew. izolację powierzchni zewnętrznej przepustu,

- zasypkę przepustu, wykonaną zgodnie z instrukcją, z zagęszczeniem warstwami,
- ew. wykonanie wykładziny na dnie przepustu, z uprzednią izolacją jego powierzchni,
- ew. umocnienie skarpy przy wlocie i wylocie przepustu,
- umocnienie wlotu i wylotu rowu poza przepustem,
- uporządkowanie terenu,
- przeprowadzenie badań i pomiarów wymaganych w specyfikacji technicznej.

## 10. PRZEPISY ZWIĄZANE

### 10.1. Normy

1. PN-B-01080 Kamień dla budownictwa i drogownictwa. Podział i zastosowanie wg własności fizyczno-mechanicznych
2. PN-B-03264 Konstrukcje betonowe, żelbetowe i sprężone. Obliczenia statyczne i projektowanie
3. PN-B-06250 Beton zwykły
4. PN-B-06251 Roboty betonowe i żelbetowe. Wymagania techniczne
5. PN-B-06712 Kruszywa mineralne do betonu
6. PN-B-11104 Materiały kamienne. Brukowiec
7. PN-B-11111 Kruszywo mineralne. Kruszywo naturalne do nawierzchni drogowych. Żwir i mieszanka
8. PN-B-11112 Kruszywo mineralne. Kruszywo łamane do nawierzchni drogowych
9. PN-B-11113 Kruszywo mineralne. Kruszywo naturalne do nawierzchni drogowych. Piasek
10. PN-B-14501 Zaprawy budowlane zwykłe
11. PN-B-19701 Cement. Cement powszechnego użytku. Skład, wymagania i ocena zgodności
12. PN-B-23010 Domieszki do betonu. Klasyfikacja i określenia
13. PN-B-24620 Lepik asfaltowy stosowany na zimno
14. PN-B-32250 Materiały budowlane. Woda do betonów i zapraw
15. PN-C-96177 Lepik asfaltowy bez wypełniaczy stosowany na gorąco
16. PN-M-82006 Podkładki okrągłe dokładne
17. PN-M-82054-03 Śruby, wkręty i nakrętki. Własności mechaniczne śrub i wkrętów
18. PN-M-82054-09 Śruby, wkręty i nakrętki. Własności mechaniczne nakrętek
19. PN-S-02205 Drogi samochodowe. Roboty ziemne. Wymagania i badania
20. BN-70/6716-02 Materiały kamienne. Kamień łamany
21. BN-88/6731-08 Cement. Transport i przechowywanie
22. BN-68/6753-04 Asfaltowe emulsje kationowe do izolacji przeciwwilgociowych
23. BN-90/6753-12 Masa dyspersyjna asfaltowo-gumowa
24. BN-77/8931-12 Oznaczanie wskaźnika zagęszczenia gruntu.

### 10.2. Inne materiały

25. Katalogi producentów przepustów z blach falistych.

## ZAŁĄCZNIKI

### PRZYKŁADOWE ROZWIĄZANIA STOSOWANE PRZY WYKONYWANIU PRZEPUSTÓW Z BLACHY FALISTEJ

- Zał. 1. Możliwe kształty przepustów z blachy falistej
- Zał. 2. Przykładowe zakresy wykonywania przekrojów poprzecznych przepustów z blachy falistej produkowanej przez wybranych producentów
- Zał. 3. Przykładowe grubości blach falistych, produkowanych przez niektórych producentów i ich zabezpieczenie antykorozyjne
- Zał. 4. Przykładowa grubość nadsypki nad przepustem, ustalona przez producenta przepustów, zależna od przekroju poprzecznego przepustu i grubości blachy
- Zał. 5. Przykłady różnych profilów sfalowania blach falistych
- Zał. 6. Zakrzywiony kształt arkuszy blachy falistej
- Zał. 7. Przykłady śrub do łączenia arkuszy blach falistych
- Zał. 8. Kształt profilu podłoża w gruncie sypkim pod przepustem
- Zał. 9. Przykłady wykonania podsypki pod przepustem i formowania zasypki wokół i nad przepustem
- Zał. 10. Przykład przepustu łukowego na fundamentach betonowych
- Zał. 11. Przykład połączenia śrubami blach falistych
- Zał. 12. Przykład transportu odcinka zmontowanego przepustu z blach falistych za pomocą dźwigu
- Zał. 13. Przykład wykonania pierwszej warstwy zasypki po zmontowaniu przepustu z blachy falistej
- Zał. 14. Zalecane sposoby wykonania zasypki przepustu o przekroju otwartym (łukowym).

**Załącznik 1**

Możliwe kształty przepustów z blachy falistej

C - kołowy, E - eliptyczny, R - kroplisty, RA - kroplisto-łukowy, T - wyniosły, TR - kroplisto-wyniosły, TC - kroplisto-kołowy, A - łukowy, LPA - łukowy z dociążeniem, HPA - łukowy wyniosły z dociążeniem, HPE - eliptyczny z dociążeniem

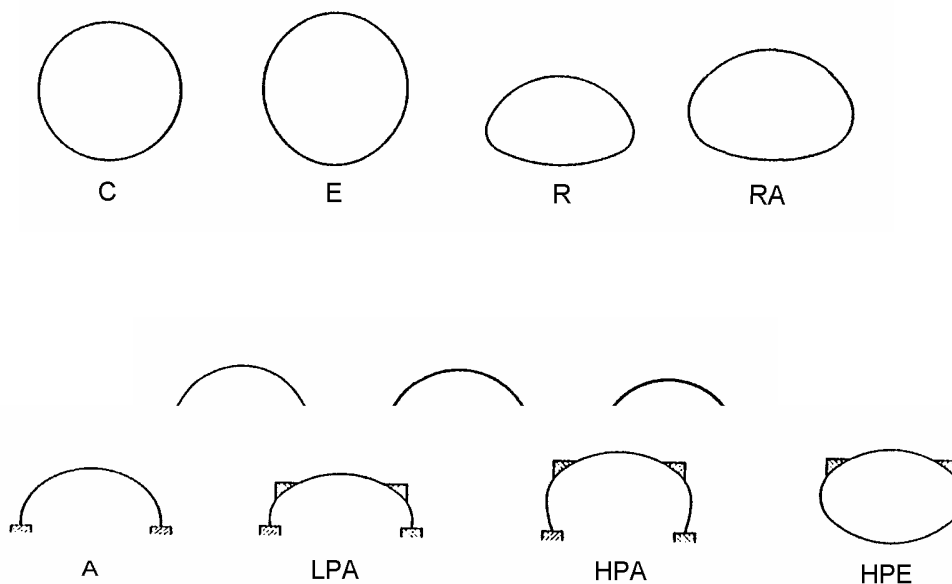
**Załącznik 2**

Przykładowe zakresy wykonywania przekrojów poprzecznych przepustów z blachy falistej produkowanej przez wybranych producentów

Wybrane kształty przekroju przepustu	Wymiary przekroju przepustu (szerokość x wysokość), m, z blach produkcji				
	Tubosider Italiana Włochy	Hydrostav Słowacja	Gävle Vägtrummor Szwecja	ARMCO USA	
Kołowy	min max	0,40 7,41	1,73 4,70	1,58 6,47	1,50 7,80
Eliptyczny	min max	1,72 x 1,88 6,81 x 7,54	-	1,50 x 1,66 6,15 x 6,79	1,42 x 1,57 6,12 x 6,78
Kroplisty	min max	0,40 x 0,35 12,09 x 8,64	2,24 x 2,01 8,20 x 7,45	1,85 x 1,42 6,27 x 4,03	-
Łukowy	min max	2,09 x 0,96 10,00 x 4,84	1,50 x 0,75 8,98 x 4,49	2,00 x 0,77 10,00 x 5,00	1,87 x 1,41 6,35 x 4,07

**Załącznik 3**

Przykładowe grubości blach falistych, produkowanych przez niektórych producentów i ich zabezpieczenie antykorozyjne

Producent blach falistych	Przykładowa grubość blach, mm	Zabezpieczenie antykorozyjne blach warstwą
---------------------------	-------------------------------	--

	min	max	
Tubosider Italiana, Włochy	1,5	8,0	cynku 60 $\mu\text{m}$
Hydrostav, Bratislava, Słowacja	3,0	7,0	cynku 60 $\mu\text{m}$
Gävle Vägtrummor, Szwecja	3,0	6,0	powłoką epoksydową 200 $\mu\text{m}$
ARMCO, USA	2,7	7,0	brak danych

#### Załącznik 4

Przykładowa grubość nadsypki nad przepustem, ustalona przez producenta przepustów, zależna od przekroju poprzecznego przepustu i grubości blachy

Kształt przekroju poprzecznego	Wymiary przekroju przepustu (szerokość x wysokość), m	Grubość blach, mm	Grubość nadsypki nad kluczem przepustu, m
Kołowy	od 1,73 do 4,70	od 3 do 7	od 0,4 do 14,5
Tunelowy (kroplisty)	od 2,24x2,01 do 8,20 x7,45	od 3 do 7	od 0,5 do 13,0
Sklepiony (łukowy)	od 1,50x0,75 do 8,98 x4,49	od 3 do 7	od 0,7 do 4,5
Tunelowy poszerzony	od 1,92x1,47 do 5,21 x3,21	od 3 do 7	od 0,5 do 5,0

#### Załącznik 5

Przykłady różnych profiliów sfalowania blach falistych (każdy typ blachy ma różną odległość wierzchołków fal i inną ich wysokość)

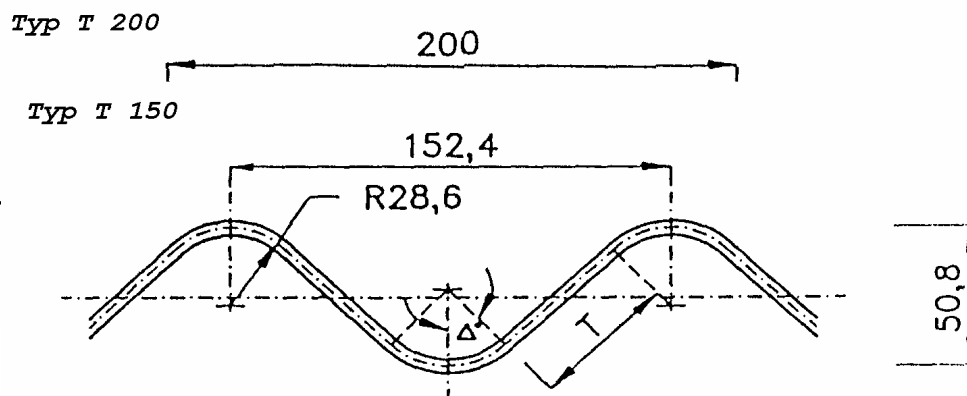

Wymiary w mm

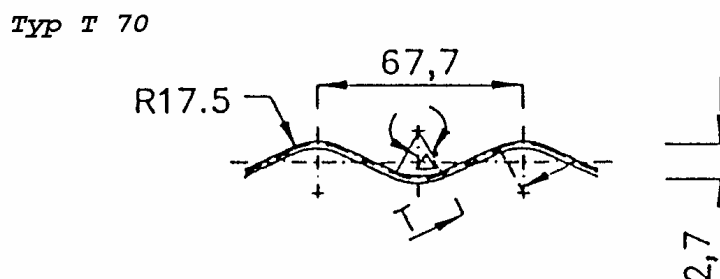

Załącznik 6

Zakrzywiony kształt arkuszy blachy falistej - jednego z produkowanych typoszeregów arkuszy (inne typoszeregi arkuszy mają inne wymiary długości arkuszy, inny kształt zakrzywienia blachy i inne odległości otworów na śruby połączeniowe)

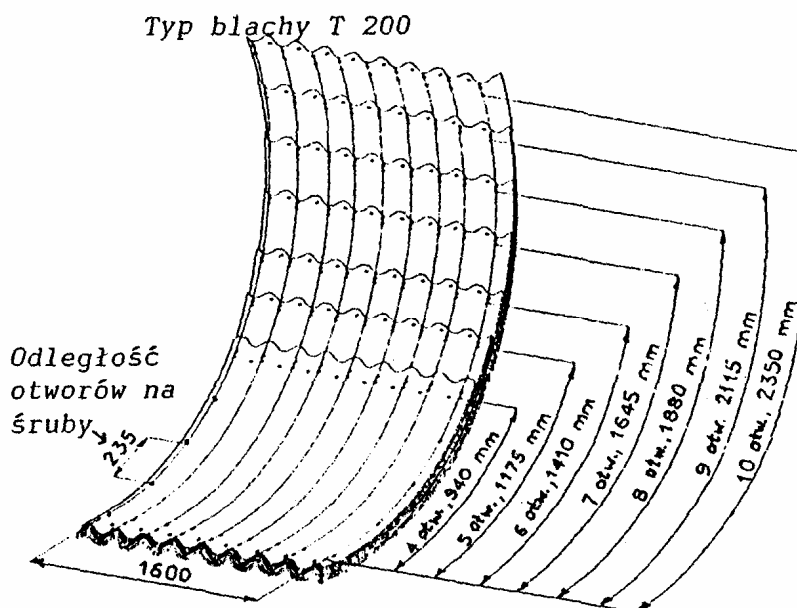

#### Załącznik 7

Przykłady śrub do łączenia arkuszy blach falistych wg [25]

1 - śruba

2 - nakrętka

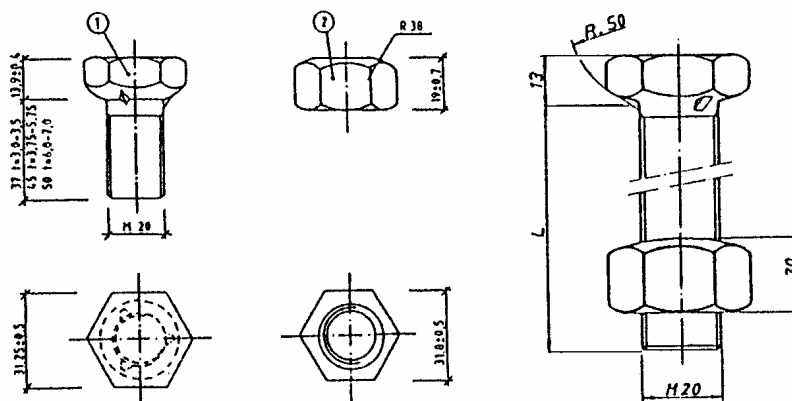

#### Załącznik 8

Kształt profilu podłoża w gruncie sypkim pod przepustem

- przepust kołowy ułożony bezpośrednio na podłożu,
- przepust kroplisty ułożony na podsypce z piasku grubości 0,10 m,
- przepust kroplisto-łukowy ułożony na podsypce wyprofilowanej do kształtu jego spodu

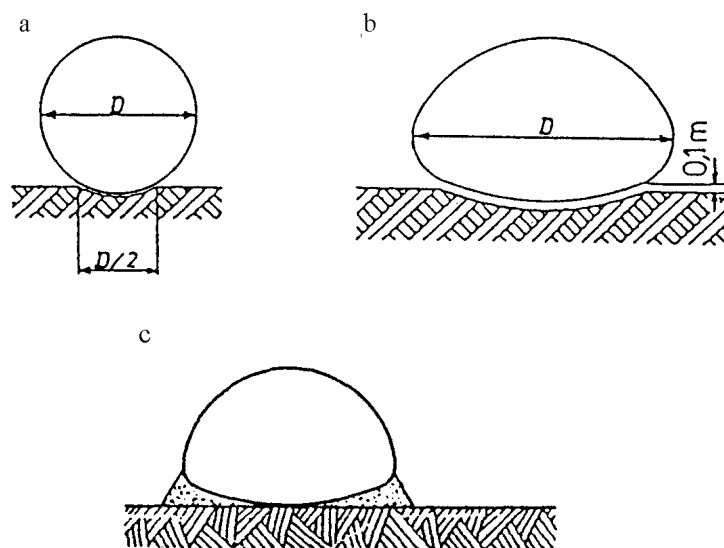

### Załącznik 9

Przykłady wykonania podsypki pod przepustem i formowania zasyпки wokół i nad przepustem

- a - przepust w wykopie na podłożu słabonośnym (grubość podsypki od 0,35 do 0,90 m)
- b - przepust w wykopie na podłożu bardziej zwartym (grubość podsypki od 0,20 do 0,40 m)
- c, d - przepust w nasypie na podłożu jak na rys. a, b.

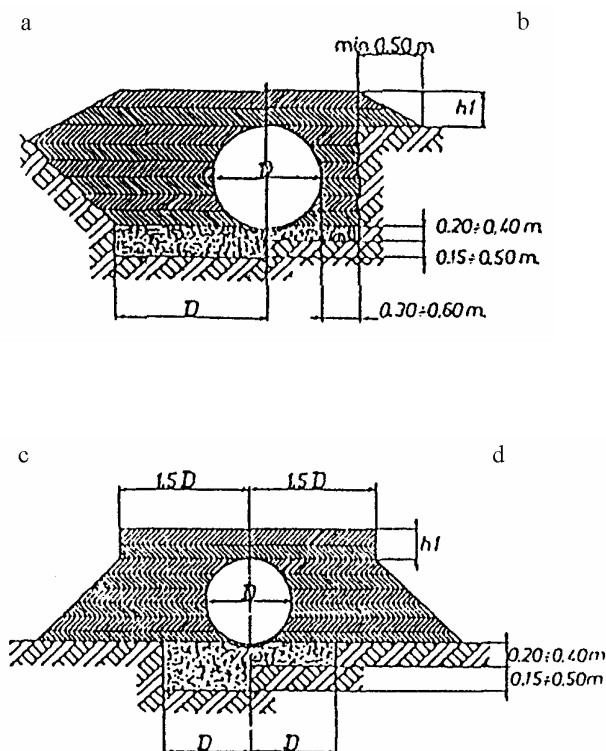

**Załącznik 10**

Przykład przepustu łukowego na fundamentach betonowych, wg [25]

a) widok ogólny, b) ustawienie blachy falistej w obiekcie metalowej zakotwionej w fundamencie betonowym, c) ustawienie blachy falistej na podkładce metalowej, w rowku wyżłobionym w fundamencie betonowym

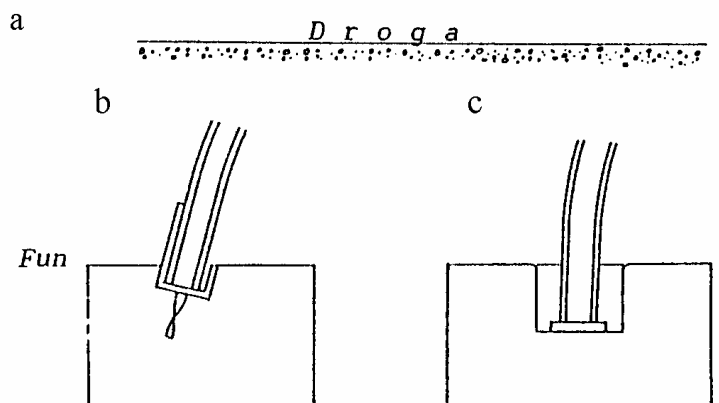
**Załącznik 11**

Przykład połączenia  
śrubami blach falistych

1 - śruba M 20  
2 - nakrętka M

20

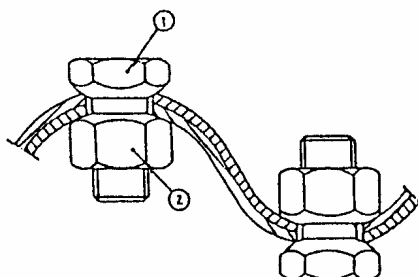
**Załącznik 12**

Przykład transportu odcinka zmontowanego przepustu z blach falistych za pomocą dźwigu

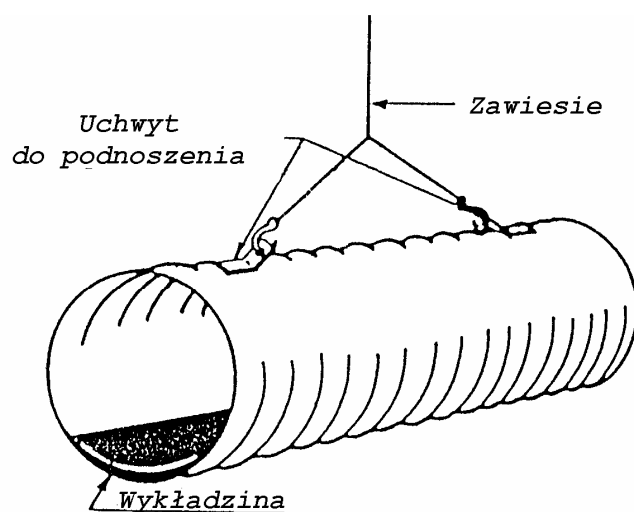

## Załącznik 13

Przykład wykonania pierwszej warstwy zasyпки po zmontowaniu przepustu z blachy falistej

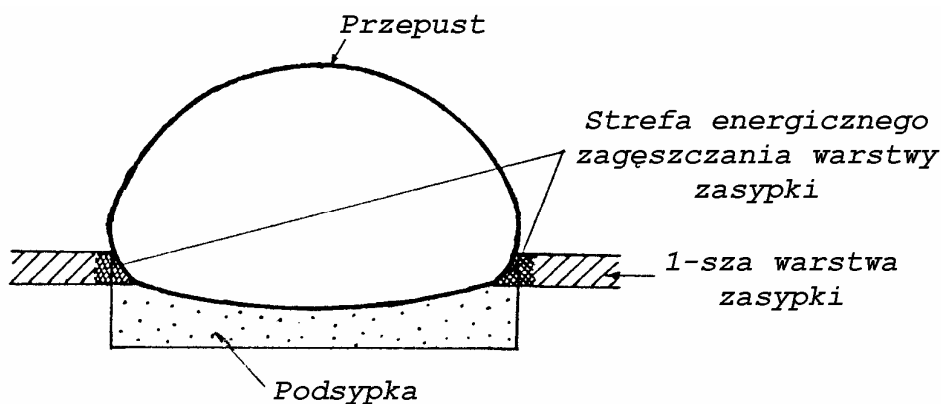

## Załącznik 14

Zalecane sposoby wykonania zasyпки przepustu o przekroju otwartym (łukowym)

- przepust bez ścian czołowych - zasypkę rozpoczyna się w środku długości przepustu,
- przepust ze ściankami czołowymi - zasypkę rozpoczyna się z obydwu końców (przy ściankach czołowych),
- widok od czoła przepustu.

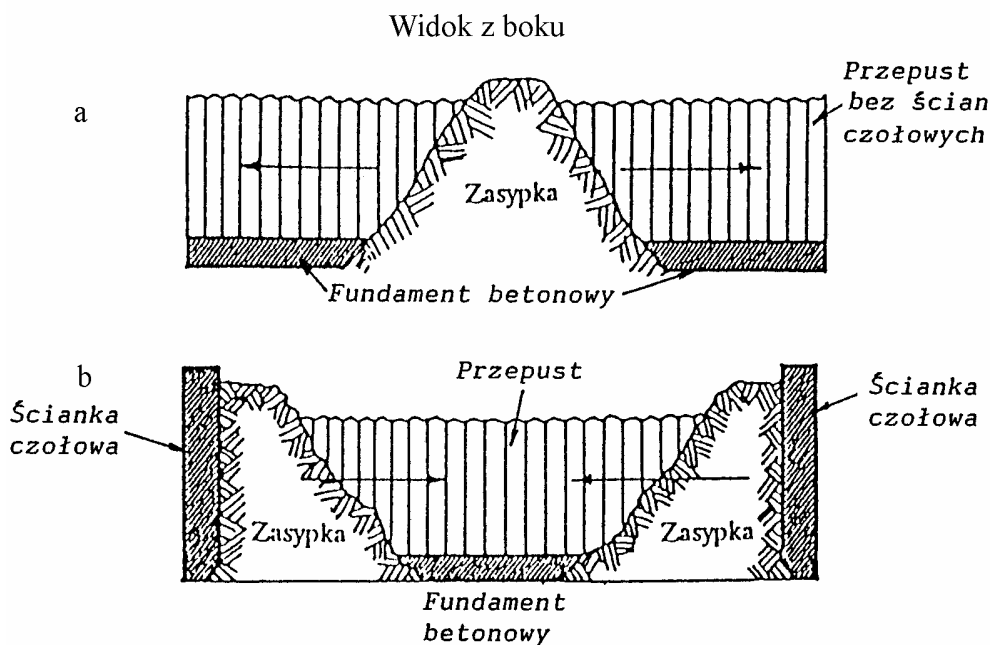

c

Widok od czoła

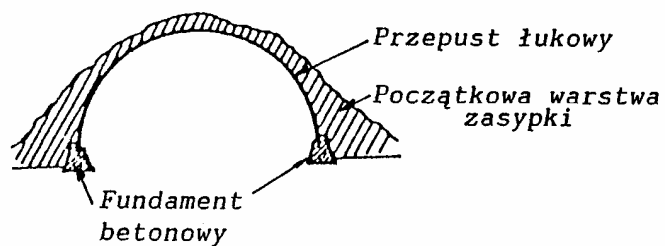



# **SZCZEGÓŁOWA SPECYFIKACJA TECHNICZNA**

**D-03.03.01.**

**SĄCZKI PODŁUŻNE  
CPV 45 232**



## 1. WSTĘP

### 1.1. Przedmiot SST

Przedmiotem niniejszej szczegółowej specyfikacji technicznej (SST) są wymagania dotyczące wykonania i odbioru drenażu włącznego wykonywanego przy budowie tras rowerowych i infrastruktury turystycznej w powiecie chojnickim w ramach programu Kaszubska Marszruta w Gminie Czersk.

### 1.2. Zakres stosowania SST

Szczegółowa Specyfikacja Techniczna jest stosowana jako dokument w postępowaniu przetargowym i przy realizacji umowy na wykonanie robót związanych z realizacją zadania wymienionego w punkcie 1.1.

### 1.3. Zakres robót objętych SST

Ustalenia zawarte w niniejszej specyfikacji dotyczą zasad prowadzenia robót związanych z wykonywaniem drenażu włącznego:

Zakres wykonania sączków obejmuje:

- ułożenie drenażu z kruszywa owiniętego geowłókniną.

### 1.4. Określenia podstawowe

- 1.4.1. Sączek podłużny - sączek służący do odprowadzenia wody z podłoża gruntowego (sączek głęboki) lub do odwodnienia warstw nawierzchni drogowej/trasy rowerowej, usytuowany równolegle do osi korony drogi.
- 1.4.2. Dren - sączek podłużny z rurkami na dnie, ułatwiającymi przepływ wody w kierunku wylotu drenażu.
- 1.4.3. Studzienka rewizyjna - przeznaczona do kontroli i prawidłowej eksploatacji drenażu
- 1.4.4. Geowłóknina - materiał nietkany wykonany z włókien syntetycznych, których spójność jest zapewniona przez igłowanie lub inne procesy łączenia (np. dodatki chemiczne, połączenie termiczne) i który zostaje maszynowo uformowany w postaci maty.
- 1.4.5. Pozostałe określenia podstawowe są zgodne z obowiązującymi, odpowiednimi polskimi normami i z definicjami podanymi w SST D-M-00.00.00. "Wymagania ogólne" punkt 1.4.

### 1.5. Ogólne wymagania dotyczące robót

Ogólne wymagania dotyczące robót podano w SST D-M-00.00.00. "Wymagania ogólne" punkt 1.5.

## 2. MATERIAŁY

### 2.1. Ogólne wymagania dotyczące materiałów

Ogólne wymagania dotyczące materiałów, ich pozyskiwania i składowania, podano w SST D-M-00.00.00. "Wymagania ogólne" punkt 2.

## 2.2. Rodzaje materiałów stosowanych w sączkach podłużnych

Materiałami stosowanymi przy wykonywaniu sączków podłużnych są:

- materiał filtracyjny (żwir, piasek),
- geowłóknina,

## 2.3. Geowłóknina

Geowłóknina powinna być materiałem odpornym na działanie wilgoci, środowiska agresywnego chemicznie i biologicznie oraz temperatury, bez rozdarć, dziur i przerw ciągłości z dobrą szczepnością z gruntem drogowym, o charakterystyce zgodnej z dokumentacją projektową, aprobatami technicznymi.

Parametry geowłókniny:

Parametr	Wartość	Tolerancja	Metoda badania
Wytrzymałość na rozciąganie [kN/m]			
wszerz pasma	20	-1	EN ISO 10319
wzdłuż pasma	20	-1	
Wydłużenie względne przy zerwaniu [%]			
wszerz	40	-	EN ISO 10319
wzdłuż	100	-	
Wytrzymałość na przebicie CBR [kN]	3,5	-0,3	EN ISO 12236
Masa powierzchniowa [g/m <sup>2</sup> ]	250	±5%	EN ISO 33801

## 2.4. Materiał filtracyjny i podsypka w sączku podłużnym.

Jako materiał filtracyjny należy stosować:

- piasek średni o wielkości ziaren do 2 mm, w którym zawartość ziaren o średnicy większej niż 0,5 mm wynosi nie więcej niż 50 %, lecz zawartość ziaren o średnicy większej niż 0,25 mm wynosi więcej niż 50 %, wg PN-86/B-02480.
- wskaźnik wodoprzepuszczalności piasków powinien wynosić co najmniej 8 m/dobę, przy oznaczaniu wg PN-55/B-04492.
- piaski nie powinny mieć zawartości związków siarki w przeliczeniu na SO<sub>3</sub> większej niż 0,2 % masy, przy oznaczaniu ich wg PN-EN 1744-1.
- podsypkę pod rurki drenarskie należy wykonać z piasku gruboziarnistego granulacji 3-5 mm. Materiał podsypki powinien spełniać następujące wymagania:
  - nie może być zmrożony,
  - nie powinien zawierać cząstek o wymiarach powyżej 20 mm,
  - nie może zawierać ostrych kamieni lub innego łamanego materiału.

## 3. SPRZĘT

### 3.1. Ogólne wymagania dotyczące sprzętu

Ogólne wymagania dotyczące sprzętu podano w SST D-M-00.00.00. "Wymagania ogólne" punkt 3.

### **3.2. Sprzęt do robót ziemnych**

Sączek podłużny może być wykonywany ręcznie lub mechanicznie, chociaż zwykle, ze względu na niewielki zakres robót wgłębnych odwodnieniowych, prace ekonomiczniej będzie wykonać ręcznie.

W przypadku mechanizacji wykonania drenów podłużnych Wykonawca powinien wykazać się możliwością korzystania z następującego sprzętu:

- koparek do kopania rowków drenarskich,
- koparko-układarek do wykonywania rowków i układania rurek ceramicznych lub z tworzyw sztucznych, z ewentualną zautomatyzowaną zasypką materiałem filtracyjnym,
- układarek rurek drenarskich, o czynnościach jak dla koparko-układarek, lecz bez kopania rowków,
- wiertnic specjalnych do wykonywania otworów poziomych lub pochyłych pod nasypami w celu ułożenia w nich rurek drenarskich,
- innego sprzętu - do transportu, robót ziemnych i drenarskich.

## **4. TRANSPORT**

### **4.1. Ogólne wymagania dotyczące transportu**

Ogólne wymagania dotyczące transportu podano w SST D-M-00.00.00. "Wymagania ogólne" punkt 4.

## **5. WYKONANIE ROBÓT**

### **5.1. Ogólne zasady wykonania robót**

Ogólne zasady wykonania robót podano w SST D-M-00.00.00. "Wymagania ogólne" punkt 5.

### **5.2. Wykonanie wykopu pod sączek podłużny**

Wykonanie wykopu powinno być zgodne z SST D.02.01.01. „Wykonanie wykopów”.

### **5.3. Ułożenie podsypki**

Na oczyszczonym dnie należy wykonać podsypkę z piasku o grubości 10 cm, jeżeli ustalenia Inspektora Nadzoru nie przewidują inaczej.

### **5.4. Zasypanie wykopu materiałem filtracyjnym**

Wykop należy zasypać materiałem filtracyjnym (grubym żwirem) spełniającym warunki SST „D.02.03.01. Wykonanie nasypów” lub wskazaniami Inspektora Nadzoru. Obsypkę należy układać

równomiernie z obu stron przewodu i zagęszczać niezwłocznie po wbudowaniu w taki sposób, aby nie spowodować odkształcenia rur zarówno w planie, jak i w ich przekroju poprzecznym. Zagęszczanie tych warstw oraz zasypki wstępnej powinno przebiegać warstwami – ręcznie lub lekkim sprzętem – niedopuszczalne jest stosowanie sprzętu ciężkiego.

Następnie układać warstwy materiału filtracyjnego, określonego w p. 2.6, grubości nie większej niż od 20 do 25 cm w stanie luźnym, które należy lekko ubić w sposób nie powodujący uszkodzenia i przemieszczenia rurek. Grubość warstw nie powinna być większa od 15 cm przy zagęszczaniu ręcznym i 30 cm przy zagęszczaniu mechanicznym.

Jeśli dokumentacja projektowa nie przewiduje inaczej, to nad zasypką układa się warstwę ochronną z darniny (trawą w dół) lub ubitej gliny. Całość zasypuje się ziemią i zagęszcza. Wskaźnik zagęszczenia nie powinien być mniejszy niż  $I_s=1,0$ .

## 5.6. Dopuszczalne tolerancje wykonania sączka podłużnego

Przy wykonywaniu sączka podłużnego dopuszczalne są następujące tolerancje:

- odchylenia wymiarów szerokości i głębokości rowu: nie większe od  $\pm 10$  cm,
- pochylenia skarp wykopu nie powinny różnić się więcej niż +5 %,
- pochylenia skarp stałego odkładu nie powinny różnić się więcej niż +10 %,
- odchylenia odległości osi ułożonego drenażu od osi przewodu ustalonego na ławach celowniczych - nie powinny przekraczać  $\pm 5$  cm,
- odchylenie spadku ułożonego drenażu od przewidywanego w dokumentacji projektowej, nie powinno przekraczać:  
przy zmniejszeniu spadku -5 % projektowanego spadku,  
przy zwiększeniu spadku +10 % projektowanego spadku,
- odchylenia grubości warstw zasypek filtracyjnych: 5 cm, a jednocześnie  $\pm 25$  % zaprojektowanej grubości warstwy.

## 6. KONTROLA JAKOŚCI ROBÓT

### 6.1. Ogólne zasady kontroli jakości robót

Ogólne zasady kontroli robót podano w SST D-M-00.00.00. "Wymagania ogólne" punkt 6.

### 6.2. Badania i pomiary przed wykonaniem

#### 6.2.1. Geowłóknina

Dostarczana geowłóknina powinna mieć aprobatę techniczną w budownictwie drogowym. W przypadkach wątpliwych lub spornych należy przeprowadzić badania w jednostce specjalistycznej, w zakresie podanym w aprobacie technicznej.

### 6.3. Kontrola w czasie wykonywania sączka podłużnego

W czasie wykonywania sączka podłużnego należy zbadać:

- zgodność wykonywania sączka z dokumentacją projektową (lokalizację, wymiary),
  - zachowanie dopuszczalnych odchyłek wykonania sączka podłużnego,
  - prawidłowość wykonania podsypki,
  - prawidłowość wykonania zasypki filtracyjnej,
- zgodnie z wymaganiami z punktu 5 niniejszej SST.

## 7. OBMIAR ROBÓT

## 7.1. Ogólne zasady obmiaru robót

Ogólne zasady obmiaru robót podano w SST D-M-00.00.00. "Wymagania ogólne" punkt 7.

## 7.2. Jednostka obmiarowa

Jednostką obmiarową jest:

- m (metr) - dla wykonanego sączka podłużnego owiniętego geowłókniną.

# 8. ODBIÓR ROBÓT

## 8.1. Ogólne zasady odbioru robót

Ogólne zasady odbioru robót podano w OST D-M-00.00.00 „Wymagania ogólne” pkt 8.

Roboty uznaje się za wykonane zgodnie z dokumentacją projektową, SST i wymaganiami Inspektora Nadzoru, jeżeli wszystkie pomiary i badania z zachowaniem tolerancji według punktu 6 dały wyniki pozytywne.

## 8.2. Odbiór robót zanikających i ulegających zakryciu

Odbiorowi robót zanikających i ulegających zakryciu dla sączka podłużnego podlega:

- rów pod sączek,
- zasyпка.

# 9. PODSTAWA PŁATNOŚCI

## 9.1. Ogólne dotyczące podstawy płatności

Ogólne ustalenia dotyczące podstawy płatności podano w D-M-00.00.00. "Wymagania ogólne" punkt 9.

## 9.2. Cena jednostki obmiarowej

Cena 1 m wykonania drenu obejmuje:

- prace pomiarowe i roboty przygotowawcze,
- oznakowanie robót,
- zakup i dostarczenie materiałów,
- ułożenie sączków owiniętych geowłókniną,
- przeprowadzenie pomiarów i badań laboratoryjnych wymaganych w SST.

# 10. PRZEPISY ZWIĄZANE

## 10.1. Normy

PN-EN 933-1:2000	Badania geometrycznych właściwości kruszyw. Oznaczanie składu ziarnowego. Metoda przesiewania
------------------	--

PN-EN 1744-1:2000	Badania chemicznych właściwości kruszyw. Analiza chemiczna
PN-B-04492:1955	Grunty budowlane. Badania własności fizycznych. Oznaczanie wskaźnika wodoprzepuszczalności
PN-B-02480:1986	Grunty budowlane. Określenia, symbole, podział i opis gruntów
PN-B-10736:1999	Roboty ziemne. Wykopy otwarte dla przewodów wodociągowych i kanalizacyjnych. Warunki techniczne wykonania
PN-S-02205:1998	Drogi samochodowe. Roboty ziemne. Wymagania i badania
BN-77/8931-12	Oznaczenie wskaźnika zagęszczenia gruntu

# **SZCZEGÓŁOWE SPECYFIKACJE TECHNICZNE**

**D-04.00.00.**

**PODBUDOWY**



# **SZCZEGÓŁOWA SPECYFIKACJA TECHNICZNA**

**D-04.01.01**

**KORYTO WRAZ Z PROFILOWANIEM  
I ZAGĘSZCZANIEM PODŁOŻA  
CPV 45 233**



## **1. WSTĘP**

### **1.1. Przedmiot SST**

Przedmiotem niniejszej Szczegółowej Specyfikacji Technicznej (SST) są wymagania dotyczące wykonania i odbioru robót związanych z wykonywaniem koryta wraz z profilowaniem i zagęszczaniem podłoża gruntowego przy budowie tras rowerowych i infrastruktury turystycznej w powiecie chojnickim w ramach programu Kaszubska Marszruta w Gminie Czernik.

### **1.2. Zakres stosowania SST**

Specyfikacja Techniczna jest stosowana jako dokument w postępowaniu przetargowym i przy realizacji umowy na roboty związane z wykonaniem zadania wymienionego w punkcie 1.1.

### **1.3. Zakres robót objętych SST**

Ustalenia zawarte w niniejszej specyfikacji dotyczą zasad prowadzenia robót związanych z wykonaniem:

- koryta przeznaczonego do ułożenia konstrukcji nawierzchni.

Grunt wydobyty przy korytowaniu zostanie wykorzystany do wyrównania terenu przyległego do ciągów pieszych, tak aby zakryć odsłonięte korzenie drzew. Wymagane będzie dowiezenie gruntu piaszczystego z dokopu.

### **1.4. Określenia podstawowe**

Określenia podstawowe są zgodne z obowiązującymi, odpowiednimi polskimi normami i z definicjami podanymi w SST D-M.00.00.00. „Wymagania ogólne” punkt 1.4.

### **1.5. Ogólne wymagania dotyczące robót**

Ogólne wymagania dotyczące robót podano w SST D-M.00.00.00. „Wymagania ogólne” punkt 1.5.

## **2. MATERIAŁY**

Nie występują.

## **3. SPRZĘT**

### **3.1. Ogólne wymagania dotyczące sprzętu**

Ogólne wymagania dotyczące sprzętu podano w SST D-M.00.00.00. „Wymagania ogólne” punkt 3.

### **3.2. Sprzęt do wykonania robót**

Wykonawca przystępujący do wykonania koryta i profilowania podłoża powinien wykazać się możliwością korzystania z następującego sprzętu:

- równiarek lub spycharek uniwersalnych z ukośnie ustawianym lemieszem; Inżynier Kontraktu może dopuścić wykonanie koryta i profilowanie podłoża z zastosowaniem spycharki z lemieszem ustawionym prostopadle do kierunku pracy maszyny,
- koparek z czerpakami profilowymi (przy wykonywaniu wąskich koryt),
- walców statycznych, wibracyjnych lub płyt wibracyjnych.

Stosowany sprzęt nie może spowodować niekorzystnego wpływu na właściwości gruntu podłoża.

## **4. TRANSPORT**

### **4.1. Ogólne wymagania dotyczące transportu**

Ogólne wymagania dotyczące transportu podano w SST D-M.00.00.00. „Wymagania ogólne” punkt 4.

## **5. WYKONANIE ROBÓT**

### **5.1. Ogólne zasady wykonania robót**

Ogólne zasady wykonania robót podano w SST D-M.00.00.00. „Wymagania ogólne” punkt 5.

### **5.2. Warunki przystąpienia do robót**

Wykonawca powinien przystąpić do wykonania koryta oraz profilowania i zagęszczania podłoża bezpośrednio przed rozpoczęciem robót związanych z wykonaniem warstw nawierzchni. Wcześniejsze przystąpienie do wykonania koryta oraz profilowania i zagęszczania podłoża, jest możliwe wyłącznie za zgodą Inżyniera Kontraktu, w korzystnych warunkach atmosferycznych.

W wykonanym korycie oraz po wyprofilowanym i zagęszczonym podłożu nie może odbywać się ruch budowlany, niezwiązany bezpośrednio z wykonaniem pierwszej warstwy nawierzchni.

### **5.3. Wykonanie koryta**

Paliki lub szpilki do prawidłowego ukształtowania koryta w planie i profilu powinny być wcześniej przygotowane.

Paliki lub szpilki należy ustawiać w osi drogi i w rzędach równoległych do osi drogi lub w inny sposób zaakceptowany przez Inżyniera Kontraktu. Rozmieszczenie palików lub

szpilek powinno umożliwiać naciągnięcie sznurków lub linek do wytyczenia robót w odstępach nie większych niż co 10 metrów.

Rodzaj sprzętu, a w szczególności jego moc należy dostosować do rodzaju gruntu, w którym prowadzone są roboty i do trudności jego odspojenia.

Koryto można wykonywać ręcznie, gdy jego szerokość nie pozwala na zastosowanie maszyn, na przykład na poszerzeniach lub w przypadku robót o małym zakresie. Sposób wykonania musi być zaakceptowany przez Inżyniera Kontraktu.

Profilowanie i zagęszczenie podłoża należy wykonać zgodnie z zasadami określonymi w punkcie 5.4.

#### 5.4. Profilowanie i zagęszczenie podłoża

Przed przystąpieniem profilowania podłoże powinno być oczyszczone ze wszelkich zanieczyszczeń.

Po oczyszczeniu powierzchni podłoża należy sprawdzić, czy istniejące rzędne terenu umożliwiają uzyskanie po profilowaniu zaprojektowanych rzędnych podłoża. Zaleca się, aby rzędne terenu przed profilowaniem były co najmniej 5 cm wyższe niż projektowane rzędne podłoża.

Jeżeli powyższy warunek nie jest spełniony i występują zaniżenia poziomu w podłożu przewidzianym do profilowania, Wykonawca powinien spulchnić podłoże na głębokość zaakceptowaną przez Inżyniera Kontraktu dowieźć dodatkowy grunt spełniający wymagania obowiązujące dla górnej strefy korpusu, w ilości koniecznej do uzyskania wymaganych rzędnych wysokościowych i zagęści warstwę do uzyskania wartości wskaźnika zagęszczenia, określonych w tabelicy 1.

Do profilowania podłoża należy stosować równiarki. Ścięty grunt powinien być wykorzystany w robotach ziemnych lub w inny sposób zaakceptowany przez Inspektora Nadzoru.

Bezpośrednio po profilowaniu podłoża należy przystąpić do jego zagęszczania. Zagęszczanie podłoża należy kontynuować do osiągnięcia wskaźnika zagęszczenia nie mniejszego od podanego w tabelicy 1. Wskaźnik zagęszczenia należy określać zgodnie z BN-77/8931-12.

Tablica 1. Minimalne wartości wskaźnika zagęszczenia podłoża ( $I_s$ )

Lp.	Strefa korpusu	Minimalna wartość $I_s$
1	Górna warstwa o grubości 20 cm	1,00
2	Na głębokości od 20 cm do 50 cm od powierzchni podłoża	0,97

Wilgotność gruntu podłoża podczas zagęszczania powinna być równa wilgotności optymalnej z tolerancją od -20% do +10%.

#### 5.5. Utrzymanie koryta oraz wyprofilowanego i zagęszczonego podłoża

Podłoże (koryto) po wyprofilowaniu i zagęszczeniu powinno być utrzymywane w dobrym stanie.

Jeżeli po wykonaniu robót związanych z profilowaniem i zagęszczeniu podłoża nastąpi przerwa w robotach i Wykonawca nie przystąpi natychmiast do układania warstw nawierzchni, to powinien on zabezpieczyć podłoże przez rozłożenie folii lub w inny sposób zaakceptowany przez Inżyniera Kontraktu.

Jeżeli wyprofilowane i zagęszczone podłoże uległo nadmiernemu zawilgoceniu, to do układania kolejnej warstwy można przystąpić dopiero po jego naturalnym osuszeniu.

Po osuszeniu podłoża Inżynier Kontraktu oceni jego stan i ewentualnie zaleci wykonanie niezbędnych napraw. Jeżeli zawilgocenie nastąpiło wskutek zaniedbania Wykonawcy, to naprawę wykona on na własny koszt.

## 6. KONTROLA JAKOŚCI ROBÓT

### 6.1. Ogólne zasady kontroli jakości robót

Ogólne zasady kontroli jakości robót podano w SST D-M.00.00.00. „Wymagania ogólne” punkt 6.

### 6.2. Badania w czasie robót

#### 6.2.1. Częstotliwość oraz zakres badań i pomiarów

Częstotliwość oraz zakres badań i pomiarów dotyczących cech geometrycznych i zagęszczenia koryta i wyprofilowanego podłoża podaje tablica 2.

Tablica 2. Częstotliwość oraz zakres badań i pomiarów dotyczących cech geometrycznych i zagęszczenia koryta i wyprofilowanego podłoża

Lp	Wyszczególnienie badań i pomiarów	Minimalna częstotliwość badań i pomiarów
1	Szerokość koryta	10 razy na 1 km
2	Równość podłużna	co 20 m
3	Równość poprzeczna	10 razy na 1 km
4	Spadki poprzeczne	10 razy na 1 km
5	Rzędne wysokościowe	co 100 m w osi jezdni i na jej krawędziach
6	Ukształtowanie osi w planie	co 100 m w osi jezdni i na jej krawędziach
7	Zagęszczenie, wilgotność gruntu podłoża	w 2 punktach na dziennej działce roboczej, lecz nie rzadziej niż raz na 600 m <sup>2</sup>

#### 6.2.2. Szerokość koryta (profilowanego podłoża)

Szerokość koryta i profilowanego podłoża nie może różnić się od szerokości projektowanej o więcej niż +10 cm i -5 cm.

#### 6.2.3. Równość koryta (profilowanego podłoża)

Nierówności podłużne koryta i profilowanego podłoża należy mierzyć 4-metrową łątą zgodnie z BN-68/8931-04.

Nierówności poprzeczne należy mierzyć 4-metrową łątą.

Nierówności nie mogą przekraczać 20 mm.

#### 6.2.4. Spadki poprzeczne

Spadki poprzeczne koryta i profilowanego podłoża powinny być zgodne z dokumentacją projektową z tolerancją  $\pm 0,5\%$ .

#### 6.2.5. Rzędne wysokościowe

Różnice pomiędzy rzędnymi wysokościowymi koryta lub wyprofilowanego podłoża nie powinny przekraczać +1 cm, -2 cm.

#### 6.2.6. Ukształtowanie osi w planie

Oś drogi w planie nie może być przesunięta w stosunku do osi projektowanej o więcej niż  $\pm 5$  cm.

#### 6.2.7. Zagęszczenie koryta (profilowanego podłoża)

Wskaźnik zagęszczenia koryta i wyprofilowanego podłoża określony według BN-77/8931-12 nie powinien być mniejszy od podanego w tabelicy 1.

Wilgotność w czasie zagęszczania należy badać według PN-B-06714-17. Wilgotność gruntu podłoża powinna być równa wilgotności optymalnej z tolerancją od -20% do +10%.

### 6.3. Zasady postępowania z wadliwie wykonanymi odcinkami koryta (profilowanego podłoża)

Wszystkie powierzchnie, które wykazują większe odchylenia cech geometrycznych od określonych w punkcie 6.2. powinny być naprawione przez spulchnienie do głębokości co najmniej 10cm, wyrównanie i powtórne zagęszczenie. Dodanie nowego materiału bez spulchnienia wykonanej warstwy jest niedopuszczalne.

## 7. OBMIAR ROBÓT

### 7.1. Ogólne zasady obmiaru robót

Ogólne zasady obmiaru robót podano w SST D-M.00.00.00. „Wymagania ogólne” punkt 7.

### 7.2. Jednostka obmiarowa

Jednostką obmiarową jest m<sup>2</sup> (metr kwadratowy) wykonanego i odebranego koryta.

## 8. ODBIÓR ROBÓT

### 8.1. Ogólne zasady odbioru robót

Ogólne zasady odbioru robót podano w SST D-M.00.00.00. „Wymagania ogólne” punkt 8.

Roboty uznaje się za wykonane zgodnie z dokumentacją projektową, SST i wymaganiami Inżyniera Kontraktu, jeżeli wszystkie pomiary i badania z zachowaniem tolerancji według punktu 6 dały wyniki pozytywne.

## 9. PODSTAWA PŁATNOŚCI

### 9.1. Ogólne ustalenia dotyczące podstawy płatności

Ogólne ustalenia dotyczące podstawy płatności podano w SST D-M.00.00.00. „Wymagania ogólne” punkt 9.

### 9.2. Cena jednostki obmiarowej

Cena wykonania 1 m<sup>2</sup> koryta wraz z profilowaniem i zagęszczeniem podłoża obejmuje:

- prace pomiarowe i roboty przygotowawcze,
- odspojenie gruntu z przerzutem na pobocze i rozplantowaniem,
- załadunek nadmiaru odspojonego gruntu na środki transportowe i odwiezienie na odkład lub nasyp,
- profilowanie dna koryta lub podłoża,
- zagęszczenie,
- utrzymanie koryta lub podłoża,
- przeprowadzenie pomiarów i badań laboratoryjnych, wymaganych w specyfikacji technicznej.

## 10. PRZEPISY ZWIĄZANE

### 10.1. Normy

- |                  |  |
|------------------|--|
| 1. PN-B-04881    | Grunty budowlane. Badania próbek gruntów.                          |
| 2. PN-B-06714-17 | Kruszywa mineralne. Badania. Oznaczanie wilgotności.               |
| 3. BN-68/8931-04 | Drogi samochodowe. Pomiar równości nawierzchni planografem i łąką. |
| 4. BN-77/8931-12 | Oznaczenie wskaźnika zagęszczenia gruntu.                          |

# **SZCZEGÓŁOWA SPECYFIKACJA TECHNICZNA**

**D-04.02.01.**

**WARSTWY ODSĄCZAJĄCE I ODCINAJĄCE  
CPV 45 233**



## **1. WSTĘP**

### **1.1. Przedmiot SST**

Przedmiotem niniejszej szczegółowej specyfikacji technicznej (SST) są wymagania dotyczące wykonania i odbioru robót związanych z wykonaniem warstw odsączających i odcinających przy budowie tras rowerowych i infrastruktury turystycznej w powiecie chojnickim w ramach programu Kaszubska Marszruta w Gminie Czersk.

### **1.2. Zakres stosowania SST**

Szczegółowa specyfikacja techniczna (SST) stanowi obowiązującą podstawę opracowania szczegółowej specyfikacji technicznej (SST) stosowanej jako dokument przetargowy i kontraktowy przy zlecaniu i realizacji robót na drogach krajowych i wojewódzkich.

Zaleca się wykorzystanie SST przy zlecaniu robót na drogach miejskich i gminnych.

### **1.3. Zakres robót objętych SST**

Ustalenia zawarte w niniejszej specyfikacji dotyczą zasad prowadzenia robót związanych z wykonaniem warstw odsączających i odcinających, stanowiących część podbudowy pomocniczej, w przypadku gdy podłoże stanowi grunt wysadzinowy lub wątpliwy, nieulepszony spoiwem lub lepiszczem.

### **1.4. Określenia podstawowe**

Określenia podstawowe są zgodne z obowiązującymi, odpowiednimi polskimi normami i z określeniami podanymi w SST D-M-00.00.00 „Wymagania ogólne” pkt 1.4.

### **1.5. Ogólne wymagania dotyczące robót**

Ogólne wymagania dotyczące robót podano w SST D-M-00.00.00 „Wymagania ogólne” pkt 1.5.

## **2. MATERIAŁY**

### **2.1. Ogólne wymagania dotyczące materiałów**

Ogólne wymagania dotyczące materiałów, ich pozyskiwania i składowania, podano w SST D-M-00.00.00 „Wymagania ogólne” pkt 2.

### **2.2. Rodzaje materiałów**

Materiałami stosowanymi przy wykonywaniu warstw odsączających są:

- piaski,
- żwir i mieszanka (pospółka),
- geowłókniny,
  - a odcinających - oprócz wyżej wymienionych:
- miał (kamienny).

### **2.3. Wymagania dla kruszywa**

Kruszywa do wykonania warstw odsączających i odcinających powinny spełniać następujące warunki:

- a) szczelności, określony zależnością:

$$\frac{D_{15}}{d_{85}} \leq 5$$

gdzie:

$D_{15}$  - wymiar sita, przez które przechodzi 15% ziarn warstwy odcinającej lub odsączającej

$d_{85}$  - wymiar sita, przez które przechodzi 85% ziarn gruntu podłoża.

Dla materiałów stosowanych przy wykonywaniu warstw odsączających warunek szczelności musi być spełniony, gdy warstwa ta nie jest układana na warstwie odcinającej.

b) zagęszczalności, określony zależnością:

$$U = \frac{d_{60}}{d_{10}} \geq 5$$

gdzie:

$U$  - wskaźnik różnoziarnistości,

$d_{60}$  - wymiar sita, przez które przechodzi 60% kruszywa tworzącego warstwę odcinającą,

$d_{10}$  - wymiar sita, przez które przechodzi 10% kruszywa tworzącego warstwę odcinającą.

Piasek stosowany do wykonywania warstw odsączających i odcinających powinien spełniać wymagania normy PN-B-11113 [5] dla gatunku 1 i 2.

Żwir i mieszanka stosowane do wykonywania warstw odsączających i odcinających powinny spełniać wymagania normy PN-B-11111 [3], dla klasy I i II.

Miał kamienny do warstw odsączających i odcinających powinien spełniać wymagania normy PN-B-11112 [4].

## 2.4. Wymagania dla geowłókniny

Geowłókniny przewidziane do użycia jako warstwy odcinające i odsączające powinny posiadać aprobatę techniczną wydaną przez uprawnioną jednostkę.

## 2.5. Składowanie materiałów

### 2.5.1. Składowanie kruszywa

Jeżeli kruszywo przeznaczone do wykonania warstwy odsączającej lub odcinającej nie jest wbudowane bezpośrednio po dostarczeniu na budowę i zachodzi potrzeba jego okresowego składowania, to Wykonawca robót powinien zabezpieczyć kruszywo przed zanieczyszczeniem i zmieszaniem z innymi materiałami kamiennymi. Podłoże w miejscu składowania powinno być równe, utwardzone i dobrze odwodnione.

### 2.5.2. Składowanie geowłóknin

Geowłókniny przeznaczone na warstwy odsączającą lub odcinającą należy przechowywać w opakowaniach wg pkt 4.3 w pomieszczeniach czystych, suchych i wentylowanych.

## 3. SPRZĘT

### 3.1. Ogólne wymagania dotyczące sprzętu

Ogólne wymagania dotyczące sprzętu podano w SST D-M-00.00.00 „Wymagania ogólne” pkt 3.

### 3.2. Sprzęt do wykonania robót

Wykonawca przystępujący do wykonania warstwy odcinającej lub odsączającej powinien wykazać się możliwością korzystania z następującego sprzętu:

- równiarek,
- walców statycznych,
- płyt wibracyjnych lub ubijaków mechanicznych.

## 4. TRANSPORT

### 4.1. Ogólne wymagania dotyczące transportu

Ogólne wymagania dotyczące transportu podano w SST D-M-00.00.00 „Wymagania ogólne” pkt 4.

### 4.2. Transport kruszywa

Kruszywa można przewozić dowolnymi środkami transportu w warunkach zabezpieczających je przed zanieczyszczeniem, zmieszaniem z innymi materiałami, nadmiernym wysuszeniem i zawilgoceniem.

### 4.3. Transport geowłóknin

Geowłókniny mogą być transportowane dowolnymi środkami transportu pod warunkiem:

- opakowania bel (rolek) folią, brezentem lub tkaniną techniczną,
- zabezpieczenia opakowanych bel przez przemieszczaniem się w czasie przewozu,
- ochrony geowłóknin przez zawilgoceniem i nadmiernym ogrzaniem,
- niedopuszczenie do kontaktu bel z chemikaliami, tłuszczami oraz przedmiotami mogącymi przebić lub rozciąć geowłókniny.

Każda bela powinna być oznakowana w sposób umożliwiający jednoznaczne stwierdzenie, że jest to materiał do wykonania warstwy odsączającej lub odcinającej.

## 5. WYKONANIE ROBÓT

### 5.1. Ogólne zasady wykonania robót

Ogólne zasady wykonania robót podano w SST D-M-00.00.00 „Wymagania ogólne” pkt 5.

### 5.2. Przygotowanie podłoża

Podłoże gruntowe powinno spełniać wymagania określone w SST D-02.00.00 „Roboty ziemne” oraz D-04.01.01 „Koryto wraz z profilowaniem i zagęszczaniem podłoża”.

Warstwy odcinająca i odsączająca powinny być wytyczone w sposób umożliwiający wykonanie ich zgodnie z dokumentacją projektową, z tolerancjami określonymi w niniejszych specyfikacjach.

Paliki lub szpilki powinny być ustawione w osi drogi i w rzędach równoległych do osi drogi, lub w inny sposób zaakceptowany przez Inżyniera.

Rozmieszczenie palików lub szpilek powinno umożliwiać naciągnięcie sznurków lub linek do wytyczenia robót w odstępach nie większych niż co 10 m.

### 5.3. Wbudowanie i zagęszczanie kruszywa

Kruszywo powinno być rozkładane w warstwie o jednakowej grubości, przy użyciu równiarki, z zachowaniem wymaganych spadków i rzędnych wysokościowych. Grubość rozłożonej warstwy luźnego kruszywa powinna być taka, aby po jej zagęszczeniu osiągnięto grubość projektowaną.

Jeżeli dokumentacja projektowa lub SST przewiduje wykonanie warstwy odsączającej lub odcinającej o grubości powyżej 20 cm, to wbudowanie kruszywa należy wykonać dwuwarstwowo. Rozpoczęcie układania każdej następnej warstwy może nastąpić po odbiorze przez Inżyniera warstwy poprzedniej.

W miejscach, w których widoczna jest segregacja kruszywa należy przed zagęszczeniem wymienić kruszywo na materiał o odpowiednich właściwościach.

Natychmiast po końcowym wyprofilowaniu warstwy odsączającej lub odcinającej należy przystąpić do jej zagęszczania.

Zagęszczanie warstw o przekroju daszkowym należy rozpoczynać od krawędzi i stopniowo przesuwając pasami podłużnymi częściowo nakładającymi się, w kierunku jej osi. Zagęszczanie nawierzchni o jednostronnym spadku należy rozpoczynać od dolnej krawędzi i przesuwając pasami podłużnymi częściowo nakładającymi się, w kierunku jej górnej krawędzi.

Nierówności lub zagłębienia powstałe w czasie zagęszczania powinny być wyrównywane na bieżąco przez spulchnienie warstwy kruszywa i dodanie lub usunięcie materiału, aż do otrzymania równej powierzchni.

W miejscach niedostępnych dla walców warstwa odcinająca i odsączająca powinna być zagęszczana płytami wibracyjnymi lub ubijakami mechanicznymi.

Zagęszczanie należy kontynuować do osiągnięcia wskaźnika zagęszczenia nie mniejszego od 1,0 według normalnej próby Proctora, przeprowadzonej według PN-B-04481 [1]. Wskaźnik zagęszczenia należy określać zgodnie z BN-77/8931-12 [8].

W przypadku, gdy gruboziarnisty materiał wbudowany w warstwę odsączającą lub odcinającą, uniemożliwia przeprowadzenie badania zagęszczenia według normalnej próby Proctora, kontrolę zagęszczenia należy oprzeć na metodzie obciążeń płytowych. Należy określić pierwotny i wtórny moduł odkształcenia warstwy według BN-64/8931-02 [6]. Stosunek wtórnego i pierwotnego modułu odkształcenia nie powinien przekraczać 2,2.

Wilgotność kruszywa podczas zagęszczania powinna być równa wilgotności optymalnej z tolerancją od -20% do +10% jej wartości. W przypadku, gdy wilgotność kruszywa jest wyższa od wilgotności optymalnej, kruszywo należy osuszyć przez mieszanie i napowietrzanie. W przypadku, gdy wilgotność kruszywa jest niższa od wilgotności optymalnej, kruszywo należy zwilżyć określoną ilością wody i równomiernie wymieszać.

### 5.4. Odcinek próbny

Jeżeli w SST przewidziano konieczność wykonania odcinka próbnego, to co najmniej na 3 dni przed rozpoczęciem robót Wykonawca powinien wykonać odcinek próbny w celu:

- stwierdzenia, czy sprzęt budowlany do rozkładania i zagęszczania jest właściwy,
- określenia grubości warstwy materiału w stanie luźnym koniecznej do uzyskania wymaganej grubości po zagęszczeniu,

- ustalenia liczby przejść sprzętu zagęszczającego, potrzebnej do uzyskania wymaganego wskaźnika zagęszczenia.

Na odcinku próbnym Wykonawca powinien użyć takich materiałów oraz sprzętu, jakie będą stosowane do wykonywania warstwy odcinającej i odsączającej na budowie.

Odcinek próbny powinien być zlokalizowany w miejscu wskazanym przez Inżyniera.

### **5.5. Rozkładanie geowłóknin**

Warstwę geowłókniny należy rozkładać na wyprofilowanej powierzchni podłoża, pozbawionej ostrych elementów, które mogą spowodować uszkodzenie warstwy (na przykład kamienie, korzenie drzew i krzewów). W czasie rozkładania warstwy z geowłókniny należy spełnić wymagania określone w SST lub producenta dotyczące szerokości na jaką powinny zachodzić na siebie sąsiednie pasma geowłókniny lub zasad ich łączenia oraz ewentualnego przymocowania warstwy do podłoża gruntowego.

### **5.6. Zabezpieczenie powierzchni geowłóknin**

Po powierzchni warstwy odcinającej lub odsączającej, wykonanej z geowłóknin nie może odbywać się ruch jakichkolwiek pojazdów.

Leżącą wyżej warstwę nawierzchni należy wykonywać rozkładając materiał „od czoła”, to znaczy tak, że pojazdy dowożące materiał i wykonujące czynności technologiczne poruszają się po już ułożonym materiale.

### **5.7. Utrzymanie warstwy odsączającej i odcinającej**

Warstwa odsączająca i odcinająca po wykonaniu, a przed ułożeniem następnej warstwy powinny być utrzymywane w dobrym stanie.

Nie dopuszcza się ruchu budowlanego po wykonanej warstwie odcinającej lub odsączającej z geowłóknin.

W przypadku warstwy z kruszywa dopuszcza się ruch pojazdów koniecznych dla wykonania wyżej leżącej warstwy nawierzchni.

Koszt napraw wynikłych z niewłaściwego utrzymania warstwy obciąża Wykonawcę robót.

## **6. KONTROLA JAKOŚCI ROBÓT**

### **6.1. Ogólne zasady kontroli jakości robót**

Ogólne zasady kontroli jakości robót podano w SST D-M-00.00.00 „Wymagania ogólne” pkt 6.

### **6.2. Badania przed przystąpieniem do robót**

Przed przystąpieniem do robót Wykonawca powinien wykonać badania kruszyw przeznaczonych do wykonania robót i przedstawić wyniki tych badań Inżynierowi. Badania te powinny obejmować wszystkie właściwości kruszywa określone w p. 2.3.

Geowłókniny przeznaczone do wykonania warstwy odcinającej i odsączającej powinny posiadać aprobatę techniczną, zgodnie z pkt 2.4.

### **6.3. Badania w czasie robót**

#### **6.3.1. Częstotliwość oraz zakres badań i pomiarów**

Częstotliwość oraz zakres badań i pomiarów dotyczących cech geometrycznych i zagęszczenia warstwy odsączającej i odcinającej podaje tablica 1.

Tablica 1. Częstotliwość oraz zakres badań i pomiarów warstwy odsączającej i odcinającej

Lp.	Wyszczególnienie badań i pomiarów	Minimalna częstotliwość badań i pomiarów
1	Szerokość warstwy	10 razy na 1 km
2	Równość podłużna	co 20 m na każdym pasie ruchu
3	Równość poprzeczna	10 razy na 1 km
4	Spadki poprzeczne <sup>*)</sup>	10 razy na 1 km
5	Rzędne wysokościowe	co 25 m w osi jezdni i na jej krawędziach dla autostrad i dróg ekspresowych, co 100 m dla pozostałych dróg
6	Ukształtowanie osi w planie <sup>*)</sup>	co 25 m w osi jezdni i na jej krawędziach dla autostrad i dróg ekspresowych, co 100 m dla pozostałych dróg
7	Grubość warstwy	Podczas budowy: w 3 punktach na każdej działce roboczej, lecz nie rzadziej niż raz na 400 m <sup>2</sup> Przed odbiorem: w 3 punktach, lecz nie rzadziej niż raz na 2000 m <sup>2</sup>
8	Zagęszczenie, wilgotność kruszywa	w 2 punktach na dziennej działce roboczej, lecz nie rzadziej niż raz na 600 m <sup>2</sup>

<sup>\*)</sup> Dodatkowe pomiary spadków poprzecznych i ukształtowania osi w planie należy wykonać w punktach głównych łuków poziomych.

#### 6.3.2. Szerokość warstwy

Szerokość warstwy nie może się różnić od szerokości projektowanej o więcej niż +10 cm, -5 cm.

#### 6.3.3. Równość warstwy

Nierówności podłużne warstwy odcinającej i odsączającej należy mierzyć 4 metrową łata, zgodnie z normą BN-68/8931-04 [7].

Nierówności poprzeczne warstwy odcinającej i odsączającej należy mierzyć 4 metrową łata.

Nierówności nie mogą przekraczać 20 mm.

#### 6.3.4. Spadki poprzeczne

Spadki poprzeczne warstwy odcinającej i odsączającej na prostych i łukach powinny być zgodne z dokumentacją projektową z tolerancją  $\pm 0,5\%$ .

#### 6.3.5. Rzędne wysokościowe

Różnice pomiędzy rzędnymi wysokościowymi warstwy i rzędnymi projektowanymi nie powinny przekraczać +1 cm i -2 cm.

#### 6.3.6. Ukształtowanie osi w planie

Oś w planie nie może być przesunięta w stosunku do osi projektowanej o więcej niż  $\pm 3$  cm dla autostrad i dróg ekspresowych lub o więcej niż  $\pm 5$  cm dla pozostałych dróg.

#### 6.3.7. Grubość warstwy

Grubość warstwy powinna być zgodna z określoną w dokumentacji projektowej z tolerancją +1 cm, -2 cm.

Jeżeli warstwa, ze względów technologicznych, została wykonana w dwóch warstwach, należy mierzyć łączną grubość tych warstw.

Na wszystkich powierzchniach wadliwych pod względem grubości Wykonawca wykona naprawę warstwy przez spulchnienie warstwy na głębokość co najmniej 10 cm, uzupełnienie nowym materiałem o odpowiednich właściwościach, wyrównanie i ponowne zagęszczenie.

Roboty te Wykonawca wykona na własny koszt. Po wykonaniu tych robót nastąpi ponowny pomiar i ocena grubości warstwy, według wyżej podanych zasad na koszt Wykonawcy.

#### **6.3.8. Zagęszczenie warstwy**

Wskaźnik zagęszczenia warstwy odcinającej i odsączającej, określony wg BN-77/8931-12 [8] nie powinien być mniejszy od 1.

Jeżeli jako kryterium dobrego zagęszczenia warstwy stosuje się porównanie wartości modułów odkształcenia, to wartość stosunku wtórnego do pierwotnego modułu odkształcenia, określonych zgodnie z normą BN-64/8931-02 [6], nie powinna być większa od 2,2.

Wilgotność kruszywa w czasie zagęszczenia należy badać według PN-B-06714-17 [2]. Wilgotność kruszywa powinna być równa wilgotności optymalnej z tolerancją od -20% do +10%.

#### **6.3.9. Badania dotyczące warstwy odsączającej i odcinającej z geowłóknin**

W czasie układania warstwy odcinającej i odsączającej z geowłóknin należy kontrolować:

- a) zgodność oznaczenia poszczególnych bel (rolek) geowłóknin z określonym w dokumentacji projektowej,
- b) równość warstwy,
- c) wielkość zakładu przyległych pasm i sposób ich łączenia,
- d) zamocowanie warstwy do podłoża gruntowego, o ile przewidziano to w dokumentacji projektowej.

Ponadto należy sprawdzić, czy nie nastąpiło mechaniczne uszkodzenie geowłókniny (rozerwanie, przebicie). Pasma geowłókniny użyte do wykonania warstwy odcinającej i odsączającej nie powinny mieć takich uszkodzeń.

### **6.4. Zasady postępowania z odcinkami wadliwie wykonanymi**

Wszystkie powierzchnie, które wykazują większe odchylenia cech geometrycznych od określonych w p. 6.3, powinny być naprawione przez spulchnienie do głębokości co najmniej 10 cm, wyrównane i powtórnie zagęszczone. Dodanie nowego materiału bez spulchnienia wykonanej warstwy jest niedopuszczalne.

## **7. OBMIAR ROBÓT**

### **7.1. Ogólne zasady obmiaru robót**

Ogólne zasady obmiaru robót podano w SST D-M-00.00.00 „Wymagania ogólne” pkt 7.

## 7.2. Jednostka obmiarowa

Jednostką obmiarową jest  $m^2$  (metr kwadratowy) warstwy odcinającej i odsączającej.

## 8. ODBIÓR ROBÓT

Ogólne zasady odbioru robót podano w SST D-M-00.00.00 „Wymagania ogólne” pkt 8.

Roboty uznaje się za wykonane zgodnie z dokumentacją projektową, SST i wymaganiami Inżyniera, jeżeli wszystkie pomiary i badania z zachowaniem tolerancji wg pkt 6 dały wyniki pozytywne.

## 9. PODSTAWA PŁATNOŚCI

### 9.1. Ogólne ustalenia dotyczące podstawy płatności

Ogólne ustalenia dotyczące podstawy płatności podano w SST D-M-00.00.00 „Wymagania ogólne” pkt 9.

### 9.2. Cena jednostki obmiarowej

Cena wykonania  $1m^2$  warstwy odsączającej i/lub odcinającej z kruszywa obejmuje:

- prace pomiarowe,
- dostarczenie i rozłożenie na uprzednio przygotowanym podłożu warstwy materiału o grubości i jakości określonej w dokumentacji projektowej i specyfikacji technicznej,
- wyrównanie ułożonej warstwy do wymaganego profilu,
- zagęszczenie wyprofilowanej warstwy,
- przeprowadzenie pomiarów i badań laboratoryjnych wymaganych w specyfikacji technicznej,
- utrzymanie warstwy.

Cena wykonania  $1m^2$  warstwy odsączającej i/lub odcinającej z geowłóknin obejmuje:

- prace pomiarowe,
- dostarczenie i rozłożenie na uprzednio przygotowanym podłożu warstwy geowłóknin,
- pomiary kontrolne wymagane w specyfikacji technicznej,
- utrzymanie warstwy.

## 10. PRZEPISY ZWIĄZANE

### 10.1. Normy

1. PN-B-04481 Grunty budowlane. Badania próbek gruntu
2. PN-B-06714-17 Kruszywa mineralne. Badania. Oznaczenie wilgotności
3. PN-B-11111 Kruszywo mineralne. Kruszywo naturalne do nawierzchni drogowych . Żwir i mieszanka
4. PN-B-11112 Kruszywo mineralne. Kruszywo łamane do nawierzchni drogowych
5. PN-B-11113 Kruszywa mineralne. Kruszywo naturalne do nawierzchni drogowych. Piasek
6. BN-64/8931-02 Drogi samochodowe. Oznaczenie modułu odkształcenia nawierzchni podatnych i podłoża przez obciążenie płytą
7. BN-68/8931-04 Drogi samochodowe. Pomiar równości nawierzchni planografem i łąką
8. BN-77/8931-12 Oznaczenie wskaźnika zagęszczenia gruntu

### 10.2. Inne dokumenty

9. Wytyczne budowy nasypów komunikacyjnych na słabym podłożu z zastosowaniem geotekstyliów, IBDiM, Warszawa 1986.



# **SZCZEGÓŁOWA SPECYFIKACJA TECHNICZNA**

**D-04.04.02.**

**PODBUDOWA Z KRUSZYWA ŁAMANEGO  
STABILIZOWANEGO MECHANICZNIE  
CPV 45 233**



## **1. WSTĘP**

### **1.1. Przedmiot SST**

Przedmiotem niniejszej szczegółowej specyfikacji technicznej (SST) są wymagania dotyczące wykonania i odbioru robót przy budowie tras rowerowych i infrastruktury turystycznej w powiecie chojnickim w ramach programu Kaszubska Marszruta w Gminie Czersk.

### **1.2. Zakres stosowania SST**

Szczegółowa Specyfikacja Techniczna jest stosowana jako dokument w postępowaniu przetargowym i przy realizacji umowy na wykonanie robót związanych z realizacją zadania wymienionego w punkcie 1.1.

### **1.3. Zakres robót objętych SST**

Ustalenia zawarte w niniejszej szczegółowej specyfikacji dotyczą zasad prowadzenia robót związanych z wykonywaniem podbudowy z kruszywa łamanego stabilizowanego mechanicznie.

Zakres robót przy wykonaniu podbudowy z kruszywa łamanego stabilizowanego mechanicznie obejmuje wykonanie warstwy podbudowy zasadniczej 0/31,5 pod nawierzchnią o grubościach 12 i 15cm,

### **1.4. Określenia podstawowe**

- 1.4.1. Podbudowa z kruszywa łamanego stabilizowanego mechanicznie – warstwa zagęszczonej mieszanki, która stanowi warstwę nośną nawierzchni drogowej.
- 1.4.2. Stabilizacja mechaniczna - proces technologiczny, polegający na odpowiednim zagęszczeniu przy wilgotności optymalnej kruszywa o właściwie dobranym uziarnieniu.
- 1.4.3. Pozostałe określenia podstawowe są zgodne z obowiązującymi, odpowiednimi polskimi normami i z definicjami podanymi w SST D-M-00.00.00. “Wymagania ogólne” punkt 1.4.

### **1.5. Ogólne wymagania dotyczące robót**

Ogólne wymagania dotyczące robót podano w SST D-M-00.00.00. “Wymagania ogólne” punkt 1.5.

## **2. MATERIAŁY**

### **2.1. Ogólne wymagania dotyczące materiałów**

Ogólne wymagania dotyczące materiałów, ich pozyskiwania i składowania podano w SST D-M-00.00.00. “Wymagania ogólne” punkt 2.

### **2.2. Rodzaje materiałów**

Materiałem do wykonania podbudowy z kruszyw łamanymi stabilizowanymi mechanicznie, powinno być kruszywo łamane uzyskane w wyniku przekruszenia surowca skalnego litego lub kruszywo naturalne kruszone, uzyskane w wyniku przekruszenia kamieni narzutowych i otoczków.

Kruszywo uzyskane z przekruszenia kamieni narzutowych i otoczaków powinno zawierać co najmniej 80% ziaren łamanych we frakcji powyżej # 4mm. Za ziarno łamane należy uznać ziarno o wszystkich płaszczyznach przełamanych i szorstkich.

### 2.3. Wymagania dla materiałów

#### 2.3.1. Uziarnienie kruszywa

Krzywa uziarnienia kruszywa, określona według PN-B-06714/15 powinna leżeć między krzywymi granicznymi pola dobrego uziarnienia określonymi w PN-S-06102.

#### 2.3.2. Uziarnienie kruszywa

Krzywa uziarnienia kruszywa, określona według PN-B-06714 powinna leżeć między krzywymi granicznymi pól dobrego uziarnienia podanymi w poniższej tabelicy.

Wymiar oczek sit #, mm	mieszanka mineralna podbudowa zasadnicza 0/31,5 mm	mieszanka mineralna podbudowa pomocnicza 0/63 mm
Przechodzi przez:		
63	100	100
31,5	100	77 ÷ 100
20	78 ÷ 100	63 ÷ 100
16	80 ÷ 93	57 ÷ 93
12,5	61 ÷ 86	50 ÷ 86
8	51 ÷ 74	41 ÷ 74
4	38 ÷ 59	29 ÷ 59
2	26 ÷ 42	19 ÷ 42
1	19 ÷ 32	14 ÷ 32
0,5	14 ÷ 24	10 ÷ 24
0,25	8 ÷ 15	6 ÷ 15
0,125	4 ÷ 12	3 ÷ 12
0,075	2 ÷ 10	2 ÷ 10

Krzywa uziarnienia kruszywa powinna być ciągła i nie może przebiegać od dolnej krzywej granicznej do górnej krzywej granicznej uziarnienia na sąsiednich sitach. Wymiar największego ziarna kruszywa nie może przekraczać 2/3 grubości warstwy układanej jednorazowo.

#### 2.3.3. Właściwości kruszywa

Kruszywa powinny spełniać wymagania określone w tabelicy 1.

Tablica 1. Właściwości kruszywa łamanego do podbudowy stabilizowanej mechanicznie

Lp	Wyszczególnienie właściwości	Podbudowa zasadnicza	Podbudowa pomocnicza	Badania według
1	Zawartość ziarn mniejszych niż 0,075 mm, % (m/m):	od 2 do 10	od 2 do 12	PN-B-06714-15
2	Zawartość nadziarna, %, nie więcej niż:	5	10	PN-B-06714-15
3	Zawartość ziarn nieforemnych, % (m/m), nie więcej niż:	35	40	PN-B-06714-16

*Budowa tras rowerowych i infrastruktury turystycznej w powiecie chojnickim w ramach programu  
Kaszubska Marszruta – Gmina Czersk*

4	Zawartość zanieczyszczeń organicznych, % (m/m), barwa w porównaniu do wzorcowej	nie ciemniejsza	nie ciemniejsza	PN-B-06714-26
5	Wskaźnik piaskowy po pięciokrotnym zagęszczeniu metodą I lub II według PN-B-04481	od 30 do 70	od 30 do 70	BN-64/8931-01
6	Ścieralność w bębnie Los Angeles a) ścieralność całkowita po pełnej liczbie obrotów, nie więcej niż: b) ścieralność częściowa po 1/5 pełnej liczby obrotów, w stosunku do ścieralności całkowitej po pełnej liczbie obrotów, nie więcej niż:	35 30	50 35	PN-B-06714-42
7	Nasiąkliwość, % (m/m), nie więcej niż:	3	5	PN-B-06714-18
8	Mrozoodporność, ubytek masy po 25 cyklach zamrażania i odmrażania, % (m/m), nie więcej niż:	5	10	PN-B-06714-19
9	Zawartość związków siarki w przeliczeniu na SO <sub>3</sub> , % (m/m), nie więcej niż	1	1	PN-B-06714-28
10	Zawartość ziaren łamanych we frakcji powyżej # 4mm co najmniej (%):	80	80	
11	Wskaźnik nośności w <sub>noś</sub> mieszanki kruszywa, %, nie mniejszy niż (I <sub>s</sub> ≥1,00)	80	60	PN-S-06102

#### 2.3.4. Materiały do ulepszania właściwości kruszyw

W uzasadnionych przypadkach Inspektor Nadzoru może wyrazić zgodę na stosowanie przez Wykonawcę dodatków ulepszających mieszankę kruszywa łamanego.

Do ulepszania właściwości kruszyw stosuje się:

- cement portlandzki według PN-B-19701,
- wapno według PN-B-30020,
- popioły lotne według PN-S-96035,
- żużel granulowany według PN-B-23006.

Dopuszcza się stosowanie innych spoiw pod warunkiem uzyskania równorzędnych efektów ulepszania kruszywa i po zaakceptowaniu przez Inspektora Nadzoru.

Rodzaj i ilość dodatku ulepszającego należy przyjmować zgodnie z PN-S-06102.

#### 2.3.5. Woda

Należy stosować wodę spełniającą wymagania PN-B-32250.

### 3. SPRZĘT

#### 3.1. Ogólne wymagania dotyczące sprzętu

Ogólne wymagania dotyczące sprzętu podano w SST D-M-00.00.00. "Wymagania ogólne" punkt 3.

#### 3.2. Sprzęt do wykonania robót

Wykonawca przystępujący do wykonania podbudowy z kruszyw łamanych stabilizowanych mechanicznie powinien wykazać się możliwością korzystania z następującego sprzętu:

- mieszarek do wytwarzania mieszanki, wyposażonych w urządzenia dozujące wodę, mieszarki powinny zapewnić wytworzenie jednorodnej mieszanki o wilgotności optymalnej,
- równiarek albo układarek do rozkładania mieszanki,
- walców ogumionych i stalowych wibracyjnych lub statycznych do zagęszczania. W miejscach trudno dostępnych powinny być stosowane zagęszczarki płytowe, ubijaki mechaniczne lub małe walce wibracyjne.

## **4. TRANSPORT**

### **4.1. Ogólne wymagania dotyczące transportu**

Ogólne wymagania dotyczące transportu podano w SST D-M-00.00.00. "Wymagania ogólne" punkt 4.

### **4.2. Transport materiałów**

Kruszywa można przewozić dowolnymi środkami transportu w warunkach zabezpieczających je przed zanieczyszczeniem, zmieszaniem z innymi materiałami, nadmiernym wysuszeniem i zawilgoceniem.

Transport cementu powinien odbywać się zgodnie z BN-88/6731-08.

Transport pozostałych materiałów powinien odbywać się zgodnie z wymaganiami norm przedmiotowych.

## **5. WYKONANIE ROBÓT**

### **5.1. Ogólne zasady wykonania robót**

Ogólne zasady wykonania robót podano w SST D-M-00.00.00. "Wymagania ogólne" punkt 5.

### **5.2. Przygotowanie podłoża**

Podłoże pod podbudowę powinno spełniać wymagania określone w SST D-02.01.01. "Wykonanie wykopów", SST D-02.03.01. "Wykonanie nasypów"

Paliki lub szpilki do prawidłowego ukształtowania podbudowy powinny być wcześniej przygotowane.

Paliki lub szpilki powinny być ustawione w osi drogi i w rzędach równoległych do osi drogi, lub w inny sposób zaakceptowany przez Inspektora Nadzoru.

Rozmieszczenie palików lub szpilek powinno umożliwiać naciągnięcie sznurków lub linek do wytyczenia robót w odstępach nie większych niż co 10 m.

### **5.3. Wytwarzanie mieszanki kruszywa**

Mieszankę kruszywa o ściśle określonym uziarnieniu i wilgotności optymalnej należy wytwarzać w mieszarkach gwarantujących otrzymanie jednorodnej mieszanki.

Ze względu na konieczność zapewnienia jednorodności nie dopuszcza się wytwarzania mieszanki przez mieszanie poszczególnych frakcji na drodze. Mieszanka po wyprodukowaniu powinna być od razu transportowana na miejsce wbudowania w taki sposób, aby nie uległa rozsegregowaniu i wysychaniu.

Jeśli warunki w czasie realizacji robót spowodują wyrażenie zgody przez Inspektora Nadzoru na ulepszenie kruszyw cementem, [przy WP (wskaźniku piaskowym) mieszanki kruszyw od 20 do 30 lub powyżej 70], szczegółowe warunki i wymagania dla takiej

podbudowy określi SST przedłożona przez Wykonawcę do zatwierdzenia przez Inspektora Nadzoru.

#### 5.4. Wbudowywanie i zagęszczanie mieszanki

Mieszanka kruszywa powinna być rozkładana w warstwie o jednakowej grubości, takiej, aby jej ostateczna grubość po zagęszczeniu była równa grubości projektowanej. Warstwa podbudowy powinna być rozłożona w sposób zapewniający osiągnięcie wymaganych spadków i rzędnych wysokościowych.

Jeżeli podbudowa składa się z więcej niż jednej warstwy kruszywa, to każda warstwa powinna być wyprofilowana i zagęszczona z zachowaniem wymaganych spadków i rzędnych wysokościowych. Rozpoczęcie budowy każdej następnej warstwy może nastąpić po odbiorze poprzedniej warstwy przez Inspektora Nadzoru.

Wymagany wskaźnik zagęszczenia warstwy wynosi co najmniej  $W_z = 1,03$ .

Wilgotność mieszanki kruszywa podczas zagęszczania powinna odpowiadać wilgotności optymalnej, określonej według próby Proctora, zgodnie z PN-B-04481 (metoda II). Materiał nadmiernie nawilgocony, powinien zostać osuszony przez mieszanie i napowietrzanie. Jeżeli wilgotność mieszanki kruszywa jest niższa od optymalnej o 20 % jej wartości, mieszanka powinna być zwilżona określoną ilością wody i równomiernie wymieszana. W przypadku, gdy wilgotność mieszanki kruszywa jest wyższa od optymalnej o 10 % jej wartości, mieszankę należy osuszyć.

Wskaźnik zagęszczenia podbudowy według BN-77/8931-12 powinien odpowiadać przyjętemu poziomowi wskaźnika nośności.

#### 5.5. Odcinek próbny

Wykonawca powinien wykonać odcinek próbny co najmniej na 3 dni przed rozpoczęciem robót w celu:

- stwierdzenia czy sprzęt budowlany do mieszania, rozkładania i zagęszczania kruszywa jest właściwy,
- określenia grubości warstwy materiału w stanie luźnym, koniecznej do uzyskania wymaganej grubości warstwy po zagęszczeniu,
- kreślenia liczby przejść sprzętu zagęszczającego, potrzebnej do uzyskania wymaganego wskaźnika zagęszczenia.

Na odcinku próbnym Wykonawca powinien użyć takich materiałów oraz sprzętu do mieszania, rozkładania i zagęszczania, jakie będą stosowane do wykonywania podbudowy.

Powierzchnia odcinka próbnego powinna wynosić od 40 do 80m<sup>2</sup>.

Odcinek próbny powinien być zlokalizowany, w miejscu wskazanym przez Inżyniera Projektu.

Wykonawca może przystąpić do wykonywania podbudowy po zaakceptowaniu odcinka próbnego przez Inspektora Nadzoru.

#### 5.6. Utrzymanie podbudowy

Podbudowa po wykonaniu, a przed ułożeniem następnej warstwy, powinna być utrzymywana w dobrym stanie. Jeżeli Wykonawca będzie wykorzystywał za zgodą Inspektora Nadzoru, gotową podbudowę do ruchu budowlanego, to jest obowiązany

naprawić wszelkie uszkodzenia podbudowy, spowodowane przez ten ruch. Koszt napraw wynikłych z niewłaściwego utrzymania podbudowy obciąża Wykonawcę robót.

## 6. KONTROLA JAKOŚCI ROBÓT

### 6.1. Ogólne zasady kontroli jakości robót

Ogólne zasady kontroli jakości robót podano w SST D-M-00.00.00. "Wymagania ogólne" punkt 6.

### 6.2. Badania przed przystąpieniem do robót

Przed przystąpieniem do robót Wykonawca powinien wykonać badania kruszyw przeznaczonych do wykonania robót i przedstawić wyniki tych badań Inspektorowi Nadzoru w celu akceptacji materiałów. Badania te powinny obejmować właściwości określone w punkcie 2.3 niniejszej SST.

### 6.3. Badania w czasie robót

#### 6.3.1. Częstotliwość oraz zakres badań i pomiarów

Częstotliwość oraz zakres badań podano w tablicy 2.

Tablica 2. Częstotliwość oraz zakres badań przy budowie podbudowy z kruszyw łamanych stabilizowanych mechanicznie

Lp	Wyszczególnienie badań	Częstotliwość badań	
		Minimalna liczba badań na dziennej działce roboczej	Maksymalna powierzchnia podbudowy przypadająca na jedno badanie (m <sup>2</sup> )
1	Uziarnienie mieszanki	2	600
2	Wilgotność mieszanki		
3	Zagęszczenie warstwy	1 próbka na 1000 m <sup>2</sup>	
4	Badanie właściwości kruszywa według tablicy 1; punkt 2.3.2	dla każdej partii kruszywa i przy każdej zmianie kruszywa	

#### 6.3.2. Uziarnienie mieszanki

Uziarnienie mieszanki powinno być zgodne z wymaganiami podanymi w punkcie 2.3. Próbki należy pobierać w sposób losowy, z rozłożonej warstwy, przed jej zagęszczeniem. Wyniki badań powinny być na bieżąco przekazywane Inspektorowi Nadzoru.

#### 6.3.3. Wilgotność mieszanki

Wilgotność mieszanki powinna odpowiadać wilgotności optymalnej, określonej według próby Proctora, zgodnie z PN-B-04481 (metoda II), z tolerancją +10%, -20%. Wilgotność należy określić według PN-B-06714-17.

#### 6.3.4. Zagęszczenie podbudowy

Zagęszczenie każdej warstwy powinno odbywać się aż do osiągnięcia wymaganego wskaźnika zagęszczenia.

Zagęszczenie podbudowy należy sprawdzać według BN-77/8931-12. W przypadku, gdy przeprowadzenie badania jest niemożliwe ze względu na gruboziarniste kruszywo, kontrolę zagęszczenia należy oprzeć na metodzie obciążeń płytowych, według BN-64/8931-02 i nie rzadziej niż raz na 5000m<sup>2</sup>, lub według zaleceń Inspektora Nadzoru.

Zagęszczenie podbudowy stabilizowanej mechanicznie należy uznać za prawidłowe, gdy stosunek wtórnego modułu  $E_2$  do pierwotnego modułu odkształcenia  $E_1$  jest nie większy od 2,2 dla każdej warstwy konstrukcyjnej podbudowy.

$$\frac{E_2}{E_1} \leq 2,2$$

#### 6.3.5. Właściwości kruszywa

Badania kruszywa powinny obejmować ocenę wszystkich właściwości określonych w punkcie 2.3.2.

Próbki do badań pełnych powinny być pobierane przez Wykonawcę w sposób losowy w obecności Inspektora Nadzoru.

### 6.4. Wymagania dotyczące cech geometrycznych podbudowy

#### 6.4.1. Częstotliwość oraz zakres pomiarów

Częstotliwość oraz zakres pomiarów dotyczących cech geometrycznych podbudowy podano w tabelicy 3.

Tablica 3. Częstotliwość oraz zakres pomiarów wykonanej podbudowy z kruszywa łamanego stabilizowanego mechanicznie

Lp.	Wyszczególnienie badań i pomiarów	Minimalna częstotliwość pomiarów
1	Szerokość podbudowy	w 5 miejscach
2	Równość podłużna	w sposób ciągły planografem albo co 20 m łatą na każdym pasie ruchu
3	Równość poprzeczna	w 5 miejscach
4	Spadki poprzeczne <sup>*)</sup>	w 5 miejscach
5	Rzędne wysokościowe	co 100 m
6	Ukształtowanie osi w planie <sup>*)</sup>	co 100 m
7	Grubość podbudowy	Podczas budowy: w 3 punktach na każdej działce roboczej, lecz nie rzadziej niż raz na 400 m <sup>2</sup> . Przed odbiorem: w 3 punktach lecz nie rzadziej niż raz na 2000 m <sup>2</sup> .
8	Nośność podbudowy: - moduł odkształcenia lub - ugięcie sprężyste	- co najmniej w dwóch przekrojach na każde 1000 m <sup>2</sup> ; - co najmniej w 10 punktach
<sup>*)</sup> Dodatkowe pomiary spadków poprzecznych i ukształtowania osi w planie należy wykonać w punktach głównych łuków poziomych.		

#### 6.4.2. Szerokość podbudowy

Szerokość podbudowy nie może różnić się od szerokości projektowanej o więcej niż +10 cm, -5 cm.

#### 6.4.3. Równość podbudowy

Nierówności podłużne podbudowy należy mierzyć 4-metrową łatą lub planografem, zgodnie z BN-68/8931-04.

Nierówności poprzeczne należy mierzyć 4-metrową łata.

Nierówności podbudowy nie mogą przekraczać:

- 10 mm dla podbudowy zasadniczej,
- 20 mm dla podbudowy pomocniczej.

#### 6.4.4. Spadki poprzeczne podbudowy

Spadki poprzeczne podbudowy na prostych i łukach powinny być zgodne z dokumentacją projektową, z tolerancją  $\pm 0,5\%$ .

#### 6.4.5. Rzędne wysokościowe podbudowy

Różnice pomiędzy rzędnymi wysokościowymi podbudowy i rzędnymi projektowanymi nie powinny przekraczać +1 cm, -2 cm.

#### 6.4.6. Ukształtowanie osi podbudowy

Oś podbudowy w planie nie może być przesunięta w stosunku do osi projektowanej o więcej niż  $\pm 5$ cm.

#### 6.4.7. Grubość podbudowy

Grubość podbudowy nie może się różnić od grubości projektowanej o więcej niż:

- dla podbudowy zasadniczej  $\pm 10\%$ ,
- dla podbudowy pomocniczej +10%, -15%.

#### 6.4.8. Nośność podbudowy

Nośność podbudowy określona przez jedną z metod:

- moduł odkształcenia według BN-64/8931-02 powinna być zgodna z podaną w tabelicy 4,
- ugięcie sprężyste według BN-70/8931-06 powinna być zgodna z podaną w tabelicy 4.

Tablica 4. Cechy podbudowy

Mieszanka kruszywa o wskaźniku $w_{noś}$ nie mniejszym niż, %	Wskaźnik zagęszczenia $I_s$ nie mniejszy niż:	Maksymalne ugięcie sprężyste pod kołem, 50kN mm	Minimalny moduł odkształcenia mierzony płytą o średnicy 30 cm, MPa przy obciążeniu	
			pierwszym [MPa], moduł pierwotny	Drugim [MPa], moduł wtórny
60	1,00	1,60	60	120
80	1,00	1,40	80	140

### 6.5. Zasady postępowania z niewłaściwie wykonanymi odcinkami podbudowy

#### 6.5.1. Niewłaściwe cechy geometryczne podbudowy

Wszystkie powierzchnie podbudowy, które wykazują większe odchylenie od określonych w punkcie 6.4 powinny być naprawione przez spalanie lub zerwanie do głębokości co najmniej 10cm, wyrównane i powtórnie zagęszczone. Dodanie nowego materiału bez spalania wykonanej warstwy jest niedopuszczalne.

Jeżeli szerokość podbudowy jest mniejsza od szerokości projektowanej o więcej niż 5 cm i nie zapewnia podparcia warstwom wyżej leżącym, to Wykonawca powinien na

własny koszt poszerzyć podbudowę przez spulchnienie warstwy na pełną grubość do połowy szerokości pasa ruchu, dołożenie materiału i powtórne zagęszczenie.

#### 6.5.2. Niewłaściwa grubość podbudowy

Na wszystkich powierzchniach wadliwych pod względem grubości, Wykonawca wykona naprawę podbudowy. Powierzchnie powinny być naprawione przez spulchnienie lub wybranie warstwy na odpowiednią głębokość zgodnie z decyzją Inspektora Nadzoru, uzupełnione nowym materiałem o odpowiednich właściwościach, wyrównane i ponownie zagęszczone.

Roboty te Wykonawca wykona na własny koszt. Po wykonaniu tych robót nastąpi ponowny pomiar i ocena grubości warstwy, według wyżej podanych zasad, na koszt Wykonawcy.

#### 6.5.3. Niewłaściwa nośność podbudowy

Jeżeli nośność podbudowy będzie mniejsza od wymaganej, to Wykonawca wykona wszelkie roboty niezbędne do zapewnienia wymaganej nośności, zalecone przez Inspektora Nadzoru.

Koszty tych dodatkowych robót poniesie Wykonawca podbudowy tylko wtedy, gdy zniżenie nośności podbudowy wynikało z niewłaściwego wykonania robót przez Wykonawcę podbudowy.

## 7. OBMIAR ROBÓT

### 7.1. Ogólne zasady obmiaru robót

Ogólne zasady obmiaru robót podano w SST D-M-00.00.00. "Wymagania ogólne" punkt 7.

### 7.2. Jednostka obmiarowa

Jednostką obmiarową jest m<sup>2</sup> (metr kwadratowy) podbudowy z kruszywa łamanego stabilizowanego mechanicznie.

## 8. ODBIÓR ROBÓT

### 8.1. Ogólne zasady odbioru robót

Ogólne zasady odbioru robót podano w SST D-M-00.00.00. "Wymagania ogólne" pkt. 8. Roboty uznaje się za wykonane zgodnie z dokumentacją projektową, SST i wymaganiami Inspektora Nadzoru, jeżeli wszystkie pomiary i badania z zachowaniem tolerancji według punktu 6 dały wyniki pozytywne.

## 9. PODSTAWA PŁATNOŚCI

### 9.1. Ogólne dotyczące podstawy płatności

Ogólne ustalenia dotyczące podstawy płatności podano w D-M-00.00.00. "Wymagania ogólne" punkt 9.

### 9.2. Cena jednostki obmiarowej

Cena 1 m<sup>2</sup> wykonania robót obejmuje:

- prace pomiarowe i roboty przygotowawcze,

- oznakowanie robót,
- sprawdzenie i ewentualną naprawę podłoża,
- zakup i przygotowanie mieszanki z kruszywa, zgodnie z receptą,
- dostarczenie mieszanki na miejsce wbudowania,
- rozłożenie mieszanki z kruszywa,
- zagęszczenie rozłożonej mieszanki,
- przeprowadzenie pomiarów i badań laboratoryjnych określonych w szczegółowej specyfikacji technicznej,
- utrzymanie podbudowy w czasie robót.

## 10. PRZEPISY ZWIĄZANE

### 10.1. Normy

- |     |               |   |
|-----|---------------|---|
| 1.  | PN-B-04481    | Grunty budowlane. Badania próbek gruntu   |
| 2.  | PN-B-06714-12 | Kruszywa mineralne. Badania. Oznaczenie zawartości zanieczyszczeń obcych          |
| 3.  | PN-B-06714-15 | Kruszywa mineralne. Badania. Oznaczenie składu ziarnowego                         |
| 4.  | PN-B-06714-16 | Kruszywa mineralne. Badania. Oznaczenie kształtu ziarn                            |
| 5.  | PN-B-06714-17 | Kruszywa mineralne. Badania. Oznaczenie wilgotności                               |
| 6.  | PN-B-06714-18 | Kruszywa mineralne. Badania. Oznaczenie nasiąkliwości                             |
| 7.  | PN-B-06714-19 | Kruszywa mineralne. Badania. Oznaczenie mrozoodporności metodą bezpośrednią       |
| 8.  | PN-B-06714-26 | Kruszywa mineralne. Badania. Oznaczenie zawartości zanieczyszczeń organicznych    |
| 9.  | PN-B-06714-2  | Kruszywa mineralne. Badania. Oznaczenie zawartości siarki metodą bromową          |
| 10. | PN-B-06714-42 | Kruszywa mineralne. Badania. Oznaczenie ścieralności w bębnie Los Angeles         |
| 11. | PN-B-11111    | Kruszywa mineralne. Kruszywa naturalne do nawierzchni drogowych. Żwir i mieszanka |
| 12. | PN-B-11112    | Kruszywa mineralne. Kruszywa łamane do nawierzchni drogowych                      |
| 13. | PN-B-11113    | Kruszywa mineralne. Kruszywa naturalne do nawierzchni drogowych. Piasek           |
| 14. | PN-B-19701    | Cement. Cement powszechnego użytku. Skład, wymagania i ocena zgodności            |
| 15. | PN-B-30020    | Wapno   |
| 16. | PN-B-32250    | Materiały budowlane. Woda do betonu i zapraw                                      |
| 17. | PN-S-06102    | Drogi samochodowe. Podbudowy z kruszyw stabilizowanych mechanicznie               |
| 18. | PN-S-96023    | Konstrukcje drogowe. Podbudowa i nawierzchnia z tłuczni kamiennego                |
| 19. | PN-S-96035    | Popioły lotne   |
| 20. | BN-88/6731-08 | Cement. Transport i przechowywanie  |
| 21. | BN-64/8931-01 | Drogi samochodowe. Oznaczenie wskaźnika piaskowego                                |

- 
- |     |               |   |
|-----|---------------|---|
| 22. | BN-64/8931-02 | Drogi samochodowe. Oznaczanie modułu odkształcenia nawierzchni podatnych i podłoża przez obciążenie płytą |
| 23. | BN-68/8931-04 | Drogi samochodowe. Pomiar równości nawierzchni planografem i łąką   |
| 24. | BN-70/8931-06 | Drogi samochodowe. Pomiar ugięć podatnych ugięciomierzem belkowym   |
| 25. | BN-77/8931-12 | Oznaczenie wskaźnika zagęszczenia gruntu  |
| 26. | PN-S-02205    | Roboty ziemne. Wymagania i badania  |

### **10.2. Inne dokumenty**

- |     |                            |  |
|-----|----------------------------|--|
| 27. | OST nr D.04.04.00-04.04.03 | „Podbudowy z kruszywa stabilizowanego mechanicznie”. |
|-----|----------------------------|--|



# **SZCZEGÓŁOWA SPECYFIKACJA TECHNICZNA**

**D-04.06.01.**

**PODBUDOWA Z CHUDEGO BETONU  
CPV 45 233**



## **1. WSTĘP**

### **1.1. Przedmiot SST**

Przedmiotem niniejszej Szczegółowej Specyfikacji Technicznej (SST) są wymagania dotyczące wykonania i odbioru robót związanych z wykonywaniem podbudowy z chudego betonu przy budowie tras rowerowych i infrastruktury turystycznej w powiecie chojnickim w ramach programu Kaszubska Marszruta w Gminie Czernik.

### **1.2. Zakres stosowania SST**

Specyfikacja Techniczna jest stosowana jako dokument w postępowaniu przetargowym i przy realizacji umowy na wykonanie robót związanych z zadaniem wymienionym w punkcie 1.1.

### **1.3. Zakres robót objętych SST**

Ustalenia zawarte w niniejszej specyfikacji dotyczą zasad prowadzenia robót związanych z wykonywaniem podbudowy z chudego betonu pod zjazdami.

### **1.4. Określenia podstawowe**

- 1.4.1. Podbudowa z chudego betonu - jedna warstwa zagęszczonej mieszanki betonowej, która po osiągnięciu wytrzymałości na ściskanie nie mniejszej niż 6 MPa i nie większej niż 9 MPa, stanowi fragment nośnej części nawierzchni drogowej.
- 1.4.2. Chudy beton - materiał budowlany powstały przez wymieszanie mieszanki kruszyw z cementem w ilości od 5% do 7% w stosunku do kruszywa, lecz nie przekraczającej 130 kg/m<sup>3</sup> oraz optymalną ilością wody, który po zakończeniu procesu wiązania osiąga wytrzymałość na ściskanie R<sub>28</sub> w granicach od 6 do 9 MPa.
- 1.4.3. Pozostałe określenia podstawowe są zgodne z obowiązującymi, odpowiednimi polskimi normami i z definicjami podanymi w SST D-M-00.00.00. "Wymagania ogólne" punkt 1.4.

### **1.5. Ogólne wymagania dotyczące robót**

Ogólne wymagania dotyczące robót podano w SST D-M-00.00.00. "Wymagania ogólne" punkt 1.5.

## **2. MATERIAŁY**

### **2.1. Ogólne wymagania dotyczące materiałów**

Ogólne wymagania dotyczące materiałów, ich pozyskiwania i składowania podano w SST D-M-00.00.00. "Wymagania ogólne" punkt 2.

## 2.2. Cement

Należy stosować cementy powszechnego użytku: cement portlandzki CEM I klasy 32,5 N, cement portlandzki wieloskładnikowy CEM II klasy 32,5 N, cement hutniczy CEM III klasy 32,5 N, cement pucolanowy CEM IV klasy 32,5 N, według PN-EN-197-1: 2002. Wymagania dla cementu zestawiono w tablicy 1.

Tablica 1. Wymagania dla cementu do chudego betonu.

	Właściwości	Klasa cementu 32,5
	Wytrzymałość na ściskanie (MPa), po 7 dniach nie mniej niż:	16
	Wytrzymałość na ściskanie (MPa), po 28 dniach nie mniej niż:	32,5
	Początek czasu wiązania, nie wcześniej niż, min.	75
	Stołość objętości, mm, nie więcej niż:	10

Przechowywanie cementu powinno odbywać się zgodnie z BN-88/6731-08.

## 2.3. Kruszywa

Kruszywo powinno spełniać wymagania określone w tablicy 2.

Do wykonania mieszanki chudego betonu należy stosować:

- żwir i mieszankę kruszywa naturalnego wg PN-B-11111,
- piasek wg PN-B-11113,
- kruszywo łamane wg PN-B-11112 WT/MK-CZDP-84,
- kruszywo żuźłowe z żuźła wielkopieczowego kawałkowego wg PN-B-23004:1998,
- kruszywo z recyklingu betonu o ziarnach większych niż 4 mm.

Kruszywo powinno spełniać wymagania określone w PN-S-96013:1997.

Kruszywo żuźłowe powinno być całkowicie odporne na rozpad krzemianowy według PN-B-06714-37:1980 i rozpad żelazawy według PN-B-06714-39:1978.

Tablica 2. Wymagania dotyczące kruszywa do chudego betonu

	Właściwości	Wymagania	Badania według
1	Zawartość pyłów mineralnych poniżej 0,063 mm, %, nie więcej niż:	4	PN-B-06714-13

2	Zawartość zanieczyszczeń obcych, %, nie więcej niż:	0,5	PN-B-06714-12
3	Zawartość ziarn nieforemnych, %, nie więcej niż:	30	PN-B-06714-16
4	Zawartość zanieczyszczeń organicznych. Barwa cieczy nad kruszywem nie ciemniejsza niż:	barwa wzorcowa	PN-B-06714-26
5	Zawartość związków siarki w przeliczeniu na SO <sub>3</sub> , %, nie więcej niż:	1	PN-B-06714-28
6	Nasiąkliwość ziarn frakcji większych $\geq 4$ mm, nie więcej niż:	5	PN-B-06714-18
7	Mrozoodporność frakcji $\geq 4$ mm, %, <ul style="list-style-type: none"> <li>– jedno- i wielofrakcyjnych grysów oraz grubych mieszanek kruszywa łamanego ze skał magmowych i metamorficznych oraz grysów i grubych mieszanek kruszywa łamanego z otoczków; %, nie więcej niż:</li> <li>– żwirów jedno- i wielofrakcyjnych oraz grubych mieszanek kruszywa naturalnego; %, nie więcej niż:</li> <li>– grysów jedno- i wielofrakcyjnych oraz grubych mieszanek kruszywa łamanego, sortowana i z otoczków ze skał osadowych (piaskowcowych i krzemionkowych); %, nie więcej niż:</li> </ul>	5 10 20	PN-B-06714-19
8	Odporność na rozpad krzemianowy i żelazawy (dotyczy kruszywa żużlowego)	całkowita	PN-B-06714-37 PN-B-06714-39
W przypadku negatywnego wyniku badania mrozoodporności metodą krystalizacji (5 cykli), należy wykonać badanie metodą bezpośrednią (25 cykli)			

## 2.4. Woda

Do wytwarzania mieszanki betonowej jak i do pielęgnacji wykonanej podbudowy należy stosować wodę odpowiadającą wymaganiom PN-B-32250. Bez badań laboratoryjnych można stosować wodociągową wodę pitną.

## 2.5. Materiały do pielęgnacji podbudowy z chudego betonu

Do pielęgnacji podbudowy z chudego betonu mogą być stosowane:

- preparaty pielęgnacyjne posiadające Aprobatę techniczną,
- folie z tworzyw sztucznych,
- włóknina wg PN-P-01715:1985
- piasek i woda.

## 3. SPRZĘT

### 3.1. Ogólne wymagania dotyczące sprzętu

Ogólne wymagania dotyczące sprzętu podano w SST D-M-00.00.00. "Wymagania ogólne" punkt 3.

### **3.2. Sprzęt do wykonania robót**

Wykonawca przystępujący do wykonania podbudowy z chudego betonu powinien wykazać się możliwością korzystania z następującego sprzętu:

- wytwórni stacjonarnej do wytwarzania mieszanki betonowej. Wytwórnia powinna być wyposażona w urządzenia do wagowego dozowania wszystkich składników, gwarantujące następujące tolerancje dozowania, wyrażone w stosunku do masy poszczególnych składników: kruszywo  $\pm 3\%$ , cement  $\pm 0,5\%$ , woda  $\pm 2\%$ . Inżynier Projektu może dopuścić objętościowe dozowanie wody,
- przewoźnych zbiorników na wodę,
- listwy wibracyjne na prowadnicach do rozkładania mieszanki betonowej,
- zagęszczarek płytowych, ubijaków mechanicznych lub małych walców wibracyjnych do zagęszczania małych powierzchni i w miejscach trudno dostępnych.

## **4. TRANSPORT**

### **4.1. Ogólne wymagania dotyczące transportu**

Ogólne wymagania dotyczące transportu podano w SST D-M-00.00.00. "Wymagania ogólne" punkt 4.

### **4.2. Transport materiałów**

Transport cementu powinien odbywać się zgodnie z BN-88/6731-08.

Cement luzem należy przewozić cementowozami, natomiast cement workowany można przewozić dowolnymi środkami transportu, w sposób zabezpieczający przed zawilgoceniem.

Kruszywo można przewozić dowolnymi środkami transportu w warunkach zabezpieczających je przed zanieczyszczeniem, zmieszaniem z innymi materiałami, nadmiernym wysuszeniem i zawilgoceniem.

Woda może być dostarczana wodociągiem lub przewoźnymi zbiornikami wody.

Transport mieszanki chudego betonu powinien odbywać się zgodnie z PN-S-96013:1997.

## **5. WYKONANIE ROBÓT**

### **5.1. Ogólne zasady wykonania robót**

Ogólne zasady wykonania robót podano w SST D-M-00.00.00. "Wymagania ogólne" punkt 5.

### **5.2. Projektowanie mieszanki chudego betonu**

Przed przystąpieniem do robót, w terminie uzgodnionym z Inspektorem Nadzoru, Wykonawca dostarczy Inspektorowi Nadzoru do akceptacji projekt składu mieszanki chudego betonu oraz wyniki badań laboratoryjnych poszczególnych składników i próbki materiałów pobrane w obecności Inspektora Nadzoru do wykonania badań kontrolnych przez Zamawiającego.

Projektowanie mieszanki chudego betonu polega na:

- doborze kruszywa do mieszanki,
- doborze ilości cementu,
- doborze ilości wody.

Krzywa uziarnienia mieszanki kruszywa powinna mieścić się w polu dobrego uziarnienia wyznaczonego przez krzywe graniczne według PN-S-96013:1997.

Rzędne krzywych granicznych uziarnienia mieszanki kruszywa podano w tablicy 3.

Uziarnienie kruszywa powinno być tak dobrane, aby mieszanka betonowa wykazywała maksymalną szczelność i urabialność przy minimalnym zużyciu cementu i wody.

Zawartość cementu powinna wynosić od 5 do 7% w stosunku do kruszywa i nie powinna przekraczać  $130 \text{ kg/m}^3$ .

Zawartość wody powinna odpowiadać wilgotności optymalnej, określonej według normalnej próby Proctora, zgodnie z PN-B-04481 (duży cylinder, metoda II).

Tablica 3. Wartości graniczne uziarnienia mieszanki kruszywa do chudego betonu

Sito o boku oczka kwadratowego (mm)	Przechodzi przez sito (%)	Przechodzi przez sito (%)
63	100	100
31,5	100	od 60 do 85
16	od 60 do 80	od 40 do 67
8	od 40 do 65	od 30 do 55
4	od 25 do 55	od 25 do 45
2	od 20 do 45	od 20 do 40
1	od 15 do 35	od 15 do 35
0,5	od 7 do 20	od 8 do 20
0,25	od 2 do 12	od 4 do 13
0,125	od 0 do 5	od 0 do 5

### 5.3. Właściwości chudego betonu

Chudy beton powinien spełniać wymagania określone w tablicy 4.

Tablica 4. Wymagania dla chudego betonu

	Właściwości	Wymagania	Badania według
	Wytrzymałość na ściskanie, po 7 dniach, MPa	3,5 ÷ 5,5	PN-B-06250

	Wytrzymałość na ściskanie, po 28 dniach, MPa	6,0 ÷ 9,0	PN-B-06250
--	--	-----------	------------

#### 5.4. Warunki do przystąpienia do robót

Podbudowa z chudego betonu nie powinna być wykonywana wtedy, gdy temperatura powietrza jest niższa niż 5°C i wyższa niż 25°C oraz gdy podłoże jest zamrożone.

#### 5.5. Przygotowanie podłoża

Podłoże gruntowe pod podbudowę powinno być przygotowane zgodnie z wymaganiami określonymi w ST D-02.01.01. "Roboty ziemne. Wykonanie wykopów" i D-02.03.01. "Roboty ziemne. Wykonanie nasypów".

#### 5.6. Wytwarzanie mieszanki betonowej

Mieszankę chudego betonu o ściśle określonym składzie zawartym w recepcie laboratoryjnej należy wytwarzać w mieszarkach zapewniających ciągłość produkcji gwarantujących otrzymanie jednorodnej mieszanki.

Składniki mieszanki powinny być dozowane wagowo z PN-S-96013:1997.

Mieszanka po wyprodukowaniu powinna być od razu transportowana na miejsce wbudowania, w sposób zabezpieczający przed segregacją i nadmiernym wysychaniem.

#### 5.7. Wbudowywanie i zagęszczanie mieszanki betonowej

Z uwagi na nieregularny kształt wysp przejezdnych sposób wykonania podbudowy, (gwarantujący odpowiednią równość warstwy i zagęszczenie), wymaga akceptacji Inspektora Nadzoru.

Podbudowę z chudego betonu przewidziano do wykonania w warstwie o grubości 20 cm, po zagęszczeniu.

Natychmiast po rozłożeniu i wyprofilowaniu mieszanki należy rozpocząć jej zagęszczanie. Powierzchnia zagęszczonej warstwy powinna mieć prawidłowy przekrój poprzeczny i jednolity wygląd.

Zagęszczanie należy kontynuować do osiągnięcia wskaźnika zagęszczenia mieszanki nie mniejszego od 0,98 według normalnej próby Proctora, zgodnie z PN-88/B-04481 (cylinder typu dużego, metoda II oznaczania). Zagęszczenie powinno być zakończone przed rozpoczęciem czasu wiązania cementu.

Wilgotność mieszanki betonowej podczas zagęszczania powinna być równa wilgotności optymalnej z tolerancją +10% i -20% jej wartości.

#### 5.8. Spoiny robocze

Wykonawca powinien tak organizować roboty, aby unikać podłużnych spoin roboczych, poprzez wykonanie warstwy podbudowy na całej szerokości koryta.

Jeżeli w dolnej warstwie podbudowy występują spoiny robocze, to spoiny w górnej warstwie podbudowy powinny być względem nich przesunięte o co najmniej 30 cm dla spoiny podłużnej i 1 m dla spoiny poprzecznej.

### 5.9. Nacinanie szczelin

W początkowej fazie twardnienia chudego betonu warstwy podbudowy zaleca się wycięcie szczelin pozornych na około 1/3 jej grubości.

Szerokość naciętych szczelin pozornych powinna wynosić od 3 do 5 mm. Szczeliny te należy wyciąć tak, aby cała powierzchnia podbudowy była podzielona na kwadratowe lub prostokątne płyty.

Stosunek długości płyt do ich szerokości powinien być nie większy niż od 1,5 do 1,0.

W przypadku przekroczenia górnej granicy siedmiodniowej wytrzymałości i spodziewanego przekroczenia dwudziestoosmiodniowej wytrzymałości na ściskanie chudego betonu, wycięcie szczelin pozornych jest konieczne.

### 5.10. Pielęgnacja podbudowy

Podbudowa z chudego betonu powinna być natychmiast po zagęszczeniu poddana pielęgnacji.

Pielęgnacja powinna być przeprowadzona według jednego z następujących sposobów:

- a) skropienie preparatem pielęgnacyjnym posiadającym Aprobatę techniczną po uprzednim zaakceptowaniu jego użycia przez Inspektora Nadzoru,
- b) przykrycie na okres 7 do 10 dni nieprzepuszczalną folią z tworzywa sztucznego, ułożoną na zakład o szerokości co najmniej 30cm i zabezpieczoną przed zerwaniem z powierzchni warstwy przez wiatr,
- c) przykrycie matami lub włókninami i spryskanie wodą w przez okres 7 do 10 dni,
- d) przykrycie warstwą piasku i utrzymanie jej w stanie wilgotnym przez okres 7 do 10 dni.

Stosowanie innych środków do pielęgnacji podbudowy wymaga każdorazowej zgody Inspektora Nadzoru.

Nie należy dopuszczać żadnego ruchu pojazdów i maszyn po podbudowie w okresie 7 dni pielęgnacji, a po tym czasie ewentualny ruch budowlany może odbywać się wyłącznie za zgodą Inspektora Nadzoru.

### 5.11. Odcinek próbny

Jeżeli Inżynier Projektu uzna za konieczne wykonanie odcinka próbnego, to co najmniej na 3 (trzy) dni przed rozpoczęciem robót, Wykonawca wykona odcinek próbny w celu:

- stwierdzenia czy sprzęt do produkcji mieszanki betonowej, rozkładania i zagęszczania jest właściwy,
- określenia grubości wbudowywanej warstwy mieszanki chudego betonu przed zagęszczeniem, koniecznej do uzyskania wymaganej w dokumentacji projektowej grubości warstwy zagęszczonej,
- określenia potrzebnej ilości przejść walców dla uzyskania wymaganego wskaźnika zagęszczenia warstwy podbudowy.

Na odcinku próbnym Wykonawca powinien użyć materiałów oraz sprzętu do mieszania, rozkładania i zagęszczania, jakie będą stosowane do wykonania podbudowy z chudego betonu.

Odcinek próbny powinien być zlokalizowany w miejscu wskazanym przez Inspektora Nadzoru.

Wykonawca może przystąpić do wykonania podbudowy z chudego betonu po zaakceptowaniu odcinka próbnego przez Inspektora Nadzoru.

## 5.12. Utrzymanie podbudowy

Podbudowa po wykonaniu, a przed ułożeniem następnej warstwy, powinny być chroniona przed uszkodzeniami. Jeżeli Wykonawca będzie wykorzystywał za zgodą Inspektora Nadzoru, gotową podbudowę do ruchu budowlanego, to jest zobowiązany naprawić wszelkie uszkodzenia podbudowy, spowodowane przez ten ruch, na własny koszt.

Wykonawca jest zobowiązany do przeprowadzenia bieżących napraw podbudowy, uszkodzonej wskutek oddziaływania czynników atmosferycznych, takich jak opady deszczu, śniegu i mróz.

Wykonawca jest zobowiązany wstrzymać ruch budowlany po okresie intensywnych opadów deszczu, jeśli wystąpi możliwość uszkodzenia podbudowy.

Podbudowa z chudego betonu musi być przed zimą przykryta co najmniej jedną warstwą mieszanki mineralno-asfaltowej.

## 6. KONTROLA JAKOŚCI ROBÓT

### 6.1. Ogólne zasady kontroli jakości robót

Ogólne zasady kontroli jakości robót podano w SST D-M-00.00.00. "Wymagania ogólne" punkt 6.

### 6.2. Badania przed przystąpieniem do robót

Przed przystąpieniem do robót Wykonawca powinien wykonać badania cementu, kruszyw oraz w przypadkach wątpliwych wody i przedstawić wyniki tych badań Inspektorowi Nadzoru w celu akceptacji.

Badania te powinny obejmować wszystkie właściwości kruszywa i cementu określone w punkcie 2.2 do 2.4. oraz 5.2 i 5.3 niniejszej specyfikacji.

### 6.3. Badania w czasie robót

#### 6.3.1. Częstotliwość oraz zakres badań i pomiarów

Częstotliwość oraz zakres badań podano w tablicy 5.

Tablica 5. Częstotliwość oraz zakres badań przy wykonywaniu podbudowy z chudego betonu

	Częstotliwość badań	
	Minimalna liczba	Maksymalna powierzchnia

Lp	Wyszczególnienie badań	badania na dziennej działce roboczej	podbudowy przypadająca na jedno badanie (m <sup>2</sup> )
1	Właściwości kruszywa	Dla każdej partii kruszywa i przy każdej zmianie kruszywa	
2	Właściwości wody	dla każdego wątpliwego źródła	
3	Właściwości cementu	dla każdej partii	
4	Uziarnienie mieszanki mineralnej	2	600 m <sup>2</sup>
5	Wilgotność mieszanki betonowej		
6	Zagęszczenie mieszanki betonowej		
7	Grubość podbudowy z chudego betonu		
8	Wytrzymałość na ściskanie – po 7 dniach – po 28-dniach	3 próbki 3 próbki	400 m <sup>2</sup>

#### 6.3.2. Badania kruszywa

Właściwości kruszywa należy badać przy każdej zmianie rodzaju kruszywa i dla każdej partii. Właściwości kruszywa powinny być zgodne z wymaganiami podanymi w tablicy 2 punkt 2.3.

#### 6.3.3. Badanie wody

W przypadkach wątpliwych należy przeprowadzić badania wody według PN-B-32250.

#### 6.3.4. Badanie cementu

Dla każdej dostawy cementu, Wykonawca powinien określić właściwości podane w punkcie 2.2, tablica 1 niniejszej SST.

#### 6.3.5. Uziarnienie mieszanki kruszywa

Próbki do badań należy pobierać z wytwórni po wymieszaniu kruszyw, a przed podaniem cementu. Badanie należy wykonać zgodnie z PN-B-06714-15.

Kruszywa uziarnienie kruszywa powinna być zgodna z receptą.

#### 6.3.6. Wilgotność mieszanki

Wilgotność mieszanki chudego betonu powinna być równa wilgotności optymalnej, określonej w projekcie składu tej mieszanki, z tolerancją +10%, -20% jej wartości.

Wilgotność należy określić według PN-B-06714-17.

#### 6.3.7. Zagęszczenie podbudowy z chudego betonu

Mieszanka chudego betonu powinna być zagęszczana do osiągnięcia wskaźnika zagęszczenia nie mniejszego niż 0,98 wartości maksymalnej gęstości objętościowej szkieletu mineralnego oznaczanego zgodnie z normalną próbą Proctora, według PN-B-04481:1988 (metoda II).

#### 6.3.8. Grubość warstwy podbudowy

Grubość warstwy należy mierzyć bezpośrednio po jej zagęszczeniu. Grubość warstwy nie może różnić się od projektowanej o więcej niż  $\pm 1$  cm.

#### 6.3.9. Wytrzymałość na ściskanie chudego betonu

Wytrzymałość na ściskanie określa się na próbkach walcowych o średnicy i wysokości równej 16 cm. Próbkę do badań należy pobierać z miejsc wybranych losowo, w świeżo rozłożonej warstwie, przed jej zagęszczeniem. Próbkę w ilości 6 sztuk należy formować i przechowywać zgodnie z PN-S-96013. Trzy próbki należy badać po 7 dniach następnie trzy próbki po 28 dniach przechowywania. Wyniki wytrzymałości na ściskanie powinny być zgodne z wymaganiami podanymi w tabelicy 4.

#### 6.4. Wymagania dotyczące cech geometrycznych podbudowy z chudego betonu

##### 6.4.1. Częstotliwość oraz zakres pomiarów

Częstotliwość oraz zakres pomiarów dotyczących cech geometrycznych podbudowy podaje tablica 6.

Tablica 6. Częstotliwość oraz zakres pomiarów wykonanej podbudowy z chudego betonu

Lp.	Wyszczególnienie badań i pomiarów	Minimalna częstotliwość pomiarów
1	Szerokość podbudowy	10 razy na 1 km
2	Równość podłużna	w sposób ciągły planografem albo co 20 m łąką na każdym pasie ruchu
3	Równość poprzeczna	10 razy na 1 km
4	Spadki poprzeczne	10 razy na 1 km
5	Rzędne wysokościowe	co 100m
6	Grubość podbudowy	co 100m

##### 6.4.2. Szerokość podbudowy

Szerokość podbudowy nie może różnić się od szerokości projektowanej o więcej niż +10 cm, -5 cm.

##### 6.4.3. Równość podbudowy

Nierówności podłużne podbudowy należy mierzyć 4-metrową łąką, zgodnie z BN-68/8931-04.

Nierówności poprzeczne podbudowy należy mierzyć 4-metrową łąką.

Nierówności podbudowy nie mogą przekraczać:

– 9 mm dla podbudowy zasadniczej.

##### 6.4.4. Spadki poprzeczne podbudowy

Spadki poprzeczne podbudowy na prostych i łukach powinny być zgodne z dokumentacją projektową, z tolerancją  $\pm 0,5\%$ .

##### 6.4.5. Rzędne wysokościowe podbudowy

Różnice pomiędzy rzędnymi wysokościowymi podbudowy i rzędnymi projektowanymi nie powinny przekraczać +1 cm, -2 cm.

##### 6.4.6. Grubość podbudowy

Grubość podbudowy nie może się różnić od grubości projektowanej o więcej niż:

– dla podbudowy zasadniczej  $\pm 1$  cm.

## 7. OBMIAR ROBÓT

### 7.1. Ogólne zasady obmiaru robót

Ogólne zasady obmiaru robót podano w SST D-M-00.00.00. "Wymagania ogólne" punkt 7.

### 7.2. Jednostka obmiarowa

Jednostką obmiarową jest m<sup>2</sup> (metr kwadratowy) podbudowy, ławy z chudego betonu.

## 8. ODBIÓR ROBÓT

### 8.1. Ogólne zasady odbioru robót

Ogólne zasady odbioru robót podano w SST D-M-00.00.00. "Wymagania ogólne" punkt 8.

Roboty uznaje się za wykonane zgodnie z dokumentacją projektową, ST i wymaganiami Inspektora Nadzoru, jeżeli wszystkie pomiary i badania z zachowaniem tolerancji według punktu 6 dały wyniki pozytywne.

## 9. PODSTAWA PŁATNOŚCI

### 9.1. Ogólne ustalenia dotyczące podstawy płatności

Ogólne ustalenia dotyczące podstawy płatności podano w SST D-M-00.00.00. "Wymagania ogólne" punkt 9.

### 9.2. Cena jednostki obmiarowej

Cena wykonania 1 m<sup>2</sup> warstwy podbudowy i ławy z chudego betonu obejmuje:

- prace pomiarowe i roboty przygotowawcze,
- oznakowanie robót,
- zakup i dostarczenie materiałów,
- wyprodukowanie mieszanki chudego betonu,
- transport na miejsce wbudowania,
- przygotowanie podłoża wraz z zagęszczeniem,
- dostarczenie, ustawienie, rozebranie i odwiezienie przewodnic oraz innych materiałów i urządzeń pomocniczych,
- rozłożenie mieszanki i zagęszczenie mieszanki,
- ewentualne nacinanie spoin,
- pielęgnacja wykonanej warstwy,

– przeprowadzenie pomiarów i badań laboratoryjnych określonych w Szczegółowej Specyfikacji Technicznej.

## 10. PRZEPISY ZWIĄZANE

### 10.1. Normy

1. PN-EN-196- 1:1996	Metody badań cementu. Oznaczenie wytrzymałości
2. PN-EN-196- 3:1996	Metody badań cementu. Oznaczenie czasu wiązania i stałości objętości
3. PN-EN-197- 1:2002	Cement. Część 1: Skład, wymagania i kryteria zgodności dotyczące cementu powszechnego użytku
4. PN-EN-206- 1:2000	Beton. Część 1: Wymagania, właściwości, produkcja i zgodność.
5. PN-B-04481:1988	Grunty budowlane. Badania próbek gruntu
6. PN-B-06714-12	Kruszywa mineralne. Badania. Oznaczenie zawartości za nieczyszczeń obcych
7. PN-B-06714-13	Kruszywa mineralne. Badania. Oznaczenie zawartości pyłów mineralnych
8. PN-B-06714-15	Kruszywa mineralne. Badania. Oznaczenie składu ziarnowego
9. PN-B-06714-16	Kruszywa mineralne. Badania. Oznaczenie kształtu ziarn
10. PN-B-06714-18	Kruszywa mineralne. Badania. Oznaczenie nasiąkliwości
11. PN-B-06714-19	Kruszywa mineralne. Badania. Oznaczenie mrozoodporności
12. PN-B-06714-26	Kruszywa mineralne. Badania. Oznaczenie zawartości zanieczyszczeń organicznych
13. PN-B-06714-28	Kruszywa mineralne. Badania. Oznaczenie zawartości siarki metodą bromową
14. PN-B-06714-37	Kruszywa mineralne. Badania. Oznaczenie rozpadu krzemianowego
15. PN-B-06714-39	Kruszywa mineralne. Badania. Oznaczenie rozpadu żelazawego
16. PN-B-06250:1988	Beton zwykły
17. PN-B-11111:1996	Kruszywa mineralne. Kruszywa naturalne do nawierzchni drogowych. Żwir i mieszanka.
18. PN-B-11112:1996	Kruszywa mineralne. Kruszywa łamane do nawierzchni drogowych.
19. PN-B-11113:1996	Kruszywa mineralne. Kruszywa naturalne do nawierzchni drogowych. Piasek.
20. PN-B-32250:1988	Materiały budowlane. Woda do betonu i zapraw
21. PN-P-01715:1985	Włókniny. Zestawienie wskaźników technologicznych i użytkowych oraz metod badań
22. PN-S-96013:1997	Drogi samochodowe. Podbudowa z chudego betonu. Wymagania i badania

- |                     |   |
|---------------------|---|
| 23. PN-S-96014:1997 | Drogi samochodowe. Podbudowa z betonu cementowego pod nawierzchnię ulepszoną. Wymagania i badania |
| 24. BN-68/8931-04   | Drogi samochodowe. Pomiar równości nawierzchni planografem i łąką                                 |
| 25. BN-77/8931-12   | Oznaczenie wskaźnika zagęszczenia gruntu  |



# **SZCZEGÓŁOWE SPECYFIKACJE TECHNICZNE**

**D-05.00.00.**

**NAWIERZCHNIE**



# **SZCZEGÓŁOWA SPECYFIKACJA TECHNICZNA**

**D.05.01.02.**

**NAWIERZCHNIA Z MIESZANKI OPTYMALNEJ  
(GLINIASTO-ŻWIROWEJ)**

**CPV 45 233**



## **1. WSTĘP**

### **1.1. Przedmiot SST**

Przedmiotem niniejszej Szczegółowej Specyfikacji Technicznej (SST) są wymagania dotyczące wykonania i odbioru robót związanych z wykonywaniem nawierzchni z mieszanki gliniasto-żwirowej przy budowie tras rowerowych i infrastruktury turystycznej w powiecie chojnickim w ramach programu Kaszubska Marszruta w Gminie Czersk.

### **1.2. Zakres stosowania SST**

Specyfikacja Techniczna jest stosowana jako dokument w postępowaniu przetargowym i przy realizacji umowy na wykonanie robót związanych z realizacją zadania wymienionego w punkcie 1.1.

### **1.3. Zakres robót objętych SST**

Ustalenia zawarte w niniejszej specyfikacji technicznej dotyczą zasad prowadzenia robót związanych z wykonaniem nawierzchni gruntowej ulepszonej mechanicznie jako nawierzchnia z mieszanki optymalnej (gliniasto-żwirowej o uziarnieniu 0/10 mm) dla ruchu rowerowego.

Nawierzchnia zostanie wykonana zgodnie z Dokumentacją Projektową warstwą mieszanki optymalnej żwirowo-gliniastej na dolnej warstwie nawierzchni żwirowej oraz podbudowie z kruszywa łamanego stabilizowanego mechanicznie.

### **1.4. Określenia podstawowe**

1.4.1. Nawierzchnia gruntowa ulepszona - wydzielony pas terenu, przeznaczony dla ruchu pieszych, na którym jest nawierzchnia gruntowa ulepszona mechanicznie (mieszanka optymalna), wyrównany i odpowiednio ukształtowany w profilu podłużnym i przekroju poprzecznym oraz zagęszczony.

1.4.2. Mieszanka optymalna - mieszanka gruntu z innym gruntem lub kruszywem poprawiającym skład granulometryczny i właściwości gruntu.

1.4.3. Pozostałe określenia podstawowe są zgodne z obowiązującymi, odpowiednimi polskimi normami i z definicjami podanymi w SST D-M-00.00.00. „Wymagania ogólne” punkt 1.4.

### **1.5. Ogólne wymagania dotyczące robót**

Ogólne wymagania dotyczące robót podano w SST D-M-00.00.00. „Wymagania ogólne” punkt 1.5.

## 2. MATERIAŁY

### 2.1. Ogólne wymagania dotyczące materiałów

Ogólne wymagania dotyczące materiałów, ich pozyskiwania i składowania podano w SST D-M-00.00.00. „Wymagania ogólne” punkt 2.

### 2.2. Materiały do nawierzchni gruntowej ulepszonej mechanicznie

#### 2.3.1. Mieszanka gliniasto-żwirowa

Do wykonania mieszanki optymalnej gliniasto-żwirowej 0/10 mm zaleca się stosować:

- kruszywa naturalne o uziarnieniu do 10 mm (żwiry, piaski), odpady kruszywa łamanego (frakcje od 0 do 4 mm),
- grunty gliniaste w postaci naturalnej lub sproszkowanej.

Grubsze ziarna kruszywa mineralnego tworzą szkielet wypełniony cząstkami pyłowymi i iłowymi stanowiącymi spoiwo mineralne.

Optymalna mieszanka gliniasto-żwirowa powinna mieć ramowy skład uziarnienia według tablicy 1.

Tablica 1 Ramowy skład uziarnienia optymalnej mieszanki gliniasto-żwirowej

Lp.	Wymiar kontrolnych # mm	Przechodzi przez sito, %
1	10	100
2	8	93 – 100
3	4	70 – 100
4	2	57 – 90
5	1	44 – 73
6	0,5	32 – 58
7	0,25	22 – 45
8	0,10	13 – 33
9	0,075	11 – 28
10	0,05	10 – 25
11	0,02	6 – 17
12	0,002	4 – 7

#### 2.3.2. Woda

Należy stosować wodę odpowiadającą wymaganiom PN-B-32250. Bez badań laboratoryjnych można stosować pitną wodę wodociągową.

## 3. SPRZĘT

### 3.1. Ogólne wymagania dotyczące sprzętu

Ogólne wymagania dotyczące sprzętu podano w SST D\_M-00.00.00. „Wymagania ogólne” punkt 3.

### **3.2. Sprzęt do wykonania robót**

W zależności od określonego w dokumentacji projektowej lub SST sposobu ulepszania nawierzchni gruntowej, Wykonawca przystępujący do wykonania robót powinien wykazać się możliwością korzystania z następującego sprzętu:

- spycharek lub równiarek do rozkładania materiałów do mechanicznego ulepszania nawierzchni,
- mieszarek do wymieszania gruntu z materiałami ulepszającymi,
- przewoźnych zbiorników na wodę (drogowe, rolnicze itp.) wyposażonych w urządzenia do równomiernego i kontrolowanego dozowania wody,
- walców ogumionych i gładkich, lekkich i średnich, samojezdnych lub doczepianych, walców wibracyjnych jedno- i dwuwałowych, wibracyjnych i wibrouderzeniowych zagęszczarek do zagęszczania wyprofilowanej warstwy gruntu wymieszanego z dodatkami ulepszającymi.

## **4. TRANSPORT**

### **4.1. Ogólne wymagania dotyczące transportu**

Ogólne wymagania dotyczące transportu podano w SST D-M-00.00.00. „Wymagania ogólne” punkt 4.

### **4.2. Transport**

Grunty i materiały do mechanicznego ulepszania nawierzchni gruntowej można przewozić dowolnymi środkami transportu.

## **5. WYKONANIE ROBÓT**

### **5.1. Ogólne zasady wykonania robót**

Ogólne zasady wykonania robót podano w SST D-M-00.00.00. „Wymagania ogólne” punkt 5.

### **5.2. Przygotowanie podłoża**

Paliki lub szpilki do prawidłowego ukształtowania nawierzchni powinny być wcześniej przygotowane.

Paliki lub szpilki należy ustawić w osi drogi i w rzędach równoległych do osi drogi.

Rozmieszczenie palików lub szpilek powinno umożliwić naciągnięcie sznurków lub linek do wytyczenia robót w odstępach nie większych niż co 10 metrów.

Przed wykonaniem nawierzchni należy oczyścić i przygotować podłoże.

### 5.3. Wykonanie nawierzchni gruntowej ulepszonej mechanicznie

#### 5.3.1. Projektowanie składu mieszanki optymalnej

Przed rozpoczęciem robót Wykonawca powinien dostarczyć Inspektorowi Nadzoru do akceptacji projekt składu mieszanki optymalnej oraz próbki materiałów przeznaczonych na mieszankę, pobrane w obecności Inspektora Nadzoru.

Zaprojektowany skład mieszanki powinien odpowiadać wymaganiom podanym w tablicy 1 i zawierać:

- opis i wyniki badań gruntów,
- określenie wilgotności optymalnej mieszanki według metodą Proctora podanej w PN-B-04481.

#### 5.3.2. Wbudowanie i zagęszczenie mieszanki optymalnej gruntowej

Mieszanie składników należy wykonywać mechanicznie do czasu uzyskania jednolitej barwy i struktury mieszanki. Po zakończeniu mieszania nie powinno być w mieszance grudek gruntu spoistego większych od 0,5cm.

Nie dopuszcza się mieszania na drodze. Należy zwracać uwagę, aby utrzymywać projektowaną wilgotność mieszanki.

Wytworzoną w mieszarkach mieszankę optymalną zaleca się wbudowywać sposobem powierzchniowym. Na wyprofilowanej podbudowie (w kierunku podłużnym i poprzecznym) ze spadkiem około 3%, należy na całej powierzchni rozłożyć równomiernie mieszankę optymalną.

Przed rozpoczęciem zagęszczania należy sprawdzić wilgotność. W przypadku gdy jest ona niższa od optymalnej o więcej niż 20% jej wartości, należy dodać wody do uzyskania wilgotności optymalnej, a w przypadku gdy jest wyższa o więcej niż 10% jej wartości, mieszankę należy przesuszyć.

Ze względu na wrażliwość mieszanki gliniasto-żwirowej w czasie wbudowywania na opady atmosferyczne należy przerywać roboty w czasie opadów.

Nie wolno pozostawiać niezagęszczonej mieszanki na działanie gwałtownego deszczu lub zamarznięcie. W takich sytuacjach należy mieszankę uformować w pryzmę i przykryć folią lub warstwą darniny.

Rozścieloną warstwę z mieszanki optymalnej należy wyrównać i wyprofilować, a następnie zagęścić walcem ogumionym, wielokołowym lub gładkim o masie od 1,5 do 5,0 Mg.

Zagęszczenie nawierzchni o przekroju daszkowym należy rozpoczynać od krawędzi i stopniowo przesuwać pasami podłużnymi częściowo nakładającymi się w kierunku jej osi. Zagęszczanie nawierzchni o jednostronnym spadku należy rozpoczynać od dolnej krawędzi i przesuwać pasami podłużnymi, częściowo nakładającymi się, w kierunku jej górnej krawędzi.

Zagęszczanie należy kontynuować do osiągnięcia wskaźnika zagęszczenia wymaganego w dokumentacji projektowej i ST. Wymagany wskaźnik zagęszczenia - co najmniej 0,98. Dla ochrony obrzeży betonowych przed zanieczyszczeniem mieszanką optymalną oraz mieszanki optymalnej przed zanieczyszczeniem gruntem z poboczy, zaleca się okładanie obrzeży jedną lub dwoma warstwami darniny lub deskami ustawionymi rębem, które należy usunąć po przemieszaniu gruntów.

Mieszanka optymalna gliniasto-żwirowa po oddaniu do eksploatacji powinna być pielęgnowana.

W okresie pielęgnacji należy:

- wyrównywać powstałe zagłębienia i koleiny przy użyciu włóki lub szablonu,
- zagęszczać wyrównaną nawierzchnię.

Nawierzchnia gruntowa z mieszanki optymalnej, w okresie od 4 do 6 tygodni po oddaniu jej do eksploatacji, powinna być chroniona przez ograniczenie prędkości pojazdów do 20 km/h oraz w razie potrzeby równomiernie dogęszczana na całej szerokości.

## **6. KONTROLA JAKOŚCI ROBÓT**

### **6.1. Ogólne zasady kontroli jakości robót**

Ogólne zasady kontroli jakości robót podano w SST D-M-00.00.00. „Wymagania ogólne” punkt 6.

### **6.2. Wymagania dotyczące cech geometrycznych**

#### **6.2.1. Równość nawierzchni**

Nierówności podłużne nawierzchni należy mierzyć 4-metrową łatą, zgodnie z BN-68/8931-04.

Nierówności nawierzchni z mieszanki optymalnej nie powinny przekraczać 12 mm.

#### **6.2.2. Spadki poprzeczne nawierzchni**

Spadki poprzeczne nawierzchni należy mierzyć przy użyciu 4-metrowej łaty i poziomnicy.

Odchylenia spadków poprzecznych nawierzchni na prostych i łukach nie powinny być większe niż  $\pm 0,5\%$  od spadków projektowanych.

#### **6.2.3. Rzędne wysokościowe**

Odchylenie rzędnych wysokościowych nawierzchni od rzędnych projektowanych nie powinno być większe niż +1cm i -3cm.

#### **6.2.4. Ukształtowanie osi nawierzchni**

Oś nawierzchni w planie nie może być przesunięta w stosunku do osi projektowanej o więcej niż  $\pm 5$ cm.

### 6.2.5. Szerokość nawierzchni

Szerokość nawierzchni nie może różnić się od szerokości projektowanej o więcej niż +10cm i -5cm.

## 6.3. Częstotliwość oraz zakres badań i pomiarów

Częstotliwość oraz zakres badań i pomiarów wykonanej nawierzchni gruntowej podano w tablicy 2.

Tablica 2. Częstotliwość oraz zakres badań i pomiarów wykonanej nawierzchni gruntowej

	Wyszczególnienie badań i pomiarów	Minimalna częstotliwość badań i pomiarów
	Równość podłużna	co 20 m łata na każdym pasie ruchu
	Równość poprzeczna	10 razy na 1 km
	Spadki poprzeczne	10 razy na 1 km
	Rzędne wysokościowe	co 100 m
	Ukształtowanie osi w planie	co 100 m
	Szerokość nawierzchni	10 razy na 1 km

## 7. OBMIAR ROBÓT

### 7.1. Ogólne zasady obmiaru robót

Ogólne zasady obmiaru robót podano w SST D-M-00.00.00. „Wymagania ogólne” punkt 7.

### 7.2. Jednostka obmiarowa

Jednostką obmiarową jest m<sup>2</sup> (metr kwadratowy) nawierzchni gruntowej.

## 8. ODBIÓR ROBÓT

### 8.1. Ogólne zasady odbioru robót

Ogólne zasady odbioru robót podano w SST D-M-00.00.00. „Wymagania ogólne” punkt 8.

Roboty uznaje się za wykonane zgodnie z dokumentacją projektową, SST i wymaganiami Inspektora Nadzoru, jeżeli wszystkie pomiary i badania z zachowaniem tolerancji według punktu 6 dały wyniki pozytywne.

## 9. PODSTAWA PŁATNOŚCI

### 9.1. Ogólne ustalenia dotyczące podstawy płatności

Ogólne ustalenia dotyczące podstawy płatności podano w SST D-M-00.00.00. „Wymagania ogólne” punkt 9.

### 9.2. Cena jednostki obmiarowej

Cena wykonania 1 m<sup>2</sup> nawierzchni z mieszanki gliniasto-żwirowej (mieszanki optymalnej) obejmuje:

Cena wykonania 1 m<sup>2</sup> nawierzchni gruntowej ulepszonej z mieszanki optymalnej obejmuje:

- prace pomiarowe i roboty przygotowawcze,
- zakup i dostarczenie materiałów,
- wytworzenie mieszanki spełniającej wymogi SST, zaakceptowanej przez Inspektora Nadzoru, w mieszarce stacjonarnej,
- transport mieszanki na miejsce wbudowania,
- rozłożenie i wyrównanie do wymaganego profilu,
- skropienie wodą i zagęszczenie warstwy,
- przeprowadzenie pomiarów i badań laboratoryjnych wymaganych w specyfikacji technicznej,
- pielęgnacja nawierzchni.

## 10. PRZEPISY ZWIĄZANE

### 10.1. Normy

- |                  |   |
|------------------|---|
| 1. PN-B-02480    | Grunty budowlane. Określenia, symbole, podział i opis gruntów     |
| 2. PN-B-04452    | Grunty budowlane. Badania polowe.                                 |
| 3. PN-B-04481    | Grunty budowlane. Badania próbek gruntów                          |
| 4. PN-B-06714-15 | Kruszywa mineralne. Badania. Oznaczenie składu ziarnowego.        |
| 5. PN-B-32250    | Materiały budowlane. Woda do betonów i zapraw                     |
| 6. BN-64/8931-01 | Drogi samochodowe. Oznaczanie wskaźnika piaskowego                |
| 7. BN-75/8931-03 | Pobieranie próbek gruntów do celów drogowych i lotniskowych       |
| 8. BN-68/8931-04 | Drogi samochodowe. Pomiar równości nawierzchni planografem i łąką |
| 9. BN-77/8931-12 | Oznaczanie wskaźnika zagęszczenia gruntu                          |

**10.2. Inne materiały**

20. J. Jaworski. Drogi gruntowe. Część I. Projektowanie. Studia i materiały. Zeszyt nr 8 IBDiM, Warszawa, 1977
21. J. Jaworski. Drogi gruntowe. Część II. Budowa nawierzchni dróg i placów. Studia i materiały. Zeszyt nr 10 IBDiM, Warszawa, 1978

# **SZCZEGÓŁOWA SPECYFIKACJA TECHNICZNA**

**D-05.03.23.**

**NAWIERZCHNIA Z BRUKOWEJ KOSTKI  
BETONOWEJ  
CPV 45 233**



## **1. WSTĘP**

### **1.1. Przedmiot SST**

Przedmiotem niniejszej szczegółowej specyfikacji technicznej (SST) są wymagania dotyczące wykonania i odbioru robót związanych z wykonaniem nawierzchni z kostki brukowej betonowej przy budowie tras rowerowych i infrastruktury turystycznej w powiecie chojnickim w ramach programu Kaszubska Marszruta w Gminie Czersk.

### **1.2. Zakres stosowania SST**

Szczegółowa Specyfikacja Techniczna jest stosowana jako dokument przetargowy i kontraktowy przy zleceniu i realizacji robót wymienionych w punkcie 1.1.

### **1.3. Zakres robót objętych SST**

Ustalenia zawarte w niniejszej Szczegółowej Specyfikacji Technicznej dotyczą prowadzenia robót związanych z ułożeniem nawierzchni z kostki brukowej betonowej grubości 8cm na podsypce cementowo-piaskowej gr.3cm.

### **1.4. Określenia podstawowe**

- 1.4.1. Betonowa kostka brukowa - prefabrykowany element budowlany, przeznaczony do budowy warstwy ścieralnej nawierzchni, wykonany metodą wibroprasowania z betonu niezbrojonego niebarwionego lub barwionego, jedno- lub dwuwarstwowego, charakteryzujący się kształtem, który umożliwi wzajemne przystawanie elementów.
- 1.4.2. Krawężnik - prosty lub łukowy element budowlany oddzielający jezdnię od chodnika, charakteryzujący się stałym lub zmiennym przekrojem poprzecznym i długością nie większą niż 1,0 m.
- 1.4.3. Obrzeże - element budowlany, oddzielający nawierzchnie chodników i ciągów pieszych od terenów nie przeznaczonych do komunikacji.
- 1.4.4. Spoina - odstęp pomiędzy przylegającymi elementami (kostkami) wypełniony określonymi materiałami wypełniającymi.
- 1.4.5. Szczelina dylatacyjna - odstęp dzielący duży fragment nawierzchni na sekcje w celu umożliwienia odkształceń temperaturowych, wypełniony określonymi materiałami wypełniającymi.
- 1.4.6. Pozostałe określenia są zgodne z obowiązującymi odpowiednimi normami oraz definicjami podanymi w SST D-M-00.00.00. "Wymagania ogólne".

### **1.5. Ogólne wymagania dotyczące robót**

Ogólne wymagania dotyczące robót podano w SST D-M-00.00.00. "Wymagania ogólne" punkt 1.5.

## **2. MATERIAŁY**

### **2.1. Ogólne wymagania dotyczące materiałów**

Ogólne wymagania dotyczące materiałów, ich pozyskiwania i składowania podano w ST D-M-00.00.00. "Wymagania ogólne" punkt 2.

## 2.2. Betonowa kostka brukowa - wymagania

Do wykonania nawierzchni przeznaczonych do ruchu pojazdów dokumentacja projektowa przewiduje betonową kostkę barwy szarej, grafitowej oraz czerwonej klasy 50 wysokości 8cm.

Dopuszcza się, za zgodą Inspektora Nadzoru, do stosowania kostkę spełniającą wymagania wg PN-EN 1338:2005 Betonowe kostki brukowe - Wymagania i metody badań.

### 2.2.1. Aprobata techniczna

Betonowa kostka brukowa powinna posiadać Aprobata techniczną, wydaną przez uprawnioną jednostkę (Instytut Badawczy Dróg i Mostów).

### 2.2.2. Wymagane właściwości brukowej kostki betonowej

Betonowa kostka brukowa powinna odpowiadać wymaganiom określonym w aprobacie technicznej, a w przypadku braku wystarczających ustaleń, powinna mieć charakterystyki określone przez odpowiednie procedury badawcze IBDiM, zgodne z poniższymi wskazaniami:

- a) kształt i wymiary powinny być zgodne z deklarowanymi przez producenta, z dopuszczalnymi odchyłkami od wymiarów:
  - długość i szerokość  $\pm 3,0$  mm,
  - grubość  $\pm 5,0$  mm,
- b) wytrzymałość na ściskanie powinna być nie mniejsza niż:
  - 50 MPa, dla klasy "50",
- c) mrozoodporność: po 30 cyklach zamrażania i rozmrażania próbek w 3% roztworze NaCl lub 150 cyklach zamrażania i rozmrażania metodą zwykłą, powinny być spełnione jednocześnie następujące warunki:
  - próbki nie powinny wykazywać pęknięć i zarysowań powierzchni licowych,
  - łączna masa ubytków betonu w postaci zniszczonych narożników i krawędzi, odprysków kruszywa itp. nie powinna przekraczać 5% masy próbek nie zamrażanych,
  - obniżenie wytrzymałości na ściskanie w stosunku do próbek nie zamrażanych nie powinno być większe niż 20%,
- d) nasiąkliwość, nie powinna przekraczać 5%,
- e) ścieralność, sprawdzana na tarczy Boehmego, określona stratą wysokości, nie powinna przekraczać wartości:
  - 3,5 mm, dla klasy "50",
- f) szorstkość, określona wskaźnikiem szorstkości SRT (Skid Resistance Tester) powierzchni licowej górnej, sprawdzona wahadłem angielskim, powinna wynosić nie mniej niż 50 jednostek SRT,
- g) wygląd zewnętrzny: powierzchnie elementów nie powinny mieć rys, pęknięć i ubytków betonu, krawędzie elementów powinny być równe, a tekstura i kolor powierzchni licowej powinny być jednorodne. Dopuszczalne wady wyglądu

zewnętrznego i uszkodzenia powierzchni nie powinny przekraczać wartości podanych w tablicy 1.

(Uwaga: Naloty wapienne - wykwyty w postaci białych plam - powstają w wyniku naturalnych procesów fizykochemicznych występujących w betonie podczas jego wiązania i twardnienia; naloty te powoli znikają w okresie do 2 lat).

Tablica 1. Dopuszczalne wady wyglądu zewnętrznego betonowej kostki brukowej

Lp	Właściwości	Wymagania
		gatunek 1
1	Stan powierzchni licowej: tekstura  rysy i spękania kolor według katalogu producenta  przebarwienia  plamy, zabrudzenia niezmywalne wodą naloty wapienne	– jednorodna w danej partii – niedopuszczalne – jednolity dla danej partii  – dopuszczalne niekontrastowe przebarwienia na pojedynczej kostce – niedopuszczalne – dopuszczalne
2	Uszkodzenia powierzchni bocznych: dopuszczalna liczba w 1 kostce dopuszczalna wielkość (długość i szerokość)	2  30 mm x 10 mm
3	Szczerby i uszkodzenia krawędzi i naroży przylicowych	niedopuszczalne
4	Uszkodzenia krawędzi pionowych dopuszczalna liczba w 1 kostce dopuszczalna wielkość (długość i głębokość)	2  20 mm x 6 mm

### 2.2.3. Składowanie kostek

Kostkę zaleca się pakować na paletach. Palety z kostką mogą być składowane na otwartej przestrzeni, przy czym podłoże powinno być wyrównane i odwodnione.

### 2.3. Materiały na podsypkę i do wypełnienia spoin oraz szczelin w nawierzchni

Zgodnie z dokumentacją projektową należy stosować następujące materiały:

- a) na podsypkę cementowo-piaskową pod nawierzchnię
  - mieszankę cementu i piasku w stosunku 1:4 z piasku naturalnego spełniającego wymagania dla gatunku 1 wg PN-B-11113:1996, cementu powszechnego użytku spełniającego wymagania PN-EN-197-1: 2002 i wody odmiany 1 odpowiadającej wymaganiom PN-B-32250:1988 (PN-88/B-32250),
- b) do wypełniania spoin w nawierzchni na podsypce cementowo-piaskowej

- zaprawę cementowo-piaskową 1:2 spełniającą wymagania według punktu 2.3 a),
- c) do wypełniania szczelin dylatacyjnych w nawierzchni na podsypce cementowo-piaskowej
- do wypełnienia górnej części szczeliny dylatacyjnej należy stosować drogowe zalewy kauczukowo-asfaltowe lub syntetyczne masy uszczelniające (np. poliuretanowe, poliwinylowe itp.), spełniające wymagania norm lub Aprobatach technicznych, względnie odpowiadających wymaganiom OST D-05.03.04a "Wypełnianie szczelin w nawierzchniach z betonu cementowego",
- do wypełnienia dolnej części szczeliny dylatacyjnej należy stosować wilgotną mieszankę cementowo-piaskową 1:8 z materiałów spełniających wymagania według punktu 2.3 a) lub inny materiał zaakceptowany przez Inspektora Nadzoru.

Składowanie kruszywa, nie przeznaczonego do bezpośredniego wbudowania po dostarczeniu na budowę, powinno odbywać się na podłożu równym, utwardzonym i dobrze odwodnionym, przy zabezpieczeniu kruszywa przed zanieczyszczeniem i mieszaniem z innymi materiałami kamiennymi.

Przechowywanie cementu powinno być zgodne z BN-88/6731-08.

#### **2.4. Krawężniki betonowe**

W dokumentacji projektowej na obramowania nawierzchni z kostek przewidziano:

- krawężniki betonowe wg BN-80/6775-03/04 lub z betonu wibroprasowanego,

Krawężniki lub obrzeża mogą być ustawiane na:

- podsypce cementowo-piaskowej, spełniających wymagania według punktu 2.3 a),
- ławach betonowych, spełniających wymagania wg SST D-08.01.01 "Krawężniki betonowe".

Krawężniki mogą być przechowywane na składowiskach otwartych, posegregowane według typów, rodzajów, odmian i wielkości. Należy układać je z zastosowaniem podkładek i przekładek drewnianych.

Kruszywo i cement powinny być składowane i przechowywane wg 2.3.

#### **2.5. Materiały do podbudowy ułożonej pod nawierzchnią z betonowej kostki brukowej**

Materiały do podbudowy, ustalonej w dokumentacji projektowej, powinny odpowiadać wymaganiom właściwej SST (wymienione w punkcie 1.3.).

### **3. SPRZĘT**

#### **3.1. Ogólne wymagania dotyczące sprzętu**

Ogólne wymagania dotyczące sprzętu podano w SST D-M-00.00.00. "Wymagania ogólne" punkt 3.

#### **3.2. Sprzęt do wykonania nawierzchni z kostki brukowej**

Układanie betonowej kostki brukowej może odbywać się:

- ręcznie, zwłaszcza na małych powierzchniach,
- mechanicznie przy zastosowaniu urządzeń układających (układarek), składających się z wózka i chwytaka sterowanego hydraulicznie, służącego do przenoszenia z palety warstwy kostek na miejsce ich ułożenia; urządzenie to, po skończonym układaniu kostek, można wykorzystać do wmiatania piasku w szczeliny, zamocowanymi do chwytaka szczotkami.

Do przycinania kostek można stosować specjalne narzędzia tnące (np. przycinarki, szlifierki z tarczą).

Do zagęszczania nawierzchni z kostki należy stosować zagęszczarki wibracyjne (płytkowe) z wykładziną elastomerową, chroniące kostki przed ścieraniem i wykruszaniem naroży.

Sprzęt do wykonania koryta, podbudowy i podsypki powinien odpowiadać wymaganiom właściwych ST względnie opracowanym zamiennym ST zaakceptowanym przez Kierownika Projektu.

Do wytwarzania podsypki cementowo-piaskowej i zapraw należy stosować betoniarki.

Do wypełniania szczelin dylatacyjnych należy stosować sprzęt odpowiadający wymaganiom OST D-05.03.04a "Wypełnianie szczelin w nawierzchniach z betonu cementowego".

## **4. TRANSPORT**

### **4.1. Ogólne wymagania dotyczące transportu**

Ogólne wymagania dotyczące transportu podano w ST D-M-00.00.00. "Wymagania ogólne" punkt 4.

### **4.2. Transport betonowych kostek brukowych**

Betonowe kostki brukowe mogą być przewożone na paletach - dowolnymi środkami transportowymi po osiągnięciu przez beton wytrzymałości na ścislenie co najmniej 15 MPa. Kostki w trakcie transportu powinny być zabezpieczone przed przemieszczaniem się i uszkodzeniem.

Palety transportowe powinny być spinane taśmami stalowymi lub plastikowymi, zabezpieczającymi kostki przed uszkodzeniem w czasie transportu. Na jednej palecie zaleca się układać do 10 warstw kostek (zależnie od grubości i kształtu), tak aby masa palety z kostkami wynosiła od 1200 kg do 1700kg. Pożądane jest, aby palety z kostkami były wysyłane do odbiorcy środkiem transportu samochodowego wyposażonym w dźwig do za- i rozładunku.

Krawężniki betonowe mogą być przewożone dowolnymi środkami transportowymi. Krawężniki betonowe należy układać w pozycji pionowej z nachyleniem w kierunku jazdy. Można również przewozić krawężnik na paletach transportowych. Krawężniki powinny być zabezpieczone przed przemieszczaniem się i uszkodzeniem w czasie transportu.

Kruszywa można przewozić dowolnym środkiem transportu, w warunkach zabezpieczających je przed zanieczyszczeniem i zmieszaniem z innymi materiałami. Podczas transportu kruszywa powinny być zabezpieczone przed wysypaniem, a kruszywo drobne - przed rozpyleniem.

Cement powinien być przewożony w warunkach zgodnych z BN-88/6731-08.

Zalwę lub masy uszczelniające do szczelin dylatacyjnych można transportować dowolnymi środkami transportu w fabrycznie zamkniętych pojemnikach lub opakowaniach, chroniących je przed zanieczyszczeniem.

Materiały do podbudowy powinny być przewożone w sposób odpowiadający wymaganiom właściwej ST.

## **5. WYKONANIE ROBÓT**

### **5.1. Ogólne zasady wykonania robót**

Ogólne zasady wykonania robót podano w ST D-M-00.00.00. "Wymagania ogólne" punkt 5.

### **5.2. Podłoże**

Grunty podłoża powinny być niewysadzinowe, jednorodne i nośne oraz zabezpieczone przed nadmiernym zawilgoceniem i ujemnymi skutkami przemarzania, zgodnie z dokumentacją projektową.

Podłoże pod podbudowę lub nawierzchnię powinno być wyprofilowane zgodnie z projektowanymi spadkami oraz przygotowane zgodnie z wymaganiami ST D-02.02.01 "Wykonanie wykopów" i ST D-02.03.01 "Wykonanie nasypów".

### **5.3. Podbudowa**

W dokumentacji projektowej przewidziano wykonanie podbudowy z:

- mieszanki kruszywa łamanego stabilizowanego mechanicznie zgodnie z SST D-04.04.02. "Podbudowa z kruszywa stabilizowanego mechanicznie".

### **5.4. Obramowanie nawierzchni**

Zgodnie z dokumentacją projektową do wykonania obramowania nawierzchni z betonowych kostek brukowych zastosowane zostaną krawężniki uliczne betonowe 15x30cm według BN-80/6775-03/04

### **5.5. Podsypka cementowo-piaskowa**

Na podsypkę należy stosować piasek naturalny spełniający wymagania dla gatunku 1 według PN-B-11113:1996.

Grubość podsypki po zagęszczeniu powinna wynosić 3cm. Podsypka powinna być zwilżona wodą, zagęszczona i wyprofilowana.

### **5.6. Konstrukcja nawierzchni z betonowych kostek brukowych**

Konstrukcja nawierzchni obejmuje ułożenie warstwy ścieralnej z betonowej kostki brukowej na podsypce cementowo-piaskowej oraz podbudowie.

Podstawowe czynności przy wykonywaniu nawierzchni, z występowaniem podbudowy, podsypki cementowo-piaskowej i wypełnieniem spoin zaprawą cementowo-piaskową, obejmują:

1. wykonanie podbudowy,
2. wykonanie obramowania nawierzchni z krawężników,
3. przygotowanie i rozścielenie podsypki cementowo-piaskowej,
4. ułożenie kostek z ubiciem,
5. przygotowanie zaprawy cementowo-piaskowej i wypełnienie nią szczelin,

6. wypełnienie szczelin dylatacyjnych,
7. pielęgnację nawierzchni i oddanie jej do ruchu.

## 5.7. Układanie nawierzchni z betonowych kostek brukowych

### 5.7.1. Obramowanie nawierzchni

Ustawianie krawężników powinno być zgodne z wymaganiami zawartymi w ST D-08.01.01. "Krawężniki betonowe".

Krawężniki zaleca się ustawiać przed przystąpieniem do układania nawierzchni z kostki. Przed ich ustawieniem, pożądane jest ułożenie pojedynczego rzędu kostek w celu ustalenia szerokości nawierzchni i prawidłowej lokalizacji krawężników lub obrzeży.

### 5.7.2. Podsyпка

W dokumentacji projektowej ustalono grubość podsyпки po zagęszczeniu 3cm, a wymagania dla materiałów na podsyпkę powinny być zgodne z punktem 2.3. Dopuszczalne odchyłki od zaprojektowanej grubości podsyпки nie powinny przekraczać  $\pm 1$  cm.

Podsyпkę cementowo-piaskową przygotowuje się w betoniarkach, a następnie rozściela się na uprzednio zwilżonej podbudowie, przy zachowaniu:

- współczynnika wodnocementowego od 0,25 do 0,35,
- wytrzymałości na ściskanie nie mniejszej niż  $R_7 = 10$  MPa,  $R_{28} = 14$  MPa.

W praktyce, wilgotność układanej podsyпки powinna być taka, aby po ściśnięciu podsyпки w dłoni podsyпка nie rozsypywała się i nie było na dłoni śladów wody, a po naciśnięciu palcami podsyпка rozsypywała się. Rozścielenie podsyпки cementowo-piaskowej powinno wyprzedzać układanie nawierzchni z kostek od 3 do 4 m. Rozścielona podsyпка powinna być wyprofilowana i zagęszczona w stanie wilgotnym, lekkimi walcami (np. ręcznymi) lub zagęszczarkami wibracyjnymi.

Jeśli podsyпка jest wykonana z suchej zaprawy cementowo-piaskowej to po zawałowaniu nawierzchni należy ją polać wodą w takiej ilości, aby woda zwilżyła całą grubość podsyпки. Rozścielenie podsyпки z suchej zaprawy może wyprzedzać układanie nawierzchni z kostek o około 20 m.

Całkowite ubicie nawierzchni i wypełnienie spoin zaprawą musi być zakończone przed rozpoczęciem wiązania cementu w podsyпce.

### 5.7.3. Ustalenie kształtu, wymiaru i koloru kostek betonowych oraz desenia ich układania

Kształt, wymiary, barwę i inne cechy charakterystyczne kostek wg punktu 2.2. oraz deseń ich układania powinny być zgodne z dokumentacją projektową, a w przypadku braku wystarczających ustaleń Wykonawca przedkłada odpowiednie propozycje do zaakceptowania Inspektorowi Nadzoru.

### 5.7.4. Warunki atmosferyczne przy wykonywaniu nawierzchni

Ułożenie nawierzchni z kostki na podsyпce cementowo-piaskowej zaleca się wykonywać przy temperaturze otoczenia nie niższej niż  $+5^{\circ}\text{C}$ . Dopuszcza się wykonanie nawierzchni jeśli w ciągu dnia temperatura utrzymuje się w granicach od  $0^{\circ}\text{C}$  do  $+5^{\circ}\text{C}$ , przy czym jeśli w nocy spodziewane są przymrozki kostkę należy zabezpieczyć materiałami o złym przewodnictwie ciepła (np. matami ze słomy, papą itp.).

#### 5.7.5. Ułożenie nawierzchni z kostek

Warstwa nawierzchni z kostki powinna być wykonana z elementów o jednakowej grubości. Na większym fragmencie robót zaleca się stosować kostki dostarczone w tej samej partii materiału, w której niedopuszczalne są różne odcienie wybranego koloru kostki.

Układanie kostki można wykonywać ręcznie lub mechanicznie.

Układanie ręczne zaleca się wykonywać na mniejszych powierzchniach, zwłaszcza skomplikowanych pod względem kształtu lub wymagających kompozycji kolorystycznej układanych deseni oraz różnych wymiarów i kształtów kostek. Układanie kostek powinni wykonywać przyuczeni brukarze.

Układanie mechaniczne zaleca się wykonywać na dużych powierzchniach o prostym kształcie, tak aby układarka mogła przenosić z palety warstwę kształtek na miejsce ich ułożenia z wymaganą dokładnością. Kostka do układania mechanicznego nie może mieć dużych odchyłek wymiarowych i musi być odpowiednio przygotowana przez producenta, tj. ułożona na palecie w odpowiedni wzór, bez dołożenia połówek i dziewiątek, przy czym każda warstwa na palecie musi być dobrze przesypana bardzo drobnym piaskiem, by kostki nie przywierały do siebie. Układanie mechaniczne zawsze musi być wsparte pracą brukarzy, którzy uzupełniają przerwy, wyrabiają łuki, dokładają kostki w okolicach studzienek i krawężników.

Kostkę układa się około 1,5 cm wyżej od projektowanej niwelety, ponieważ po procesie ubijania podsypka zagęszcza się.

Powierzchnia kostek położonych obok urządzeń infrastruktury technicznej (np. studzienek, włączów itp.) powinna trwale wystawać od 3 mm do 5 mm powyżej powierzchni tych urządzeń.

Do uzupełnienia przestrzeni przy krawężnikach i studzienkach można używać elementy kostkowe wykończeniowe w postaci tzw. połówek i dziewiątek, mających wszystkie krawędzie równe i odpowiednio fazowane. W przypadku potrzeby kształtek o nietypowych wymiarach, wolną przestrzeń uzupełnia się kostką ciętą, przycinaną na budowie specjalnymi narzędziami tnącymi (przycinarkami, szlifierkami z tarczą itp.).

Dzienną działkę roboczą nawierzchni na podsypce cementowo-piaskowej zaleca się zakończyć prowizorycznie około półmetrowym pasem nawierzchni na podsypce piaskowej w celu wytworzenia oporu dla ubicia kostki ułożonej na stałe. Przed dalszym wznowieniem robót, prowizorycznie ułożoną nawierzchnię na podsypce piaskowej należy rozebrać i usunąć wraz z podsypką.

#### 5.7.6. Ubicie nawierzchni z kostek

Ubicie nawierzchni należy przeprowadzić za pomocą zagęszczarki wibracyjnej (płytovej) z osłoną z tworzywa sztucznego. Do ubicia nawierzchni nie wolno używać walca.

Ubijanie nawierzchni należy prowadzić od krawędzi powierzchni w kierunku jej środka i jednocześnie w kierunku poprzecznym kształtek. Ewentualne nierówności powierzchniowe mogą być zlikwidowane przez ubijanie w kierunku wzdłużnym kostki.

Po ubiciu nawierzchni wszystkie kostki uszkodzone (np. pęknięte) należy wymienić na kostki całe.

#### 5.7.7. Spoiny

Szerokość spoin pomiędzy betonowymi kostkami brukowymi powinna wynosić od 3 mm do 5 mm.

W przypadku stosowania prostopadłościennych kostek brukowych zaleca się aby osie spoin pomiędzy dłuższymi bokami tych kostek tworzyły z osią drogi kąt  $45^\circ$ , a wierzchołek utworzonego kąta prostego pomiędzy spoinami miał kierunek odwrotny do kierunku spadku podłużnego nawierzchni.

Po ułożeniu kostek, spoiny należy wypełnić zaprawą cementowo-piaskową, spełniającą wymagania punktu 2.3.

Zaprawę cementowo-piaskową zaleca się przygotować w betoniarce, w sposób zapewniający jej wystarczającą płynność. Spoiny można wypełnić przez rozlanie zaprawy na nawierzchnię i nagarnianie jej w szczeliny szczotkami lub rozgarniaczkami z piórami gumowymi. Przed rozpoczęciem zalewania kostka powinna być oczyszczona i dobrze zwilżona wodą. Zalewa powinna całkowicie wypełnić spoiny i tworzyć monolit z kostkami.

Przy wypełnianiu spoin zaprawą cementowo-piaskową należy zabezpieczyć przed zalaniem nią szczeliny dylatacyjne, wkładając zwinięte paski papy, zwitki z worków po cemencie itp.

Po wypełnianiu spoin zaprawą cementowo-piaskową nawierzchnię należy starannie oczyścić; szczególnie dotyczy to nawierzchni z kostek kolorowych i z różnymi deseniami układania.

#### 5.7.8. Szczeliny dylatacyjne

W przypadku układania kostek na podsypce cementowo-piaskowej i wypełnianiu spoin zaprawą cementowo-piaskową, należy przewidzieć wykonanie szczelin dylatacyjnych w odległościach zgodnych z dokumentacją projektową względnie nie większych niż co 8 m. Szerokość szczelin dylatacyjnych powinna umożliwiać przejście przez nie przemieszczeń wywołanych wysokimi temperaturami nawierzchni w okresie letnim, lecz nie powinna być mniejsza niż 8 mm. Szczeliny te powinny być wypełnione trwale zalewami i masami określonymi w punkcie 2.3. Sposób wypełnienia szczelin powinien odpowiadać wymaganiom OST D-05.03.04a "Wypełnianie szczelin w nawierzchniach z betonu cementowego".

Szczeliny dylatacyjne poprzeczne należy stosować dodatkowo w miejscach, w których występuje zmiana sztywności podłoża (np. nad szczelinami dylatacyjnymi w podbudowie itp.).

#### 5.8. Pielęgnacja nawierzchni i oddanie jej dla ruchu

Nawierzchnię na podsypce cementowo-piaskowej ze spoinami wypełnionymi zaprawą cementowo-piaskową, po jej wykonaniu należy przykryć warstwą wilgotnego piasku o grubości od 3,0 do 4,0 cm i utrzymywać ją w stanie wilgotnym przez 7 do 10 dni. Po upływie od 2 tygodni (przy temperaturze średniej otoczenia nie niższej niż  $15^\circ\text{C}$ ) do 3 tygodni (w porze chłodniejszej) nawierzchnię należy oczyścić z piasku i można oddać do użytku.

## 6. KONTROLA JAKOŚCI ROBÓT

### 6.1. Ogólne zasady kontroli jakości robót

Ogólne zasady kontroli jakości robót podano w ST D-M-00.00.00. "Wymagania ogólne" punkt 6.

### 6.2. Badania przed przystąpieniem do robót

Przed przystąpieniem do robót Wykonawca powinien uzyskać:

- a) w zakresie betonowej kostki brukowej
  - Aprobata techniczną (od wytwórcy kostki betonowej),
  - certyfikat zgodności lub deklarację zgodności dostawcy oraz ewentualne wyniki badań cech charakterystycznych kostek, w przypadku żądania ich przez Kierownika Projektu,
  - wyniki sprawdzenia przez Wykonawcę cech zewnętrznych kostek według punktu 2.2,
- b) w zakresie innych materiałów
  - sprawdzenie przez Wykonawcę cech zewnętrznych materiałów prefabrykowanych (krawężników betonowych),
  - ewentualne badania właściwości kruszyw, piasku, cementu, wody itp. określone w normach, które budzą wątpliwości Inspektora Nadzoru.

Wszystkie dokumenty oraz wyniki badań Wykonawca przedstawia Inspektorowi Nadzoru do akceptacji.

### 6.3. Badania w czasie robót

Częstotliwość oraz zakres badań i pomiarów w czasie robót nawierzchniowych z kostki podaje tablica 2.

Tablica 2. Częstotliwość oraz zakres badań i pomiarów w czasie robót

Lp	Wyszczególnienie Badań i pomiarów	Częstotliwość badań	Wartości dopuszczalne
1	Sprawdzenie podłoża i koryta	Wg ST D-04.01.01	
2	Sprawdzenie podbudowy	Wg ST wymienionych w punkcie 5.	
3	Sprawdzenie obramowania nawierzchni	Wg ST D-08.01.01.	
4	Sprawdzenie podsypki (przymiarem liniowym lub metodą niwelacji)	Bieżąca kontrola w 10 punktach dziennej działki roboczej: grubości, spadków i cech konstrukcyjnych w porównaniu z dokumentacją projektową i specyfikacją	Wg punktu 5.6; odchyłki od projektowanej grubości $\pm 1$ cm
5	Badania wykonywania nawierzchni z kostki		
	zgodność z dokumentacją projektową	Sukcesywnie na każdej działce roboczej	-
	położenie osi w planie (sprawdzone	Co 100 m i we wszystkich	Przesunięcie od osi

geodezyjnie)	punktach charakterystycznych	projektowanej do 2 cm
rzędne wysokościowe (pomierzone instrumentem pomiarowym)	Co 25 m w osi i przy krawędziach oraz we wszystkich punktach charakterystycznych	Odchylenia: +1 cm; -2 cm
równość w profilu podłużnym (wg BN-68/8931-04 łąką czterometrową)	Jw.	Nierówności do 8 mm
równość w przekroju poprzecznym (sprawdzona łąką profilową z poziomnicą i pomiarze prześwitu klinem cechowanym oraz przymiarem liniowym względnie metodą niwelacji)	Jw.	Prześwity między łąką a powierzchnią do 8 mm
spadki poprzeczne (sprawdzone metodą niwelacji)	Jw.	Odchyłki od dokumentacji projektowej do 0,3%
szerokość nawierzchni (sprawdzona przymiarem liniowym)	Jw.	Odchyłki od szerokości projektowanej do $\pm 5$ cm
szerokość i głębokość wypełnienia spoin i szczelin (ogłędziny i pomiar przymiarem liniowym po wykuszeniu na długości 10 cm)	W 20 punktach charakterystycznych dziennej działki roboczej	Wg punktu 5.7
sprawdzenie koloru kostek i desenia ich ułożenia	Kontrola bieżąca	Wg dokumentacji projektowej lub decyzji Inspektora Nadzoru

#### 6.4. Sprawdzenie po wykonaniu nawierzchni

Zakres badań i pomiarów wykonanej nawierzchni z betonowej kostki brukowej podano w tablicy 3.

Tablica 3. Badania i pomiary po ukończeniu budowy nawierzchni

Lp	Wyszczególnienie badań i pomiarów	Sposób sprawdzenia
1	Sprawdzenie wyglądu zewnętrznego nawierzchni, krawężników, obrzeży, ścieków	Wizualne sprawdzenie jednorodności wyglądu, prawidłowości desenia, kolorów kostek, spękań, plam, deformacji, wykruszeń, spoin i szczelin
2	Badanie położenia osi nawierzchni w planie	Geodezyjne sprawdzenie położenia osi co 25 m i w punktach charakterystycznych (dopuszczalne przesunięcia według tablicy 2)
3	Rzędne wysokościowe, równość podłużna i poprzeczna, spadki poprzeczne i szerokość	Co 25 m i we wszystkich punktach charakterystycznych (wg metod i dopuszczalnych wartości podanych w tablicy 2)
4	Rozmieszczenie i szerokość spoin i szczelin w nawierzchni, pomiędzy krawężnikami, obrzeżami, ściekami oraz wypełnienie spoin i szczelin	Według punktu 5.5 i 5.7

## **7. OBMIAR ROBÓT**

### **7.1. Ogólne zasady obmiaru robót**

Ogólne zasady obmiaru robót podano w ST D-M-00.00.00 “Wymagania ogólne” punkt 7.

### **7.2. Jednostka obmiarowa**

Jednostką obmiarową jest m<sup>2</sup> (metr kwadratowy) wykonanej nawierzchni z betonowej kostki brukowej

## **8. ODBIÓR ROBÓT**

### **8.1. Ogólne zasady odbioru robót**

Ogólne zasady odbioru robót podano w ST D-M-00.00.00 “Wymagania ogólne” punkt 8. Roboty uznaje się za wykonane zgodnie z dokumentacją projektową, ST i wymaganiami Inspektora Nadzoru, jeżeli wszystkie pomiary i badania z zachowaniem tolerancji według punktu 6 dały wyniki pozytywne.

### **8.2. Odbiór robót zanikających i ulegających zakryciu**

Odbiorowi robót zanikających i ulegających zakryciu podlegają:

- przygotowanie podłoża i wykonanie koryta,
- wykonanie podbudowy,
- wykonanie ław pod krawężniki,
- wykonanie podsypki pod nawierzchnię,
- wypełnienie dolnej części szczelin dylatacyjnych.

Odbiór tych robót powinien być zgodny z wymaganiami punktu 8.2 ST D-M-00.00.00 “Wymagania ogólne”.

## **9. PODSTAWA PŁATNOŚCI**

### **9.1. Ogólne dotyczące podstawy płatności**

Ogólne ustalenia dotyczące podstawy płatności podano w D-M-00.00.00. “Wymagania ogólne” punkt 9.

### **9.2. Cena jednostki obmiarowej**

Cena wykonania 1m<sup>2</sup> nawierzchni z kostki brukowej betonowej obejmuje:

- prace pomiarowe i roboty przygotowawcze,
- oznakowanie robót,
- przygotowanie podłoża i wykonanie koryta,
- zakup materiałów,
- dostarczenie materiałów i sprzętu,
- wykonanie podsypki,
- ustalenie kształtu, koloru i desenia kostek,
- ułożenie i ubicie kostek,
- wypełnienie spoin i szczelin dylatacyjnych w nawierzchni,
- pielęgnację nawierzchni,

- przeprowadzenie pomiarów i badań wymaganych w niniejszej specyfikacji technicznej,
- odwiezienie sprzętu.

Cena wykonania 1 m<sup>2</sup> nawierzchni z betonowej kostki brukowej nie obejmuje robót towarzyszących (podbudowa, obramowanie itp.), które powinny być ujęte w innych pozycjach kosztorysowych, a których zakres jest określony przez ST wymienione w punktach 1.3 i 5.3.

## 10. PRZEPISY ZWIĄZANE

### 10.1. Normy

1. PN-B-11112:1996 Kruszywa mineralne. Kruszywa łamane do nawierzchni drogowych
2. PN-B-11113:1996 Kruszywa mineralne. Kruszywa naturalne do nawierzchni drogowych; piasek
3. PN-EN-197-1:2002 Cement. Część 1: Skład, wymagania i kryteria zgodności dotyczące cementu powszechnego użytku
4. PN-B-32250:1988 Materiały budowlane. Woda do betonów i zapraw
5. BN-88/6731-08 Cement. Transport i przechowywanie
6. BN-80/6775-03/04 Prefabrykaty budowlane z betonu. Elementy nawierzchni dróg, ulic, parkingów i torowisk tramwajowych. Krawężniki i obrzeża
7. BN-68/8931-04 Drogi samochodowe. Pomiar równości nawierzchni planografem i łątą.
8. PN-EN 1338:2005 Betonowe kostki brukowe - Wymagania i metody badań

### 10.2. Inne dokumenty

1. Aprobata Techniczna na betonową kostkę brukową.
2. OST D-05.03.04a Wypełnianie szczelin w nawierzchni z betonu cementowego



# **SZCZEGÓŁOWA SPECYFIKACJA TECHNICZNA**

**D.05.03.27**

**NAWIERZCHNIO-IZOLACJA Z ŻYWIC  
EPOKSYDOWO – POLIURETANOWYCH  
CPV 45 233**



## **1. WSTĘP**

### **1.1. Przedmiot SST**

Przedmiotem niniejszej Specyfikacji Technicznej są wymagania dotyczące wykonania i odbioru nawierzchni z żywicy epoksydowo-poliuretanowej na obiektach wykonywanych w ramach zadania: „Budowa tras rowerowych i infrastruktury turystycznej w powiecie chojnickim w ramach programu Kaszubska Marszruta” – Budowa tras rowerowych i infrastruktury turystycznej w Gminie Czersk.

### **1.2. Zakres stosowania SST**

Specyfikacja Techniczna jest stosowana jako dokument przetargowy i kontraktowy przy zleceniu i realizacji robót wymienionych w punkcie 1.1.

### **1.3. Zakres robót objętych SST**

Ustalenia zawarte w niniejszej specyfikacji dotyczą prowadzenia robót przy wykonaniu nawierzchni z dwuskładnikowego materiału i kruszywa na kładce gr. 5mm.

### **1.4. Określenia podstawowe**

Określenia podane w niniejszych specyfikacjach są zgodne z odpowiednimi normami oraz SST D-M 00.00.00.

### **1.5. Ogólne wymagania dotyczące robót**

Ogólne wymagania dotyczące robót podano w SST D-M.00.00.00 „Wymagania Ogólne”. Wykonawca robót jest odpowiedzialny za jakość ich wykonania oraz za zgodność z Dokumentacją Projektową, SST i poleceniami Inżyniera.

## **2. MATERIAŁY**

Materiałami stosowanymi do wykonania robót według zasad niniejszej SST są :

### **2.1. Materiał gruntujący**

Bezrozpuszczalnikowa żywica epoksydowa o następujących minimalnych parametrach:

- gęstość ok. 1,1 kg/dm<sup>3</sup>
- przyczepność do betonu nie mniejsza niż 2 MPa
- czas przydatności do użycia po wymieszaniu w temp. + 20°C minimum 1 godzina

Kolor nawierzchni – czerwony.

### **2.2. Warstwa zasadnicza**

Chemoutwardzalny materiał nawierzchniowy na bazie żywicy epoksydowej i poliuretanu. Materiał ten po utwardzeniu winien posiadać następujące cechy:

- gęstość około 1,2 kg/l;- zawartość składników stałych nie mniej niż 96%,
- wydłużenie względne przy zerwaniu wynoszące minimum 30 %,
- naprężenie rozciągające powodujące pękanie ponad 6 MPa,
- twardość według Shore A >90, (wg DIN 53505),
- odporność na działanie wody i środków odładzających,
- odporność nawierzchni na promieniowanie UV,
- właściwości elastyczne w temperaturze od -20 do +60 °C.

Dobór materiału nawierzchniowego należy do Wykonawcy i podlega uzgodnieniu z Inżynierem. Wbudować wolno tylko taki materiał, który posiada atest producenta i Aprobata Techniczną wydaną przez IBDiM. Materiał musi posiadać referencje dotyczące realizacji w budownictwie mostowym.

### 2.3. Kruszywo kwarcowe do posypania

Suszone i konfekcjonowane kruszywo kwarcowe do wymieszania z i posypania warstwy gruntującej i zasadniczej o frakcji 0,4 do 0,7 mm w ilości ok. 15 kg/m<sup>2</sup>.

### 2.4. Zaprawa PCC

Zaprawy na bazie PCC do napraw ubytków do 2cm.

Zaprawy cementowe modyfikowane polimerami z dodatkiem mikrokrzemionki i włókien syntetycznych. Stwardniałe zaprawy na bazie PCC powinny spełniać następujące wymagania:

- średnia wytrzymałość na ściskanie:
  - dla elementów obciążonych dynamicznie
    - po 7 d  $\geq 30$  MPa
    - po 28d  $\geq 50$  MPa
- średnia wytrzymałość na rozciąganie przy zginaniu:
  - dla elementów obciążonych dynamicznie
    - po 7 d  $\geq 7$  MPa
    - po 28d  $\geq 9$  MPa
- moduł sprężystości zapraw obciążonych dynamicznie
  - $E_{dyn} < 30000$  MPa
- skurcz po 90 d  $\leq 1,2\%$
- przyczepność do betonu
  - wartość średnia  $\geq 2,0$  MPa
  - wartość minimalna 1,5 MPa

## 3. SPRZĘT

### 3.1. Sprzęt do oczyszczania podłoża poprzez szlifowanie lub piaskowanie.

**3.2. Pędzle lub wałki** do gruntowania powierzchni betonu.

**3.3. Listwa gumowa I** na prowadnicach do rozprowadzenia preparatu.

**3.4. Mieszadło elektryczne** (300÷400 obr/min).

## **4. TRANSPORT**

### **4.1. Transport preparatu**

Materiał dostarczany jest w plastikowych lub metalowych pojemnikach 10 lub 20 kg w postaci płynnej.

### **4.2. Transport kruszywa**

Kruszywo transportowane będzie środkami transportu samowyładowczego zabezpieczającego przed zanieczyszczeniem oraz zawilgoceniem.

## **5. WYKONANIE ROBÓT**

### **5.1. Ogólne warunki wykonania robót**

Ogólne warunki wykonania robót podano w SST D-M.00.00.00. „Wymagania Ogólne”.

### **5.2. Zakres wykonanych robót**

#### **5.2.1. Zakres stosowania**

Nawierzchnie przeznaczone są do stosowania jako cienkie, szorstkie nawierzchnie stanowiące jednocześnie izolację przeciwwilgociową i warstwę ścieralną o łącznej grubości 5 mm.

#### **5.2.2. Przygotowanie podłoża**

Powierzchnia przeznaczona pod nawierzchnię, musi być starannie przygotowana. Przygotowanie podłoża polega na oczyszczaniu z części luźnych, pyłów, olejów i innych elementów obniżających przyczepność poprzez np. szlifowanie i piaskowanie. Powierzchnia ta musi być sucha i odpylona. Ewentualne ubytki betonu należy naprawić zaprawami PCC.

#### **5.2.3. Sposób przygotowania materiałów**

- a) Preparat do gruntowania podłoża należy wymieszać w naczyniu w sposób ciągły co najmniej 3 minuty,
- b) Przygotowanie mieszanki - krótko przed rozpoczęciem prac składniki należy wymieszać intensywnie za pomocą mieszadła elektrycznego (300÷400 obr/min). Czas mieszania wynosi 3 minuty,
- c) Kruszywo należy posypywać jako suche.

#### **5.2.4. Technologia wykonania**

W pierwszej kolejności powierzchnię, na której będzie ułożona nawierzchnia należy zagruntować za pomocą pędzla lub wałka. Następnie po upływie doby nakłada się mieszankę zasadniczą i posypuje ją w nadmiarze suszonym piaskiem kwarcowym. Nawierzchnię należy ułożyć o grubości 4 do 6 mm ( w projekcie przyjęto średnio 5mm).

#### 5.2.5. Zalecenia specjalne

Temperatura podłoża w trakcie wykonywania nawierzchni powinna zawierać się w przedziale od 10 do 30°C. Ponadto podłoże powinno mieć temperaturę minimum 3°C powyżej punktu rosy. Temperatura powietrza powinna wynosić min. 10°C, a wilgotność względna 50 do 80 %.

Ponadto gotowa powłoka nawierzchniowa powinna :

- |   |                                    |
|---|------------------------------------|
| • wytrzymałość na odrywanie                     | $R_{min} \geq 2,0 \text{ MPa}$ ,   |
| • nasiąkliwość wagowa                           | $< 2 \%$ ,                         |
| • opór dyfuzyjny                                | $S_{D_{CO_2}} \geq 50 \text{ m}$ , |
| • statyczne przenoszenie rys (gr. warstwy 5 mm) | - 0,8 mm,                          |
| • mrozoodporność po 150 cyklach                 | - bez zmian.                       |

## 6. KONTROLA JAKOŚCI ROBÓT

Ogólne zasady kontroli jakości robót podano w SST D-M.00.00.00. "Wymagania ogólne".

### 6.1. Kontrola jakości

Kontroli jakości robót podlega jakość użytych materiałów - zgodność z wymaganiami punktu 2 niniejszej SST.

Kontrola jakości w trakcie robót obejmuje:

- kontrolę przygotowania podłoża z naprawą ubytków
- sposób przygotowania materiałów,
- kontrolę zagruntowania podłoża,
- kontrolę naniesienia mieszanki,
- kontrolę posypywania kruszywem,
- kontrolę pielęgnacji wykonanej nawierzchni.

## 7. OBMIAR ROBÓT

Ogólne wymagania dotyczące obmiaru podano w SST D-M.00.00.00. "Wymagania ogólne". Jednostką obmiaru robót jest: 1 m<sup>2</sup> przygotowania powierzchni oraz wykonanej nawierzchni.

## 8. ODBIÓR ROBÓT

Ogólne zasady odbioru robót podano w SST D-M.00.00.00. "Wymagania ogólne".

## 9. PODSTAWA PŁATNOŚCI

Ogólne wymagania dotyczące płatności podano w SST D-M.00.00.00. "Wymagania ogólne".

Płatność za 1m<sup>2</sup> przygotowanej powierzchni oraz wykonanej nawierzchni na obiekcie należy przyjmować zgodnie z Dokumentacją Projektową i obmiarem robót.

Cena za 1m<sup>2</sup> przygotowanej powierzchni i wykonanej nawierzchni obejmuje:

- zakup i transport materiałów przewidzianych do wykonania robót,
- ewentualna naprawa ubytków zaprawami PCC,
- przygotowanie podłoża pod nawierzchnię,
- przygotowanie materiałów,
- zagruntowanie podłoża,
- naniesienie masy nawierzchni z posypaniem kruszywem,
- pielęgnacja wykonanej nawierzchni,
- uporządkowanie miejsca prowadzenia robót.

## **10. PRZEPISY ZWIĄZANE**

Nie występują.



# **SZCZEGÓŁOWE SPECYFIKACJE TECHNICZNE**

**D-06.00.00.**

**ROBOTY WYKOŃCZENIOWE**



# **SZCZEGÓŁOWA SPECYFIKACJA TECHNICZNA**

**D-06.01.03.**

**UMOCNIENIE SKARP I LINII BRZEGOWEJ  
CPV 45233**



## **1. WSTĘP**

### **1.1. Przedmiot SST**

Przedmiotem niniejszej Specyfikacji Technicznej są wymagania dotyczące wykonania i odbioru robót związanych z umocnieniem skarp i linii brzegowej cieków przy obiektach wykonywanych w ramach zadania: „Budowa tras rowerowych i infrastruktury turystycznej w powiecie chojnickim w ramach programu Kaszubska Marszruta” – Budowa tras rowerowych i infrastruktury turystycznej w Gminie Czersk.

### **1.2. Zakres stosowania SST**

Specyfikacja Techniczna jest stosowana jako dokument w postępowaniu przetargowym i kontraktowy przy realizacji umowy na wykonanie robót związanych z realizacją zadania wymienionego w punkcie 1.1.

### **1.3. Zakres robót objętych SST**

Ustalenia zawarte w niniejszej specyfikacji dotyczą zasad prowadzenia robót związanych z umocnieniem brzegów i skarp rzeki w rejonie budowanego przepustu.

Zakres wykonania robót obejmuje:

- roboty pomiarowe i przygotowawcze,
- dostarczenie i wbudowanie materiałów,
- umocnienie skarp drobnowymiarową kostką kamienną na podsypce cementowo-piaskowej gr. 10cm,
- wybrukowanie wylotu kanału kamieniem polnym na podbudowie betonowej gr. 10cm
- umocnienie linii brzegowej gabionami na podbudowie betonowej na tkaninie filtracyjnej (geowłókninie) o gramaturze  $\geq 200\text{g/m}^2$
- uporządkowanie terenu,
- przeprowadzenie badań i pomiarów wymaganych w specyfikacji technicznej.

### **1.4. Określenia podstawowe**

1.4.1. Kamień polny - kamień narzutowy nieobrobiony (otoczak) lub obrobiony w kształcie nieregularnym i zaokrąglonych krawędziach.

1.4.2. Gabiony - elementy siatkowo-kamienne; materiały konstrukcyjne wykonane w postaci kosza z siatki stalowej wypełnionej kamieniami i zamknięte od góry wiekiem. Siatka stalowa wykonana jest poprzez podwójne splatanie drutów, które tworzą sześciokątne oczka siatki.

1.4.3. Pozostałe określenia podstawowe są zgodne z obowiązującymi, odpowiednimi polskimi normami i z definicjami podanymi w SST D-00.00.00. „Wymagania ogólne” punkt 1.4.

### **1.5. Ogólne wymagania dotyczące robót**

Ogólne wymagania dotyczące robót podano w SST D-00.00.00. „Wymagania ogólne” punkt 1.5.

## **2. MATERIAŁY**

### **2.1. Ogólne wymagania dotyczące materiałów**

Ogólne wymagania dotyczące materiałów, ich pozyskiwania i składowania podano w SST D-M 00.00.00. „Wymagania ogólne” punkt 2.

### **2.2. Rodzaje materiałów**

Materiałami stosowanymi przy umacnianiu skarp i dna rzeki objętymi niniejszą SST są:

- kamień polny,
- kruszywo,
- cement,
- zaprawa cementowa.

### **2.3. Kamień polny**

Do umocnienia dna rzeki należy stosować kamień polny w kształcie zbliżonym do sześciangu i wymiarach około 100x100mm.

### **2.4. Kruszywo**

Żwir i mieszanka powinny odpowiadać wymaganiom PN-B-11111.  
Piasek powinien odpowiadać wymaganiom PN-B-11113.

### **2.5. Cement**

Cement portlandzki powinien odpowiadać wymaganiom PN-B-19701.  
Cement hutniczy powinien odpowiadać wymaganiom PN-B-19701.  
Składowanie cementu powinno być zgodne z BN-88/6731-08.

### **2.6. Zaprawa cementowa**

Przy wykonywaniu umocnień skarp należy stosować zaprawy cementowe zgodne z wymaganiami PN-B-14501.

### **2.7. Beton podkładowy**

Beton podkładowy jako podbudowa wybrukowania wylotu kanału kamieniem polnym klasy C12/15 wg SST M.13.02.01

### **2.8. Kostka kamienna**

Drobnowymiarowa kostka kamienna 9/11cm o barwie dostosowanej do kolorystyki obiektu.

## 2.9. Kosze gabionowe

Kosze gabionowe o wymiarach 0,5x0,5m, wypełnione kamieniem, z siatką z drutu średnicy  $\geq 3\text{mm}$ , zabezpieczoną antykorozyjnie jednorodnym stopem cynkowo – aluminiowym (ZnAl) min 350g/m<sup>2</sup> oraz powłoką z polichlorku winylu (PCW).

## 2.10. Kamień do wypełnienia koszy gabionowych

Do wypełnienia koszy gabionowych należy użyć wytrzymałych, nie zwietrzałych i odpornych na działanie wody i mrozu kamieni. Mogą to być zarówno otoczaki, jak i kamień łamany. Minimalny wymiar pojedynczych kamieni nie może być mniejszy od wymiaru oczka siatki, czyli ok. 75mm. Największe używane kamienie nie powinny przekraczać 2,5 - krotnego wymiaru oczka siatki czyli ok. 200mm. Kamień użyty do wypełnienia powinien zostać zaakceptowany przez Inżyniera.

## 2.11. Geowłóknina

Rodzaj i właściwości geowłókniny powinny odpowiadać wymaganiom określonym w dokumentacji projektowej.

Geosyntetyki powinny być dostarczane w rolkach nawiniętych na tuleje lub rury. Wymiary (szerokość, długość) mogą być standardowe lub dostosowane do indywidualnych zamówień. Rolki powinny być opakowane w wodoszczelną folię, stabilizowaną przeciw działaniu promieniowania UV i zabezpieczone przed rozwinięciem.

Warunki składowania nie powinny wpływać na właściwości geosyntetyków. Podczas przechowywania należy chronić geowłókninę przed zawilgoceniem, zabrudzeniem, jak również przed długotrwałym (np. paratygodniowym) działaniem promieni słonecznych. Materiały należy przechowywać wyłącznie w rolkach opakowanych fabrycznie, ułożonych poziomo na wyrównanym podłożu. Nie należy układać na nich żadnych obciążeń. Opakowania nie należy zdejmować aż do momentu wbudowania.

Podczas ładowania, rozładowywania i składowania należy zabezpieczyć rolki przed uszkodzeniami mechanicznymi lub chemicznymi oraz przed działaniem wysokich temperatur.

## 3. SPRZĘT

Wymagania ogólne dotyczące sprzętu podano w SST D-M.00.00.00.

Użyty przez "Wykonawcę" sprzęt lub narzędzia powinny zapewniać ciągłość wykonywanych robót i wymaganą ich jakość. Wybór sprzętu i narzędzi należy do "Wykonawcy" i jest on odpowiedzialny za szczegółowy dobór sprzętu zapewniający prawidłowe wykonanie robót określonych w Dokumentacji Technicznej i specyfikacji technicznej oraz zgodnie z założoną technologią.

Wykonawca powinien dysponować sprzętem:

- ubijaki o ręcznym prowadzeniu, wibratory samobieżne, płyty ubijające przeznaczone do zagęszczenia podłoża

Roboty związane z układaniem kamieni wykonane będą ręcznie przy użyciu drobnego sprzętu i narzędzi brukarskich.

Przy składaniu gabionów niezbędne są narzędzia ręczne pozwalające na docinanie i doginanie drutu, np. obcegi, kombinerki itp.

Montaż i łączenie koszy siatkowo-kamiennych (gabionowych) wykonuje się ręcznie przy użyciu szczypiec, obcęarów, dźwigni (łomu) do zamykania wieka, lub w sposób zmechanizowany przy użyciu specjalnej zszywarki - ręcznej lub pneumatycznej, zaciskającej prefabrykowane zszywki.

## **4. TRANSPORT**

### **4.1. Ogólne wymagania dotyczące transportu**

Ogólne wymagania dotyczące transportu podano w SST D-M.00.00.00. „Wymagania ogólne” punkt 4.

### **4.2. Transport materiałów**

#### **4.2.1. Transport kruszywa.**

Kruszywo można przewozić dowolnymi środkami transportu w warunkach zabezpieczających je przed zanieczyszczeniem, zmieszaniem z innymi kruszywami i nadmiernym zawilgoceniem.

#### **4.2.2. Transport cementu.**

Cement należy przewozić zgodnie z postanowieniami BN-88/6731-08, zaś mieszankę betonową wg PN-B-06251.

#### **4.2.3. Transport materiałów kamiennych**

Kamień można przewozić dowolnymi środkami transportu w warunkach zabezpieczających je przed uszkodzeniami. Elementy należy ułożyć równomiernie na całej powierzchni ładunkowej i zabezpieczyć przed możliwością przesuwania.

#### **4.2.4. Transport koszy siatkowo – kamiennych (gabionowych).**

Kosze gabionowe należy transportować jako fabrycznie złożone w palety. Drut do łączenia koszy transportowany jest w zwojach natomiast pozostałe akcesoria montażowe pakowane są w pakiety. Powyższe elementy mogą być przewożone dowolnymi środkami transportu pod warunkiem zabezpieczenia przed uszkodzeniami. W szczególności należy dbać o nie uszkodzenie powłok antykorozyjnych chroniących drut przed korozją.

## **5. WYKONANIE ROBÓT**

### **5.1. Ogólne zasady wykonania robót**

Ogólne zasady wykonania robót podano w SST D-M.00.00.00. „Wymagania ogólne” punkt 5.

### **5.2. Układanie elementów kamiennych**

Elementami stosowanymi dla umocnienia skarp i dna są kamienie polne o wym. ~10x10cm na oraz kostka kamienna drobnowymiarowa o wym. 9x11cm. Materiał kamienny musi zostać zaakceptowany przez Inżyniera.

Jako podłoże pod elementy umocnienia w dokumentacji projektowej przewidziano podłoże betonowe gr. 10 cm dla kamieni polnych oraz podsypkę cementowo – piaskową gr. 10cm pod kostkę kamienną.

Podłoże gruntowe, na którym układane będą elementy kamienne powinno być zagęszczone do wskaźnika  $I_s \geq 0,97$ . Na przygotowanym podłożu należy ułożyć podbudowę. Układanie kamieni należy wykonać na przygotowanym uprzednio podłożu „pod sznur” naciągnięty na palikach. Sznur powinien być wzniesiony 2-4cm nad projektowany poziom powierzchni. Układanie kamieni należy rozpocząć od dolnej krawędzi skarp.

### 5.3. Układanie koszy gabionowych

#### 5.3.1. Montaż koszy.

Szczegóły montażu należy wykonać zgodnie z instrukcją producenta oraz wskazaniem Inżyniera. Należy kolejno: rozłożyć i rozciągnąć każdy kosz gabionowy na twardej, płaskiej powierzchni tak, aby uzyskać regularny prostopadłościan, przymocować panel podstawy do ścian i przegród wewnętrznych kosza zszywając je ciągłym drutem wiązałkowym (zaciągając naprzemiennie podwójne i pojedyncze pętle w każdym oczku siatki) lub spiralami montażowymi dostarczonymi w zestawie przez producenta na krawędziach widocznych po zasypaniu muru, odwrócić kosz gabionowy, gotowy element ustawić w miejscu wbudowania na przygotowanej i zagęszczonej ławie fundamentowej.

Następnie połączyć z sąsiednimi elementami, zszywając wszystkie stykające się krawędzie drutem wiązałkowym. Krawędzie pionowe sąsiednich koszy gabionowych łączy się przy pomocy szpilki wkładanej w zsunięte przenikające się spirale. Poziome krawędzie łączone za pomocą spiral łączących powinny być umieszczone od strony lica ściany. Od strony gruntu oraz na podbudowie betonowej kosz należy owinać geowłókniną zabezpieczającą skarpe przed wypłukiwaniem. Tkaninę należy zabezpieczyć w sposób trwały przed przesunięciem.

#### 5.3.2. Wypełnienie koszy.

Do paneli licowych przymocować tymczasowe deskowanie zapobiegające wybaczaniu podczas wypełniania (mogą być to długie rury, deski lub palety).

W środku każdego kosza gabionowego w celu zminimalizowania deformacji lica zamontować wewnętrzne splatane ściąg. Ściąg powinny być umieszczane na 1/3 i 2/3 wysokości kosza o wysokości 1m, w przypadku gabionów o głębokości 0,5m wystarczy tylko jeden ściąg w 1/2 wysokości kosza.

Kosz gabionowy wypełnić dokładnie kamieniami tak, aby nie pozostały pustki. Wszystkie kamienie wypełniające powinny być ciasno upakowane, aby zminimalizować wolne przestrzenie, kamienie bezwzględnie powinny być układane ręcznie, nie dopuszczalne jest zrzucanie kamieni do kosza bezpośrednio za pomocą ładowarki

Kosze gabionowe powinny być wypełniane i stężane ściągami w odpowiedniej kolejności, partiami o wysokości 1/3 kosza. Kosz powinien być wypełniony z pewnym nadmiarem tak, aby wieko po zamknięciu opierało się na kamieniach,

Wieko powinno być powiązane wzdłuż wszystkich krawędzi oraz krawędzi wewnętrznych przegród.

## 6. KONTROLA JAKOŚCI ROBÓT

## 6.1. Ogólne zasady kontroli jakości robót

Ogólne zasady kontroli jakości robót podano w SST D-M.00.00.00. „Wymagania ogólne” punkt 6.

Przy wykonywaniu i odbiorze robót powinny być poddane kontroli następujące elementy:

- materiały (kamień, podkład betonowy i cementowo - piaskowy)
- montaż i wbudowanie,
- geometria konstrukcji (pochylnie, rzędne, zakres wbudowania)
- dokładność wypełnienia kamieniami
- dokładność wykonania robót wykończeniowych

## 7. OBMIAR ROBÓT

### 7.1. Ogólne zasady obmiaru robót

Ogólne zasady obmiaru robót podano w SST D-M.00.00.00. „Wymagania ogólne” punkt 7.

### 7.2. Jednostka obmiarowa

Jednostką obmiarową jest:

- 1m<sup>2</sup> umocnienia kamieniem / kostką kamienną.
- 1mb gabionu o przekroju 0,5x0,5m wypełnionego kamieniami

## 8. ODBIÓR ROBÓT

Ogólne zasady odbioru robót podano w SST D-M.00.00.00. „Wymagania ogólne” punkt 8.

Roboty uznaje się za wykonane zgodnie z dokumentacją projektową, SST i wymaganiami Inżyniera, jeżeli wszystkie pomiary i badania z zachowaniem tolerancji według punktu 6 dały wyniki pozytywne.

## 9. PODSTAWA PŁATNOŚCI

### 9.1. Ogólne dotyczące podstawy płatności

Ogólne ustalenia dotyczące podstawy płatności podano w SST D-M.00.00.00. „Wymagania ogólne”.

### 9.2. Cena jednostki obmiarowej

Cena wykonania 1 m<sup>2</sup> umocnienia skarpy obejmuje:

- prace przygotowawcze i pomiarowe,
- zakup materiałów przewidzianych do wykonania robót,
- przygotowanie powierzchni skarpy lub dna rzeki,
- wykonanie podbudowy betonowej,

- ułożenie elementów kamiennych,
- spoinowanie kamieni,
- wykonanie niezbędnych badań i pomiarów wymaganych w SST,
- uporządkowanie terenu po zakończeniu robót.

Cena wykonania 1mb umocnienia linii brzegowej kosztami gabionowymi obejmuje:

- prace pomiarowe i przygotowawcze,
- zakup materiałów przewidzianych do wykonania robót,
- wykonanie ławy fundamentowej,
- ułożenie geowłókniny,
- ułożenie i wypełnienie gabionów kamieniem,
- wbudowanie i zagęszczenie gruntu nasypowego,
- przeprowadzenie pomiarów geodezyjnych.

## 10. PRZEPISY ZWIĄZANE

### 10.1. Normy

1. PN-87/6776-04 Kruszywa mineralne. Kruszywa naturalne do nawierzchni drogowych. Piasek.
2. PN-88/B-3000 Cement portlandzki.
3. PN-88/B-06250 Beton zwykły.
4. BN-87/5028-12 Gwoździe budowlane. Gwoździe z trzpieniem gładkim, okrągłym i kwadratowym
5. BN-88/6731-08 Cement. Transport i przechowywanie
6. BN-80/6775-03/01 Prefabrykaty budowlane z betonu. Elementy nawierzchni dróg, ulic, parkingów i torowisk tramwajowych. Wspólne wymagania i badania
7. BN-80/6775-03/03 Prefabrykaty budowlane z betonu. Elementy nawierzchni dróg, ulic, parkingów i torowisk tramwajowych. Płyty chodnikowe
8. BN-80/6775-03/04 Prefabrykaty budowlane z betonu. Elementy nawierzchni dróg, ulic, parkingów i torowisk tramwajowych. Krawężniki i obrzeża chodnikowe

### 10.2. Inne dokumenty

1. Katalog powtarzalnych elementów drogowych „Transprojekt” Warszawa 1979 i 1982.



# **SZCZEGÓŁOWE SPECYFIKACJE TECHNICZNE**

**D-07.00.00.**

**URZĄDZENIA BEZPIECZEŃSTWA RUCHU**



# **SZCZEGÓŁOWA SPECYFIKACJA TECHNICZNA**

**D-07.01.01.**

**OZNAKOWANIE POZIOME  
CPV 45 233**



## 1. WSTĘP

### 1.1. Przedmiot SST

Przedmiotem niniejszej szczegółowej specyfikacji technicznej (SST) są wymagania dotyczące wykonania i odbioru oznakowania poziomego ulic przy budowie tras rowerowych i infrastruktury turystycznej w powiecie chojnickim w ramach programu Kaszubska Marszruta w Gminie Czersk.

### 1.2. Zakres stosowania SST

Szczegółowa Specyfikacja Techniczna jest stosowana jako dokument w postępowaniu przetargowym i przy realizacji umowy na wykonanie robót związanych z realizacją zadania wymienionego w punkcie 1.1.

### 1.3. Zakres robót objętych SST

Ustalenia zawarte w niniejszej szczegółowej specyfikacji dotyczą zasad prowadzenia robót związanych z wykonywaniem i odbiorem oznakowania poziomego ulic, docelowego (grubowarstwowego) i tymczasowego (cienkowarstwowego) stosowanego w czasie robót.

Zakres robót przy wykonaniu robót obejmuje:

- naniesienie powłoki znaków na nawierzchnię drogi o kształtach i wymiarach zgodnych z dokumentacją projektową i rozporządzeniem [3];

### 1.4. Określenia podstawowe

- 1.4.1. Oznakowanie poziome - znaki drogowe poziome, umieszczone na nawierzchni w postaci linii ciągłych lub przerywanych, pojedynczych lub podwójnych, strzałek, napisów, symboli oraz innych linii związanych z oznaczeniem określonych miejsc na tej nawierzchni.
- 1.4.2. Znaki podłużne - linie równoległe do osi jezdni lub odchylone od niej pod niewielkim kątem, występujące jako linie segregacyjne lub krawędziowe, przerywane lub ciągłe.
- 1.4.3. Strzałki - znaki poziome na nawierzchni, występujące jako strzałki kierunkowe służące do wskazania dozwolonego kierunku jazdy oraz strzałki naprowadzające, które uprzedzają o konieczności opuszczenia pasa, na którym się znajdują.
- 1.4.4. Znaki poprzeczne - znaki wyznaczające miejsca przeznaczone dla ruchu pieszych i rowerzystów w poprzek jezdni oraz miejsca zatrzymania pojazdów.
- 1.4.5. Znaki uzupełniające - znaki w postaci symboli, napisów, linii przystankowych oraz inne określające szczególne miejsca na nawierzchni.

- 1.4.6. Materiały do poziomego znakowania dróg - materiały zawierające rozpuszczalniki, które mogą zostać naniesione albo wbudowane przez malowanie, natryskiwanie itp. na nawierzchnie drogowe, stosowane w temperaturze otoczenia lub temperaturze podwyższonej. Materiały te powinny być retrorefleksyjne.
- 1.4.7. Materiały do znakowania cienkowarstwowego - farby nakładane warstwą grubości od 0,3 mm do 0,8 mm (przeznaczone do oznakowania na czas robót).
- 1.4.8. Materiały do znakowania grubowarstwowego - materiały nakładane warstwą grubości od 0,9 mm do 5 mm.
- 1.4.9. Kulki szklane - materiał do posypywania lub narzucania pod ciśnieniem na oznakowanie wykonane materiałami w stanie ciekłym, w celu uzyskania widzialności oznakowania w nocy.
- 1.4.10. Tymczasowe oznakowanie drogowe - oznakowanie z materiału o barwie żółtej, którego czas użytkowania wynosi do 3 miesięcy lub do czasu zakończenia robót.
- 1.4.11. Separatory ruchu – stałe lub tymczasowe urządzenia bezpieczeństwa do optycznego i mechanicznego rozdzielania pasów o przeciwnych kierunkach ruchu, oddzielania pasów ruchu dla pojazdów komunikacji zbiorowej, wyznaczania toru jazdy pojazdów, wyznaczania zawężonych pasów ruchu, wyznaczania krawędzi jezdni oraz przeciwdziałania niepożądanemu przejeżdżaniu na powierzchnie wyłączone z ruchu, ciągi piesze i rowerowe;
- 1.4.11. Pozostałe określenia podstawowe są zgodne z obowiązującymi, odpowiednimi polskimi normami i z definicjami podanymi w SST D-M-00.00.00. „Wymagania ogólne” punkt 1.4.

## **1.5. Ogólne wymagania dotyczące robót**

Ogólne wymagania dotyczące robót podano w SST D-M-00.00.00. „Wymagania ogólne” punkt 1.5.

## **2. MATERIAŁY**

### **2.1. Ogólne wymagania dotyczące materiałów**

Ogólne wymagania dotyczące materiałów, ich pozyskiwania i składowania podano w SST D-M-00.00.00. „Wymagania ogólne” punkt 2.

### **2.2. Dokument dopuszczający do stosowania materiałów**

Każdy materiał używany przez Wykonawcę do poziomego znakowania dróg musi posiadać Aprobataę Techniczną.

### 2.3. Badanie materiałów, których jakość budzi wątpliwość

Wykonawca powinien przeprowadzić dodatkowe badania tych materiałów, które budzą wątpliwości jego lub Inspektora Nadzoru, co do jakości, w celu stwierdzenia czy odpowiadają one wymaganiom określonym w punkcie 2. badania te Wykonawca zleci IBDiM. Badania powinny być wykonane zgodnie z „Warunkami technicznymi POD-97”.

### 2.4. Oznakowanie opakowań

Wykonawca powinien żądać od producenta, aby oznakowanie opakowań materiałów do poziomego znakowania dróg było wykonane zgodnie z PN-O-79252, a ponadto, aby na każdym opakowaniu był umieszczony trwały napis zawierający:

- nazwę producenta i materiału do znakowania dróg,
- masę brutto i netto,
- numer partii i datę produkcji,
- informację o szkodliwości i klasie zagrożenia pożarowego,
- ewentualne wskazówki dla użytkowników.

### 2.5. Przepisy określające wymagania dla materiałów

Podstawowe wymagania dotyczące materiałów podano w punkcie 2.6, a szczegółowe wymagania określone są w „Warunkach technicznych POD-97”.

### 2.6. Wymagania wobec materiałów do poziomego oznakowania dróg

#### 2.6.1. Materiały do znakowania cienkowarstwowego (tymczasowego – żółtego)

Materiałami do znakowania cienkowarstwowego powinny być farby nakładane warstwą grubości od 0,3 mm do 0,8 mm (na mokro). Powinny być nimi ciekłe produkty zawierające ciała stałe rozproszone w organicznym rozpuszczalniku lub wodzie, które mogą występować w układach jedno- lub wieloskładnikowych.

Podczas nakładania farb, do znakowania cienkowarstwowego, na powierzchnię pędzlem, wałkiem lub przez natrysk, powinny one tworzyć warstwę kohezyjną w procesie odparowania i/lub w procesie chemicznym.

Właściwości fizyczne materiałów do znakowania cienkowarstwowego określa aprobatą techniczną odpowiadającą wymaganiom POD-97.

#### 2.6.2. Materiały do znakowania grubowarstwowego

Materiałami do znakowania grubowarstwowego powinny być materiały umożliwiające nakładanie ich warstwą grubości od 0,9 mm do 5 mm, jak masy chemoutwardzalne stosowane na zimno oraz masy termoplastyczne.

Masy chemoutwardzalne powinny być substancjami jedno- lub dwuskładnikowymi, mieszanymi ze sobą w proporcjach ustalonych przez producenta i nakładanymi na powierzchnię odpowiednim aplikatorem. Masy te powinny tworzyć warstwę kohezyjną w wyniku reakcji chemicznej.

Masy termoplastyczne powinny być substancjami nie zawierającymi rozpuszczalników, dostarczany w postaci bloków, granulek lub proszku. Przy stosowaniu powinny dać się

podgrzewać do stopienia i aplikować ręcznie lub maszynowo. Masy te powinny tworzyć warstwę kohezyjną przez ochłodzenie.

Właściwości fizyczne materiałów do znakowania grubowarstwowego i wykonanych z nich elementów prefabrykowanych określa aprobatą techniczna, odpowiadająca wymaganiom POD-97.

2.6.3. Zawartość składników lotnych w materiałach do znakowania cienko i grubowarstwowego  
Zawartość składników lotnych (rozpuszczalników organicznych) nie powinna przekraczać w materiałach do znakowania:

- cienkowarstwowego 30% (m/m),
- grubowarstwowego 2% (m/m).

Nie dopuszcza się stosowania materiałów zawierających rozpuszczalnik aromatyczny (jak na przykład toluen, ksylen) w ilości większej niż 10%. Nie dopuszcza się stosowania materiałów zawierających benzen i rozpuszczalniki chlorowane.

2.6.4. Kulki szklane

Materiały w postaci kulek szklanych refleksyjnych do posypywania lub narzucania pod ciśnieniem na materiały do oznakowania powinny zapewniać widzialność w nocy poprzez odbicie powrotne w kierunku pojazdu wiązki światła wysyłanej przez reflektory pojazdu.

Kulki szklane powinny charakteryzować się współczynnikiem załamania powyżej 1,50; wykazywać odporność na wodę i zawierać nie więcej niż 20% kulek z defektami.

Właściwości kulek szklanych określa aprobatą techniczną, odpowiadającą wymaganiom POD-97.

2.6.5. Wymagania wobec materiałów ze względu na ochronę warunków pracy i środowiska

Materiały stosowane do znakowania nawierzchni nie powinny zawierać substancji zagrażających zdrowiu ludzi i powodujących skażenie środowiska.

## 2.7. Przechowywanie i składowanie materiałów do poziomego oznakowania dróg

Materiały do znakowania cienko- i grubowarstwowego nawierzchni powinny zachować stałość swoich właściwości chemicznych i fizykochemicznych przez okres co najmniej 6 miesięcy składowania w warunkach określonych przez producenta.

Materiały do poziomego znakowania dróg należy przechowywać w magazynach odpowiadających zaleceniom producenta, zwłaszcza zabezpieczających je od napromieniowania słonecznego, opadów i w temperaturze, dla:

- a) farb rozpuszczalnikowych od 0°C do 25°C,
- b) pozostałych materiałów - poniżej 40°C.

## 3. SPRZĘT

### 3.1. Ogólne wymagania dotyczące sprzętu

Ogólne wymagania dotyczące sprzętu podano w SST D-M-00.00.00. „Wymagania ogólne” punkt 3.

### **3.2. Sprzęt do wykonania oznakowania poziomego**

Wykonawca przystępujący do wykonania oznakowania poziomego powinien wykazać się możliwością korzystania z następującego sprzętu, zaakceptowanego przez Inspektora Nadzoru:

- szczotek mechanicznych (zaleca się stosowanie szczotek wyposażonych w urządzenia odpylające) oraz szczotek ręcznych,
- frezarek do zdzierania zbędnego oznakowania,
- sprężarek,
- malowarek,
- układarek mas termoplastycznych i chemoutwardzalnych (przy znakowaniu grubowarstwowym),
- sprzętu do badań określonych w SST.

### **3.2. Sprzęt do ustawienia słupków elastycznych.**

Wykonawca przystępujący do montażu separatorów ruchu powinien wykazać się możliwością korzystania ze sprzętu określonego przez producenta separatorów.

## **4. TRANSPORT**

### **4.1. Ogólne wymagania dotyczące transportu**

Ogólne wymagania dotyczące transportu podano w SST D-M-00.00.00. „Wymagania ogólne” punkt 4.

### **4.2. Przewóz materiałów do poziomego znakowania dróg**

Materiały do poziomego znakowania dróg, należy przewozić w pojemnikach zapewniających szczelność, bezpieczny transport i zachowanie wymaganych właściwości materiałów. Pojemniki powinny być oznakowane zgodnie z PN-O-79252.

Materiały do znakowania poziomego należy przewozić krytymi środkami transportowymi, chroniąc opakowania przed uszkodzeniem mechanicznym, zgodnie z PN-C-81400 oraz zgodnie z prawem przewozowym.

### **4.3. Przewóz słupków elastycznych**

Separatory ruchu powinny być transportowane zgodnie z zaleceniami producenta.

## **5. WYKONANIE ROBÓT**

### **5.1. Ogólne zasady wykonania robót**

Ogólne zasady wykonania robót podano w SST D-M-00.00.00. „Wymagania ogólne” punkt 5.

### **5.2. Warunki atmosferyczne**

W czasie wykonywania oznakowania temperatura nawierzchni i powietrza powinna wynosić, co najmniej 5°C, a wilgotność względna powietrza powinna być zgodna z zaleceniami producenta lub wynosić, co najwyżej 85%.

### 5.3. Jednorodność nawierzchni znakowanej

Poprawność wykonania znakowania wymaga jednorodności nawierzchni znakowanej.

### 5.4. Przygotowanie podłoża do wykonania znakowania

Przed wykonaniem znakowania poziomego należy oczyścić powierzchnię nawierzchni malowanej z pyłu, kurzu, piasku, smarów, olejów i innych zanieczyszczeń, przy użyciu sprzętu wymienionego w SST i zaakceptowanego przez Inspektora Nadzoru.

Powierzchnia nawierzchni przygotowana do wykonania oznakowania poziomego musi być czysta i sucha.

### 5.5. Przedznakowanie

W celu dokładnego wykonania poziomego oznakowania drogi, można wykonać przedznakowanie, stosując się do ustaleń zawartych w dokumentacji projektowej, rozporządzeniem [3] i wskazań Inspektora Nadzoru.

Do wykonania przedznakowania można stosować nietrwałą farbę, na przykład farbę silnie rozcieńczoną rozpuszczalnikiem. Zaleca się wykonywanie przedznakowania w postaci cienkich linii lub kropek. Początek i koniec znakowania należy zaznaczyć małą kreską poprzeczną.

W przypadku odnawiania znakowania drogi, gdy stare oznakowanie jest wystarczająco czytelne i zgodne z dokumentacją projektową, można przedznakowania nie wykonywać.

### 5.6. Wykonanie znakowania drogi

#### 5.6.1. Dostarczenie materiałów i spełnienie zaleceń producenta materiałów

Materiały do znakowania drogi, spełniające wymagania podane w punkcie 2, powinny być dostarczone w oryginalnych opakowaniach handlowych i stosowane zgodnie z zaleceniami SST, producenta oraz wymaganiami znajdującymi się w aprobacie technicznej.

#### 5.6.2. Wykonanie znakowania drogi materiałami cienkowarstwowymi

Wykonanie znakowania powinno być zgodne z zaleceniami producenta materiałów, a w przypadku ich braku lub niepełnych danych - zgodne z poniższymi wskazaniem.

Farbę do znakowania cienkowarstwowego po otwarciu opakowania należy wymieszać w czasie od 2 do 4 minut do uzyskania pełnej jednorodności. Przed lub w czasie napełniania zbiornika malowarki zaleca się przecedzić farbę przez sito 0,6 mm. Nie wolno stosować do malowania mechanicznej farby, w której osad na dnie opakowania nie daje się całkowicie wymieszać lub na jej powierzchni znajduje się kożuch.

Farbę należy nakładać równomierną warstwą o grubości ustalonej, zachowując wymiary i ostrość krawędzi. Grubość nanoszonej warstwy zaleca się kontrolować przy pomocy grzebienia pomiarowego na płycie szklanej lub metalowej podkładanej na drodze malowarki. Ilość farby zużyta w czasie prac, określona przez średnie zużycie na metr kwadratowy nie może się różnić od ilości ustalonej, więcej niż o 20%.

Wszystkie większe prace powinny być wykonane przy użyciu samojezdnych malowarek z automatycznym podziałem linii i posypywaniem kulkami. W przypadku mniejszych prac, wielkość, wydajność i jakość sprzętu należy dostosować do zakresu i rozmiaru prac. Decyzję dotyczącą rodzaju sprzętu i sposobu wykonania znakowania podejmuje Inspektor Nadzoru na wniosek Wykonawcy.

### 5.6.3. Wykonanie znakowania drogi materiałami grubowarstwowymi

Wykonanie znakowania powinno być zgodne z zaleceniami producenta materiałów, a w przypadku ich braku lub niepełnych danych - zgodne z poniższymi wskazaniem.

Materiał znakujący należy nakładać równomierną warstwą o grubości ustalonej w SST, zachowując wymiary i ostrość krawędzi. Grubość nanoszonej warstwy zaleca się kontrolować przy pomocy grzebienia pomiarowego na płycie szklanej lub metalowej podkładanej na drodze malowarki. Ilość farby zużyta w czasie prac, określona przez średnie zużycie na metr kwadratowy nie może się różnić od ilości ustalonej, więcej niż o 20%.

W przypadku mas termoplastycznych wszystkie większe prace powinny być wykonane przy użyciu urządzeń samojezdnych z automatycznym podziałem linii i posypywaniem kulkami. W przypadku mniejszych prac, wielkość, wydajność i jakość sprzętu należy dostosować do zakresu i rozmiaru prac. Decyzję dotyczącą rodzaju sprzętu i sposobu wykonania znakowania podejmuje Inspektor Nadzoru na wniosek Wykonawcy.

W przypadku dwuskładnikowych mas chemoutwardzalnych prace można wykonywać ręcznie, przy użyciu prostych narzędzi, na przykład typu „Plastomarker” lub w inny sposób zaakceptowany przez Inspektora Nadzoru.

## 5.7. Usuwanie oznakowania poziomego

Przy usuwaniu istniejącego oraz tymczasowego oznakowania poziomego, czynność tę należy wykonać jak najmniej uszkadzając nawierzchnię.

Zaleca się wykonywać usuwanie oznakowania:

- cienkowarstwowego, metodą: frezowania, piaskowania, trawienia, wypalania lub zamalowania,
- grubowarstwowego, metodą frezowania.

Środki stosowane do usunięcia oznakowania nie mogą wpływać ujemnie na przyczepność nowego oznakowania do podłoża, na jego szorstkość, trwałość oraz na właściwości podłoża.

Usuwanie oznakowania na czas robót drogowych może być wykonane przez zamalowanie nietrwałą farbą barwy czarnej.

Materiały pozostałe po usunięciu oznakowania należy usunąć z drogi tak, aby nie zanieczyszczały środowiska, w miejsce zaakceptowane przez Inspektora Nadzoru.

## 6. KONTROLA JAKOŚCI ROBÓT

### 6.1. Ogólne zasady kontroli jakości robót

Ogólne zasady kontroli jakości robót podano w SST D-M-00.00.00. „Wymagania ogólne” punkt 6.

### 6.2. Badania przygotowania podłoża i przedznakowania

Powierzchnia jezdni przed wykonaniem znakowania poziomego musi być całkowicie czysta i sucha.

Przedznakowanie powinno być wykonane zgodnie z wymaganiami punktu 5.5.

### 6.3. Badania wykonania oznakowania poziomego

Tablica 1. Zbiorcze zestawienie wymagań dla materiałów i wykonanego oznakowania

Lp	Rodzaj wymagania	Jednostka	Materiały do znakowania	
			cienkowars- twowego	grubowars- twowego
1	Zawartość składników lotnych w materiałach do znakowania – rozpuszczalników organicznych – rozpuszczalników aromatycznych – benzenu i rozpuszczalników chlorowanych	% (m/m)	≤ 30	≤ 2
		% (m/m)	≤ 10	-
		% (m/m)	0	0
2	Współczynnik załamania światła kulek szklanych	współ- czynnik	> 1,5	> 1,5
3	Współczynnik luminacji Q w świetle rozproszonym dla oznakowania świeżego barwy: – białej – żółtej	mcd m <sup>-2</sup>	≥ 130	≥ 130
		lx <sup>-1</sup>	≥ 100	≥ 100
4	Współczynnik luminacji β dla oznakowania świeżego barwy – białej	współ- czynnik β	≥ 0,60	≥ 0,60
5	Powierzchniowy współczynnik odbłasku dla oznakowania świeżego barwy: – białej	mcd m <sup>-2</sup>	≥ 300	≥ 300
6	Szorstkość oznakowania metodą SRT – świeżego – używanego (po 3 miesiącach)	wskaźnik	≥ 50	≥ 50
		wskaźnik	≥ 45	≥ 45
7	Trwałość oznakowania wykonanego: – farbami wodorozcieńczalnymi – pozostałymi farbami	wskaźnik	≥ 5	≥ 5
		wskaźnik	≥ 6	≥ 6
8	Czas schnięcia materiału na nawierzchni	h	≤ 2	≤ 2
9	Grubość oznakowania nad			

	powierzchnią nawierzchni – bez mikrokulek szklanych – z mikrokulkami szklanymi	$\mu\text{m}$ mm	$\leq 800$ -	- $\leq 5$
10	Okres stałości właściwości materiałów do znakowania przy składowaniu	miesiące	$\geq 6$	$\geq 6$

#### 6.4. Tolerancje wymiarów oznakowania

##### 6.4.1. Tolerancje nowo wykonanego oznakowania

Tolerancje nowo wykonanego oznakowania poziomego, zgodnego z dokumentacją projektową i „Instrukcją o znakach poziomych”, powinny odpowiadać następującym warunkom:

- szerokość linii może różnić się od wymaganej o  $\pm 5$  mm,
- długość linii może być mniejsza od wymaganej co najwyżej o 50 mm lub większa co najwyżej o 150 mm,
- dla linii przerywanych, długość cyklu składającego się z linii i przerwy nie może odbiegać od średniej liczonej z 10 kolejnych cykli o więcej niż  $\pm 50$  mm długości wymaganej,
- dla strzałek, liter i cyfr rozstaw punktów narożnikowych nie może mieć większej odchyłki od wymaganego wzoru niż  $\pm 50$  mm dla wymiaru długości i  $\pm 20$  mm dla wymiaru szerokości.

Przy wykonywaniu nowego oznakowania poziomego, spowodowanego zmianami organizacji ruchu, należy dokładnie usunąć zbędne stare oznakowanie.

#### 6.5. Kontrola jakości robót związanych z ustawieniem separatorów ruchu

Kontrola jakości robót związanych z ustawieniem separatorów ruchu polega na ocenie wizualnej przygotowania nawierzchni pod separatory oraz kontroli zgodności ich montażu z zaleceniami producenta oraz Inspektora Nadzoru.

#### 6.6. Gwarancja oznakowania poziomego.

Wykonawca jest zobowiązany do udzielenia gwarancji na okres 60 miesięcy dla wykonanego oznakowania poziomego grubowarstwowego.

## 7. OBMIAR ROBÓT

### 7.1. Ogólne zasady obmiaru robót

Ogólne zasady obmiaru robót podano w SST D-M-00.00.00. „Wymagania ogólne” punkt 7.

### 7.2. Jednostka obmiarowa

Jednostką obmiarową wykonania oznakowania poziomego jest m<sup>2</sup> (metr kwadratowy) powierzchni naniesionych znaków.

## **8. ODBIÓR ROBÓT**

### **8.1. Ogólne zasady odbioru robót**

Ogólne zasady odbioru robót podano w SST D-M-00.00.00. „Wymagania ogólne” punkt 8.

Roboty uznaje się za wykonane zgodnie z dokumentacją projektową, SST i wymaganiami Inspektora Nadzoru, jeżeli wszystkie pomiary i badania z zachowaniem tolerancji według punktu 6 dały wyniki pozytywne.

### **8.2. Odbiór robót zanikających i ulegających zakryciu**

Odbiór robót zanikających i ulegających zakryciu, w zależności od przyjętego sposobu wykonania robót, może być dokonany po:

- oczyszczeniu powierzchni nawierzchni,
- przedznakowaniu,
- po ewentualnym frezowaniu nawierzchni przed wykonaniem znakowania materiałem grubowarstwowym,
- usunięciu istniejącego oznakowania poziomego.

## **9. PODSTAWA PŁATNOŚCI**

### **9.1. Ogólne dotyczące podstawy płatności**

Ogólne ustalenia dotyczące podstawy płatności podano w D-M-00.00.00. „Wymagania ogólne” punkt 9.

### **9.2. Cena jednostki obmiarowej**

Cena 1m<sup>2</sup> wykonania oznakowania poziomego obejmuje:

- prace pomiarowe, roboty przygotowawcze i oznakowanie robót,
- zakup, przygotowanie i dostarczenie materiałów,
- oczyszczenie podłoża (nawierzchni),
- przedznakowanie,
- naniesienie powłoki znaków na nawierzchnię drogi o kształtach i wymiarach wg dokumentacji projektowej, rozporządzenia [3] i wskazań Inspektora Nadzoru.
- ochrona znaków przed zniszczeniem przez pojazdy w czasie prowadzenia robót,
- przeprowadzenie pomiarów i badań laboratoryjnych wymaganych w SST,
- gwarancję udzielaną na 36 miesięcy.

## 10. PRZEPISY ZWIĄZANE

### 10.1. Normy

1. PN-C-81400 Wyroby lakierowe. Pakowanie, przechowywanie i transport
2. PN-O-79252 Opakowania transportowe z zawartością. Znaki i znakowania. Wymagania podstawowe.

### 10.2. Inne dokumenty

3. Rozporządzenie Ministra Infrastruktury z dnia 3 lipca 2003r. w sprawie szczegółowych warunków technicznych dla znaków i sygnałów drogowych oraz urządzeń bezpieczeństwa ruchu drogowego i warunków umieszczania ich na drogach, poz. 2181 Dz. U. nr 220 z 23 grudnia 2003 roku
4. Warunki Techniczne. Poziome znakowanie dróg. POD-97. Seria „I” - Informacje, Instrukcje. Zeszyt nr 55. IBDi M, Warszawa, 1997.



# **SZCZEGÓŁOWA SPECYFIKACJA TECHNICZNA**

**D-07.02.01.**

**OZNAKOWANIE PIONOWE  
CPV 45 233**



## 1. WSTĘP

### 1.1. Przedmiot SST

Przedmiotem niniejszej szczegółowej specyfikacji technicznej (SST) są wymagania dotyczące wykonania i odbioru robót związanych z wykonaniem oznakowania pionowego przy budowie tras rowerowych i infrastruktury turystycznej w powiecie chojnickim w ramach programu Kaszubska Marszruta w Gminie Czersk.

### 1.2. Zakres stosowania SST

Szczegółowa Specyfikacja Techniczna jest stosowana jako dokument w postępowaniu przetargowym i przy realizacji umowy na wykonanie robót związanych z realizacją zadania wymienionego w punkcie 1.1.

### 1.3. Zakres robót objętych SST

Ustalenia zawarte w niniejszej szczegółowej specyfikacji dotyczą zasad prowadzenia robót związanych z wykonaniem oznakowania pionowego docelowego i tymczasowego w okresie robót.

Projektowana wielkość tarczy znaku – wg Dokumentacji Projektowej.

Zakres prac przy wykonaniu oznakowania pionowego obejmuje:

- ustawienie słupków, konstrukcji wsporczych, bramownic,
- przestawienie słupków, konstrukcji wsporczych,
- demontaż i ponowny montaż tablic oznakowania istniejącego
- przymocowanie tablic znaków drogowych,

### 1.4. Określenia podstawowe

- 1.4.1. Znak pionowy - znak wykonany w postaci tarczy lub tablicy z napisami albo symbolami, zwykle umieszczony na konstrukcji wsporczej.
- 1.4.2. Tarcza znaku - element konstrukcyjny, na powierzchni, którego umieszczona jest treść znaku. Tarcza może być wykonana z różnych materiałów (stal, aluminium itp.) - jako jednolita lub składana.
- 1.4.3. Lico znaku - przednia część znaku, służąca do podania treści znaku. Lico znaku może być wykonywane jako malowane lub oklejane (folią odblaskową lub nieodblaskową).
- 1.4.4. Znak drogowy odblaskowy - znak, którego lico wykazuje właściwości odblaskowe (wykonany jest z materiałów o odbiciu powrotnym - współdrożnym).
- 1.4.5. Konstrukcja wsporcza znaku - słup (słupy), wysięgnik, wspornik itp., na których zamocowana jest tarcza znaku, wraz z elementami służącymi do przymocowania tarczy (śruby, zaciski, itp.).
- 1.4.6. Znak nowy - znak użytkowany (ustawiony na drodze) lub magazynowany w okresie do 3 miesięcy od daty produkcji.

- 1.4.7. Znak użytkowany - znak ustawiony na drodze lub magazynowany przez okres dłuższy niż 3 miesiące od daty produkcji.
- 1.4.8. Pozostałe określenia podstawowe są zgodne z obowiązującymi polskimi normami, definicjami podanymi w punkcie 1.4. Szczegółowej Specyfikacji Technicznej D-M-00.00.00. "Wymagania ogólne".

## 1.5. Ogólne wymagania dotyczące robót

Ogólne wymagania dotyczące wykonania robót podano w punkcie 1.5. SST D-M-00.00.00. "Wymagania ogólne".

## 2. MATERIAŁY

### 2.1. Ogólne wymagania dotyczące materiałów

Ogólne wymagania dotyczące materiałów podano w punkcie 2. SST D-M-00.00.00. "Wymagania ogólne".

Materiały do wykonania pionowego znaku drogowego, na który nie ma polskiej normy musi posiadać Aprobatę Techniczną.

### 2.2. Materiały do znaków pionowych

#### 2.2.1. Konstrukcje wsporcze i fundamenty

Fundamenty dla zamocowania konstrukcji wsporczych znaków mogą być wykonane jako:

- prefabrykaty betonowe,
- z betonu wykonywanego "na mokro",
- z betonu zbrojonego.

Klasa betonu powinna być zgodna z Dokumentacją Projektową. Beton powinien odpowiadać wymaganiom PN-88/B-06250.

Konstrukcje wsporcze znaków pionowych należy wykonać zgodnie z dokumentacją projektową i SST.

Konstrukcje wsporcze można wykonać z ocynkowanych rur lub kątowników względnie innych kształtowników, zaakceptowanych przez Zamawiającego.

#### 2.2.2. Tarcze znaków i słupki

Do wykonania oznakowania pionowego znajdują zastosowanie następujące materiały:

- rury stalowe  $\varnothing$  50 mm i  $\varnothing$  70 mm,
- tablice znaków drogowych z blachy ocynkowanej lub blachy aluminiowej pokryte folią odblaskową (typ 2),
- śruby M8, M10,
- stal zbrojeniowa  $\varnothing$  10 mm,
- uchwyty do znaków drogowych przymocowanych do konstrukcji.

Rury powinny odpowiadać wymaganiom PN-80/H-74219, PN-84/H-74220 lub innej normy zaakceptowanej przez Inspektora Nadzoru.

Powierzchnia zewnętrzna i wewnętrzna rur nie powinna wykazywać wad w postaci łusek, pęknięć, zwalcowania i naderwań. Dopuszczalne są nieznaczne nierówności pojedyncze

rysy wynikające z procesu wytwarzania, mieszczące się w granicach dopuszczalnych odchyłek wymiarowych.

Końce rur powinny być obcięte równo i prostopadle do osi rury.

Rury powinny być proste. Dopuszczalna miejscowa krzywizna nie powinna przekraczać 1,5 mm na 1 m długości rury.

Rury powinny być ze stali gatunkach dopuszczonych przez normy (np. R55, R65, 18G2A): PN-89/H-84023/07, PN-86/H-84018, PN-75/H-84019, PN-89/H-84030/02 lub inne normy.

Do ocynkowania rur stosuje się gatunek cynku Raf według PN-77/H-82200.

Rury powinny być dostarczone bez opakowania w wiązkach lub luzem względnie w opakowaniu uzgodnionym z Zamawiającym. Cechowanie na rurze lub przywieszce powinno co najmniej obejmować: znak wytwórcy, znak stali i numer wytopu.

Kształtowniki powinny odpowiadać wymaganiom PN-91/H-93010. Powierzchnia kształtownika powinna być charakterystyczna dla procesu walcowania i wolna od wad, jak widoczne łuski, pęknięcia, zwalcowania i naderwania. Dopuszczalne są usunięte wady przez szlifowanie lub dłutowanie z tym, że obrobiona powierzchnia powinna mieć łagodne wycięcia i zaokrąglone brzegi, a grubość kształtownika nie może zmniejszyć się poza dopuszczalną dolną odchyłkę wymiarową dla kształtownika.

Kształtowniki powinny być obcięte prostopadle do osi wzdłużnej kształtownika. Powierzchnia końców kształtownika nie powinna wykazywać rzadzisz, rozwarstwień, pęknięć i śladów jamy skurczowej widocznych nieuzbrojonym okiem.

Kształtowniki powinny być ze stali St3W lub St4W oraz mieć własności mechaniczne według PN-88/H-84020.

W przypadku zastosowania powłoki metalizacyjnej cynkowej na konstrukcjach stalowych powinna ona być z cynku o czystości nie mniejszej niż 99,5% i odpowiadać wymaganiom BN-89/1076-02. Minimalna grubość powłoki cynkowej powinna spełniać następujące wymagania dla założonego okresu trwałości 10 lat (dla agresywności korozyjnej atmosfery określonej według PN-71/H-04651);

- agresywność "umiarkowana";
  - minimalna grubość powłoki cynkowej - 120µm,
- agresywność "ciężka";
  - minimalna grubość powłoki cynkowej - 160 µm.

Powierzchnia powłoki powinna być jednorodna pod względem ziarnistości. Nie może ona wykazywać widocznych wad jak rysy, pęknięcia, pęcherze lub odstawanie powłoki od podłoża.

Producent lub dostawca każdej konstrukcji wsporczej, a w przypadku znaków umieszczanych na innych obiektach lub konstrukcjach (np. słupy latarni itp.), a także elementów służących do zamocowania znaków na tym obiekcie lub konstrukcji, obowiązany jest do wydania gwarancji. Przedmiotem gwarancji są właściwości techniczne konstrukcji wsporczej lub elementów mocujących oraz trwałość zabezpieczenia przeciwkorozyjnego.

W przypadku słupków znaków pionowych ostrzegawczych, zakazu, nakazu i informacyjnych o standardowych wymiarach oraz w przypadku elementów, służących do zamocowania znaków do innych obiektów lub konstrukcji gwarancja

może być wydana dla partii dostawy. W przypadku konstrukcji wsporczej dla znaków drogowych bramowych i wysięgnikowych gwarancja jest wystawiana indywidualnie dla każdej konstrukcji wsporczej.

### 2.2.3. Tarcza znaku.

Materiały użyte na lico i tarczę znaku oraz połączenie lica znaku z tarczą znaku, a także sposób wykończenia znaku, muszą wykazywać pełną odporność na oddziaływanie światła, zmian temperatury, wpływy atmosferyczne i występujące w normalnych warunkach oddziaływania chemiczne (w tym korozję elektrochemiczną) - przez cały czas trwałości znaku, określony przez wytwórcę lub dostawcę.

Tarcza znaku z blachy stalowej grubości co najmniej 1,5 mm powinna być zabezpieczona przed korozją obustronnym cynkowaniem ogniowym lub elektrolitycznym. Dopuszcza się stosowanie innych sposobów zabezpieczania stalowych tarcz znaków przed korozją, np. przez metalizowanie lub pokrywanie tworzywami syntetycznymi pod warunkiem uzyskania "Aprobaty Technicznej" dla danej technologii.

Nie dopuszcza się stosowania stalowych tarcz znaków, zabezpieczonych przed korozją jedynie farbami antykorozyjnymi.

Krawędzie tarczy powinny być zabezpieczone przed korozją farbami ochronnymi o odpowiedniej trwałości, nie mniejszej niż przewidywany okres użytkowania znaku.

Wytrzymałość dla tarczy znaku z blachy stalowej nie powinna być mniejsza niż 310 MPa.

Blacha z aluminium lub stopów aluminium powinna być odporna na korozję w warunkach zasolenia.

Wymagane grubości:

- z blachy z aluminium dla tarcz znaków wzmocnionych przetłoczeniami lub osadzonych w ramach co najmniej 2,0mm,
- z blachy z aluminium dla tarcz płaskich co najmniej 3,0mm.

Powierzchnie tarczy nieprzykryte folią lub farbami powinny być zabezpieczone przed korozją przy zastosowaniu farby ochronnej lub powłoki z tworzyw sztucznych.

Wytrzymałość dla tarcz z aluminium i stopów aluminium powinna wynosić:

- dla tarcz wzmocnionych przetłoczeniem lub osadzonych w ramach, co najmniej 155 MPa,
- dla tarcz płaskich, co najmniej 200 MPa.

Tarcza znaku musi być równa i gładka - bez odkształceń płaszczyzny znaku, w tym pofałdowań, wgłęć, lokalnych wgnieceń lub nierówności itp. Odchylenie płaszczyzny tarczy znaku (zwichrowanie, pofałdowanie itp.) nie może wynosić więcej niż 1,5% największego wymiaru znaku.

Krawędzie tarczy znaku muszą być równe i nieostre. Zniekształcenia krawędzi tarczy znaku, pozostałe po tłoczeniu lub innych procesach technologicznych, którym tarcza ta (w znakach drogowych składanych - segmenty tarczy) była poddana, muszą być usunięte.

Tarcze znaków drogowych składanych mogą być wykonane z modułowych kształtowników aluminiowych lub odpowiednio ukształtowanych segmentów stalowych. Dopuszcza się stosowanie modułowych kształtowników z tworzyw syntetycznych lub sklejk wodoodpornej, pod warunkiem uzyskania odpowiedniego świadectwa

dopuszczenia do stosowania. Szczeliny między sąsiednimi segmentami znaku składanego nie mogą być większe od 0,8 mm.

#### 2.2.4. Znaki odblaskowe

Znaki drogowe odblaskowe wykonuje się z zasady przez oklejenie znaku materiałem odblaskowym.

Folie odblaskowe użyte do wykonania lica znaku powinny wykazywać pełne związanie z tarczą znaku przez cały okres deklarowanej trwałości znaku. Niedopuszczalne są lokalne niedoklejenia, odklejenia, złuszczenia lub odstawanie folii na krawędziach tarczy znaku oraz na jego powierzchni.

Sposób połączenia folii z powierzchnią tarczy znaku powinien uniemożliwiać jej odłączenie od tarczy bez jej zniszczenia.

Przy malowaniu lub klejeniu symboli lub obrzeży znaków na folii odblaskowej, technologia malowania lub klejenia oraz stosowane w tym celu materiały powinny być uzgodnione z producentem folii.

Okres trwałości znaku wykonanego przy użyciu folii odblaskowych typu 2, co najmniej 10 lat.

Powierzchnia lica znaku powinna być równa i gładka, nie mogą na niej występować lokalne nierówności i pofałdowania.

Połączenie folii odblaskowej z tarczą znaku nie może wykazywać odklejeń i rozwarstwień między licem i tarczą znaku. Niedopuszczalne jest występowanie jakichkolwiek ognisk korozji, zarówno na powierzchni jak i na obrzeżach tarczy znaku.

Dokładność rysunku znaku powinna być taka, aby wady konturów znaku, które mogą powstawać przy nanoszeniu farby na odblaskową powierzchnię znaku nie były większe niż:

- 2 mm dla znaków małych i średnich,
- 3 mm dla znaków dużych i wielkich.

Powstałe zacieki przy nanoszeniu farby na odblaskową część znaku nie powinny być większe w każdym kierunku niż:

- 2 mm dla znaków małych i średnich,
- 3 mm dla znaków dużych i wielkich.

W znakach nowych na każdym z fragmentów powierzchni znaków o wymiarach 4x4 cm nie może występować więcej niż 0,7 lokalnych usterek (załamania, pęcherzyki) o wymiarach nie większych niż 1mm w każdym kierunku. Niedopuszczalne jest występowanie jakichkolwiek zarysowań powierzchni znaku.

W znakach użytkowanych na każdym z fragmentów powierzchni znaków o wymiarach 4x4 cm dopuszcza się do 2 usterek jak wyżej, o wymiarach nie większych niż 1mm w każdym kierunku. Na powierzchni tej dopuszcza się do 3 zarysowań o szerokości nie większej niż 0,8mm i całkowitej długości nie większej niż 10cm. Na całkowitej długości znaku dopuszcza się nie więcej niż 5 rys szerokości nie więcej niż 0,8mm i długości przekraczającej 10 cm - pod warunkiem, że zarysowania te nie zniekształcają treści znaku.

W znakach użytkowanych dopuszcza się również lokalne uszkodzenia folii o powierzchni nie przekraczającej 6 mm<sup>2</sup> każde - w liczbie nie większej niż pięć na

powierzchni znaku małego lub średniego, oraz o powierzchni nie przekraczającej 8 mm<sup>2</sup> każde w liczbie nie większej niż 8 na każdym z fragmentów powierzchni znaku dużego (włączając znaki informacyjne) o wymiarach 1200x1200 mm.

Uszkodzenia folii nie mogą zniekształcać treści znaku - w przypadku występowania takiego zniekształcenia znak musi być bezzwłocznie wymieniony.

W znakach nowych niedopuszczalne jest występowanie jakichkolwiek rys, sięgających przez warstwę folii do powierzchni tarczy znaku. W znakach użytkowanych istnienie takich rys jest dopuszczalne pod warunkiem, że występujące w ich otoczeniu ogniska korozyjne nie przekroczą wielkości określonych poniżej.

W znakach użytkowanych dopuszczalne jest występowanie po okresie gwarancyjnym co najwyżej dwóch lokalnych ognisk korozji o wymiarach nie przekraczających 2,0 mm w każdym kierunku na powierzchni każdego z fragmentów znaku o wymiarach 4x4 cm. W znakach nowych oraz w znakach znajdujących się w okresie gwarancji żadna korozja tarczy znaku nie może występować.

Wymagana jest taka wytrzymałość połączenia folii odblaskowej z tarczą znaku, by po zgięciu tarczy o 90° przy promieniu łuku zgięcia  $\leq 10$  mm w żadnym miejscu nie uległo ono zniszczeniu.

Tylna strona tarczy znaków odblaskowych musi być zabezpieczona matową farbą nieodblaskową barwy ciemno-szarej (szarej naturalnej) o współczynniku luminozności 0,08 do 0,10 - według wzorca stanowiącego załącznik do "Instrukcji o znakach drogowych pionowych". Grubość powłoki farby nie może być mniejsza od 20µm. Gdy tarcza znaku jest wykonana z aluminium lub ze stali cynkowanej ogniowo i cynkowanie to jest wykonywane po ukształtowaniu tarczy - jej krawędzie mogą pozostać niezabezpieczone farbą ochronną.

#### 2.2.5. Wymagania jakościowe do mocowania

Znaki powinny być wyposażone w element usztywniający i montażowy w postaci dwóch lub trzech prowadnic ceowych z kształtowników aluminiowych, w których osadzone są śruby M8. Prowadnice mogą być przymocowane do znaków śrubami M6 zgrzewanymi z tarczą.

Mocowanie znaków i tablic drogowych do słupków powinno nastąpić za pomocą uchwytów wykonanych z blachy czarnej o grubości 4 mm pokrytych powłoką chroniącą przed korozją.

### 2.3. Materiały do zaklejenia nieaktualnego oznakowania na drogowskazach

Do zaklejenia elementów istniejących znaków drogowaskazowych i przeddrogowskazowych na poprzednim przebiegu dróg krajowych należy zastosować folię typu 2 koloru zielonego.

Zaklejenia należy dokonać zgodnie z Dokumentacją Projektową i zaleceniami Inspektora Nadzoru.

## 3. SPRZĘT

Sprzęt użyty do ustawienia znaków pionowych powinien odpowiadać warunkom przedstawionym w punkcie 3 SST D-M-00.00.00. "Wymagania ogólne".

Wykonawca przystępujący do wykonania oznakowania pionowego powinien wykazać się możliwością korzystania z następującego sprzętu:

- koparek kołowych, np. 0,15 m<sup>3</sup> lub koparek gąsienicowych, np. 0,25 m<sup>3</sup>,
- żurawi samochodowych o udźwigu do 4 t,
- ewentualnie wiertnic do wykonywania dołów pod słupki w gruncie spoistym,
- betoniarek przewoźnych do wykonywania fundamentów betonowych „na mokro”,
- środków transportowych do przewozu materiałów,
- przewoźnych zbiorników na wodę,
- sprzętu spawalniczego, itp.

#### **4. TRANSPORT**

Ogólne wymagania dotyczące transportu podano w punkcie 4. SST D-M-00.00.00. "Wymagania ogólne".

Materiały do wykonania oznakowania pionowego mogą być przewożone dowolnymi środkami transportu.

#### **5. WYKONANIE ROBÓT**

Ogólne wymagania dotyczące wykonania robót podano w punkcie 5 SST D-M-00.00.00. "Wymagania ogólne".

Przed przystąpieniem do robót należy wyznaczyć:

- lokalizację znaku, tj. jego pikietaż oraz odległość od krawędzi jezdni,
- wysokość zamocowania znaku.

Lokalizacja i wysokość zamocowania znaku powinny być zgodne z dokumentacją projektową.

Dopuszczalne tolerancje ustawienia znaku wynoszą:

- odchyłka od pionu, nie więcej niż  $\pm 1\%$ ,
- odchyłka w wysokości umieszczenia znaku, nie więcej niż  $\pm 2$  cm,
- odchyłka w odległości ustawienia znaku od krawędzi jezdni, nie więcej niż  $\pm 5$  cm, przy zachowaniu minimalnej odległości umieszczenia znaku zgodnie z "Instrukcją o znakach drogowych pionowych".

Tarcza znaku musi być zamocowana do słupka w sposób uniemożliwiający jejs przesunięcie lub obrót. Jeżeli występują częste przypadki dewastacji znaków, zaleca się stosowanie elementów złącznych o konstrukcji uniemożliwiającej lub znacznie utrudniającej ich rozłączenie przez osoby niepowołane.

#### **6. KONTROLA JAKOŚCI ROBÓT**

Ogólne zasady kontroli jakości robót podane zostały w punkcie 6 SST D-M-00.00.00. "Wymagania ogólne".

W czasie wykonywania robót należy zbadać:

- zgodność wykonania znaków pionowych z Dokumentacją Projektową (lokalizacja, wymiary, wysokość zamocowania znaków),
- poprawność wykonania fundamentów pod słupki, konstrukcje wsporcze i bramownice.

## **7. OBMIAR ROBÓT**

Ogólne zasady obmiaru robót podano w punkcie 8 SST D-M-00.00.00. "Wymagania ogólne".

Jednostką obmiaru przy wykonywaniu oznakowania pionowego jest:

- szt. (sztuka) dla dostarczenia i montażu słupków znaków drogowych, konstrukcji wsporczych, bramownic,
- szt. (sztuka) dla przestawienia słupków, konstrukcji wsporczych,
- szt. (sztuka) dla demontażu i ponownego montażu tablic oznakowania istniejącego,
- szt. (sztuka) dla przymocowania tablic znaków drogowych do słupków, konstrukcji wsporczych i bramownic,
- szt. (sztuka) dla zaklejenia nieaktualnego oznakowania na drogowskazach.

## **8. ODBIÓR ROBÓT**

### **8.1. Ogólne zasady odbioru robót**

Ogólne zasady odbioru robót podano w SST D-M-00.00.00. „Wymagania ogólne” punkt 8.

Roboty uznaje się za wykonane zgodnie z dokumentacją projektową, SST i wymaganiami Inspektora Nadzoru, jeżeli wszystkie pomiary i badania z zachowaniem tolerancji według punktu 6 dały wyniki pozytywne.

## **9. PODSTAWA PŁATNOŚCI**

### **9.1. Ogólne dotyczące podstawy płatności**

Ogólne ustalenia dotyczące podstawy płatności podano w D-M-00.00.00. „Wymagania ogólne” punkt 9.

### **9.2. Cena jednostki obmiarowej**

Cena 1 szt. dostarczenia i montażu słupka znaków obejmuje:

- prace przygotowawcze,
- wykonanie wykopu i fundamentu pod słupki
- zakup i dostarczenie materiałów,

- ustawienie słupków do znaków drogowych i zasypanie dołu,
- wywóz nadmiaru urobku na wysypisko i jego utylizacja
- pomiary i badania wykonanego oznakowania.

Cena 1 szt. dostarczenia i montażu konstrukcji wsporczych obejmuje:

- prace przygotowawcze,
- wykonanie wykopu i fundamentu pod konstrukcję,
- zakup i dostarczenie materiałów,
- mechaniczny montaż konstrukcji,
- zasypanie dołu,
- wywóz nadmiaru urobku na wysypisko i jego utylizacja,
- pomiary i badania wykonanego oznakowania.

Cena 1 szt. przestawienia słupków, konstrukcji wsporczych, obejmuje:

- prace przygotowawcze,
- demontaż słupków i konstrukcji wsporczych wraz z fundamentami,
- zasypanie dołów po fundamentach,
- wykonanie wykopu i fundamentu pod konstrukcję,
- zakup i dostarczenie materiałów,
- mechaniczny montaż konstrukcji,
- zasypanie dołu,
- wywóz nadmiaru urobku na wysypisko i jego utylizacja,
- pomiary i badania wykonanego oznakowania.

Cena 1 szt. demontażu i ponownego montażu tablic oznakowania istniejącego obejmuje:

- prace przygotowawcze,
- demontaż tablic znaków drogowych z odwiezieniem na składowisko i zabezpieczeniem przed zniszczeniem,
- dostarczenie tablic na miejsce montażu,
- przymocowanie tablic znaków do słupków, konstrukcji wsporczych,
- pomiary i badania wykonanego oznakowania.

Cena 1 szt. dostarczenia i przymocowania tablic znaków do słupków, konstrukcji wsporczych i bramownic obejmuje:

- prace przygotowawcze,
- zakup, dostarczenie i przymocowanie tablic znaków drogowych
- pomiary i badania wykonanego oznakowania.

Cena 1 szt. zaklejenia nieaktualnego oznakowania na drogowskazach obejmuje:

- prace przygotowawcze,
- zakup i dostarczenie materiałów,
- zaklejenie nieaktualnego oznakowania na drogowskazach,
- pomiary i badania wykonanego oznakowania.

## 10. PRZEPISY ZWIĄZANE

### 10.1. Inne dokumenty

1. Rozporządzenie Ministra Infrastruktury z dnia 3 lipca 2003r. w sprawie szczegółowych warunków technicznych dla znaków i sygnałów drogowych oraz urządzeń bezpieczeństwa ruchu drogowego i warunków umieszczania ich na drogach, poz. 2181 Dz. U. nr 220 z 23 grudnia 2003 roku
2. Instrukcja o znakach drogowych pionowych. Załącznik nr 1 do Zarządzenia Ministra Transportu i Gospodarki Morskiej z dnia 03.03.1994. MP nr 16 poz.120.

# **SZCZEGÓŁOWA SPECYFIKACJA TECHNICZNA**

**D-07.05.01.**

**BARIERY OCHRONNE STALOWE  
CPV 45 333**



## 1. WSTĘP

### 1.1. Przedmiot SST

Przedmiotem niniejszej szczegółowej specyfikacji technicznej (SST) są wymagania dotyczące wykonania i odbioru robót związanych z wykonaniem barier ochronnych stalowych przy budowie tras rowerowych i infrastruktury turystycznej w powiecie chojnickim w ramach programu Kaszubska Marszruta w Gminie Czernik.

### 1.2. Zakres stosowania SST

Szczegółowa Specyfikacja Techniczna jest stosowana jako dokument w postępowaniu przetargowym i przy realizacji umowy na wykonanie robót związanych z realizacją zadania wymienionego w punkcie 1.1.

### 1.3. Zakres robót objętych SST

Ustalenia zawarte w niniejszej szczegółowej specyfikacji dotyczą zasad prowadzenia robót związanych z:

- wykonaniem barier ochronnych, stalowych z prowadnicą z profilowanej taśmy stalowej na słupkach stalowych - typ bariery SP-04.

Zakres robót przy wykonaniu bariery ochronnej obejmuje:

– montaż bariery wraz ze słupkami z wykonaniem niezbędnych odcinków przejściowych, początkowych i końcowych,

### 1.4. Określenia podstawowe

1.4.1. Bariera ochronna - urządzenie bezpieczeństwa ruchu drogowego, stosowane w celu fizycznego zapobieżenia zjechaniu pojazdu z drogi w miejscach, gdzie jest to niebezpieczne, przejechaniu pojazdu na jezdnię przeznaczoną dla przeciwnego kierunku ruchu lub niedopuszczenia do powstania kolizji pojazdu z obiektami lub przeszkodami stałymi znajdującymi się w pobliżu jezdni.

1.4.2. Bariera ochronna stalowa - bariera ochronna, której podstawowym elementem jest prowadnica wykonana z profilowanej taśmy stalowej.

1.4.3. Prowadnica bariery - podstawowy element bariery wykonany z profilowanej taśmy stalowej, mający za zadanie umożliwienie płynnego wzdłużnego przemieszczania pojazdu w czasie kolizji, w czasie, którego prowadnica powinna odkształcać się stopniowo i w sposób plastyczny.

1.4.4. Pozostałe określenia podstawowe są zgodne z obowiązującymi, odpowiednimi polskimi normami i z definicjami podanymi w SST D-M-00.00.00. „Wymagania ogólne” punkt 1.4.

### 1.5. Ogólne wymagania dotyczące robót

Ogólne wymagania dotyczące robót podano w SST D-M-00.00.00. „Wymagania ogólne” punkt 1.5.

## 2. MATERIAŁY

### 2.1. Ogólne wymagania dotyczące materiałów

Ogólne wymagania dotyczące materiałów, ich pozyskiwania i składowania podano w SST D-M-00.00.00. „Wymagania ogólne” punkt 2.

### 2.2. Materiały do wykonania barier ochronnych stalowych

Dopuszcza się do stosowania tylko takie konstrukcje drogowych barier ochronnych, na które wydano aprobatę techniczną.

Elementy do wykonania barier ochronnych stalowych określone są w dokumentacji projektowej jako typ SP-04 (bezprzekładkowa)

Ponadto przy ustawianiu barier ochronnych stalowych mogą wystąpić materiały do wykonania elementów betonowych jak fundamenty, kotwy wraz z deskowaniem.

### 2.3. Elementy do wykonania barier ochronnych stalowych

#### 2.3.1. Prowadnica

Otwory w prowadnicy i zakończeniu odcinków montażowych prowadnicy powinny być zgodne z ofertą producenta.

Powierzchnia prowadnicy powinna być gładka i wolna od widocznych wad, bez ubytków powłoki antykorozyjnej.

Prowadnice mogą być dostarczane luzem lub w wiązkach.

#### 2.3.2. Słupki

Słupki wykonuje się zwykle z kształtowników stalowych. Wysokość środnika kształtownika wynosi 140mm.

Kształtowniki powinny odpowiadać wymaganiom PN-H-93010. Powierzchnia kształtownika walcowanego powinna być charakterystyczna dla procesu walcowania i wolna od wad, jak widoczne łuski, pęknięcia, zawalcowania i naderwania. Dopuszczalne są usunięte wady przez szlifowanie lub dłutowanie z tym, że obrobiona powierzchnia powinna mieć łagodne wycięcia i zaokrąglone brzegi, a grubość kształtownika nie może zmniejszać się poza dopuszczalną dolną odchyłkę wymiarową dla kształtownika.

Kształtowniki powinny być obcięte prostopadle do osi wzdłużnej kształtownika. Powierzchnia końców kształtownika nie powinna wykazywać rzadzisz, rozwarstwień, pęknięć i śladów jamy skurczowej widocznych nie uzbrojonym okiem.

Kształtowniki powinny być ze stali St3W lub St4W oraz mieć własności mechaniczne według PN-H-84020 lub innej uzgodnionej stali i normy.

Tablica 1. Podstawowe własności kształtowników, według PN-H-84020

Stal	Granica plastyczności minimum dla słupków, MPa	Wytrzymałość na rozciąganie dla słupków, MPa
St3W	195	od 340 do 490
St4W	225	od 400 do 550

Kształtowniki mogą być dostarczone luzem lub w wiązkach.

### 2.3.3. Inne elementy barier

Inne elementy bariery, jak wysięgniki, łączniki ukośne, obejmę słupka, wsporniki, podkładki, śruby, światła odblaskowe itp. powinny odpowiadać wymaganiom dokumentacji projektowej i być zgodne z ofertą producenta barier w zakresie wymiarów, odchyłek wymiarów, rozmieszczenia otworów, rodzaju materiałów ewentualnie zabezpieczenia antykorozyjnego itp.

Wszystkie ocynkowane elementy i łączniki przewidziane do mocowania między sobą elementów bariery powinny być czyste, gładkie, bez pęknięć, naderwań, rozwarstwień i wypukłych karbów.

Dostawa większych wymiarowo elementów bariery może być dokonana luzem lub w wiązkach. Śruby, podkładki i drobniejsze elementy łącznikowe mogą być dostarczone w pudełkach tekturowych, pojemnikach blaszanych lub paletach, w zależności od wielkości i masy wyrobów.

Elementy bariery powinny być przechowywane w pomieszczeniach suchych, z dala od materiałów działających korodująco i w warunkach zabezpieczających przed uszkodzeniem.

### 2.3.4. Zabezpieczenie metalowych elementów bariery przed korozją

Sposób zabezpieczenia antykorozyjnego elementów bariery ustala producent w taki sposób, aby zapewnić trwałość powłoki antykorozyjnej przez okres 5 do 10 lat w warunkach normalnych, do co najmniej 3 do 5 lat w środowisku o zwiększonej korozyjności. W przypadku braku wystarczających danych minimalna grubość powłoki cynkowej powinna wynosić 60 µm.

## 2.4. Materiały do wykonania elementów betonowych

### 2.4.1. Fundamenty i kotwy wykonane na miejscu budowy

#### 2.4.1.1. Deskowanie

Materiały i sposób wykonania deskowania powinny być zgodne z ustaleniami dokumentacji projektowej określone przez Wykonawcę i przedstawione do akceptacji Inspektora Nadzoru. Deskowanie może być wykonane z drewna, z częściowym użyciem materiałów drewnopochodnych lub metalowych, względnie z gotowych elementów o możliwości wielokrotnego użycia i wykonania powtarzalnych układów konstrukcji jako deskowanie przestawne, ślizgowe lub przesuwne, zgodnie z wymaganiami PN-B-06251.

### 2.4.2. Beton i jego składniki

Właściwości betonu do wykonania betonowych fundamentów lub kotew powinny być zgodne z dokumentacją projektową z tym, że klasa betonu nie powinna być niższa niż klasa B 15, nasiąkliwość powinna być nie większa niż 5%, stopień wodoszczelności - co najmniej W 2, a stopień mrozoodporności - co najmniej F 50, zgodnie z wymaganiami PN-B-06250.

Cement stosowany do betonu powinien być cementem portlandzkim klasy, co najmniej „32,5” i powinien spełniać wymagania PN-B-19701.

Kruszywo do betonu (piasek, grys, żwir, mieszanka z kruszywa naturalnego sortowanego, kruszywo łamane) powinny spełniać wymagania PN-B-06712.

Woda powinna być odmiany „1” i spełniać wymagania PN-B-32250. Bez badań laboratoryjnych można stosować wodę pitną.

Domieszki chemiczne do betonu powinny być stosowane, jeśli przewidują to dokumentacja projektowa lub wskazania Inspektor Nadzoru, przy czym w przypadku braku danych dotyczących rodzaju domieszek, ich dobór powinien być dokonany zgodnie z zaleceniami PN-B-06250. Domieszki powinny spełniać wymagania PN-B-23010.

Pręty zbrojenia mogą być stosowane, jeśli przewiduje je dokumentacja projektowa. Pręty zbrojenia powinny odpowiadać PN-B-06251. Stal dostarczana na budowę powinna być zaopatrzona w zaświadczenie (atest) stwierdzające jej gatunek. Właściwości mechaniczne stali używanej do zbrojenia betonu powinny odpowiadać PN-B-03264.

#### 2.4.3. Elementy prefabrykowane z betonu

Kształt i wymiary przekroju poprzecznego betonowych elementów prefabrykowanych (fundamentów, kotew) powinny być zgodne z dokumentacją projektową.

Powierzchnie elementów powinny być bez rys, pęknięć i ubytków betonu. Krawędzie elementów powinny być równe i proste.

Dopuszczalne wady oraz uszkodzenia powierzchni i krawędzi elementów nie powinny przekraczać wartości podanych w BN-80/6775-03/01.

### 2.5. Składowanie materiałów

Elementy dłuższe barier mogą być składowane pod zadaszeniem lub na otwartej przestrzeni, na podłożu wyrównanym i odwodnionym, przy czym elementy poszczególnych typów należy układać oddzielnie z ewentualnym zastosowaniem podkładek. Elementy montażowe i połączeniowe można składować w pojemnikach handlowych producenta.

Składowanie kruszywa powinno odbywać się w warunkach zabezpieczających je przed zanieczyszczeniem i zmieszaniem z innymi asortymentami kruszywa lub jego frakcjami. Zleca się, aby drobne frakcje kruszywa były chronione za pomocą plandek lub zadaszeń. Podłoże składowiska musi być równe, utwardzone i dobrze odwodnione, aby nie dopuścić do zanieczyszczenia kruszywa w trakcie składowania.

Przechowywanie cementu powinno być zgodne z ustaleniami BN-88/6731-08.

Inne materiały należy przechowywać w sposób zgodny z zaleceniami producenta.

## 3. SPRZĘT

### 3.1. Ogólne wymagania dotyczące sprzętu

Ogólne wymagania dotyczące sprzętu podano w SST D-M-00.00.00. „Wymagania ogólne” punkt 3.

### 3.2. Sprzęt do wykonania barier

Wykonawca przystępujący do wykonania barier ochronnych stalowych powinien wykazać się możliwością korzystania z następującego sprzętu:

- zestawu sprzętu specjalistycznego do montażu barier,
- żurawi samochodowych o udźwigu do 4 t,

- wiertnic do wykonywania otworów pod słupki,
- koparek kołowych,
- urządzeń wbijających lub wibromłotów do pogrążania słupków w grunt,
- betoniarki przewoźnej,
- wibratorów do betonu,
- przewoźnego zbiornika na wodę,
- ładowarki, itp.

## **4. TRANSPORT**

### **4.1. Ogólne wymagania dotyczące transportu**

Ogólne wymagania dotyczące transportu podano w SST D-M-00.00.00. „Wymagania ogólne” punkt 4.

### **4.2. Transport elementów barier stalowych**

Transport elementów barier może odbywać się dowolnym środkiem transportu. Elementy dłuższe należy przewozić w opakowaniach producenta. Elementy montażowe i połączeniowe zaleca się przewozić w pojemnikach handlowych producenta. Załadunek i wyładunek elementów konstrukcji barier można dokonywać za pomocą żurawi lub ręcznie. Przy załadunku i wyładunku, należy zabezpieczyć elementy konstrukcji przed pomieszaniem. Elementy barier należy przewozić w warunkach zabezpieczających wyroby przed korozją i uszkodzeniami mechanicznymi.

### **4.3. Transport materiałów do wykonania elementów betonowych**

Kruszywo do betonu można przewozić dowolnym środkiem transportu w warunkach zabezpieczających je przed zanieczyszczeniem i zmieszaniem z innymi materiałami. Podczas transportu kruszywa powinny być zabezpieczone przed wysypaniem, a kruszywo drobne - przed rozpyleniem.

Elementy prefabrykowane fundamentów mogą być przewożone dowolnymi środkami transportowymi. Rozmieszczenie elementów na środku transportu powinno być symetryczne. Elementy należy układać na podkładach drewnianych.

Drewno i elementy deskowania należy przewozić w warunkach chroniących je przed przemieszczaniem, a elementy metalowe w warunkach zabezpieczających przed korozją i uszkodzeniami mechanicznymi.

Cement należy przewozić zgodnie z postanowieniami BN-88/6731-08.

Mieszanke betonową należy przewozić zgodnie z postanowieniami PN-B-06251.

Stal zbrojeniową można przewozić dowolnym środkiem transportu, luzem lub w wiązkach, w warunkach chroniących ją przed pomieszaniem i przed korozją.

## **5. WYKONANIE ROBÓT**

### **5.1. Ogólne zasady wykonania robót**

Ogólne zasady wykonania robót podano w SST D-M-00.00.00. „Wymagania ogólne” punkt 5.

## 5.2. Roboty przygotowawcze

Przed wykonaniem właściwych robót należy, na podstawie dokumentacji projektowej lub wskazań Inspektora Nadzoru:

- wytyczyć trasę bariery,
- ustalić lokalizację słupków,
- określić wysokość prowadnicy bariery,
- określić miejsca odcinków początkowych i końcowych bariery,
- ustalić ewentualne miejsca przerw, przejść i przejazdów w barierze, itp.

## 5.3. Osadzenie słupków

### 5.3.1. Słupki osadzone w otworach uprzednio wykonanych w gruncie

#### 5.3.1.1. Wykonanie dołów pod słupki

Jeśli dokumentacja projektowa lub Inspektor Nadzoru nie ustali inaczej, to doły (otwory) pod słupki powinny mieć wymiary:

- przy wykonywaniu otworów wiertnicą - średnica otworu powinna być większa o około 20cm od największego wymiaru poprzecznego słupka, a głębokość otworu od 1,25 do 1,33m w zależności od typu bariery,
- przy ręcznym wykonaniu dołu pod fundament betonowy - wymiary przekroju poprzecznego mogą wynosić 30x30cm, a głębokość otworu co najmniej 0,75m przy wypełnieniu betonem otworu gruntowego lub wymiary powinny być ustalone indywidualnie w przypadku stosowania prefabrykowanego fundamentu betonowego.

#### 5.3.1.2. Osadzenie słupków w otworach wypełnionych gruntem

Jeśli dokumentacja projektowa lub Inspektor Nadzoru nie ustali inaczej, to osadzenie słupków w wykonanych uprzednio otworach (dołach) powinno uwzględniać:

- zachowanie prawidłowego położenia i pełnej równoległości słupków, najlepiej przy zastosowaniu odpowiednich szablonów,
- wzmocnienie dna otworu warstwą tłucznia (ewentualnie żwiru) o grubości warstwy minimum 5cm,
- wypełnienie otworu piaskiem stabilizowanym cementem (od 40 do 50 kg cementu na 1m<sup>3</sup> piasku) lub zagęszczonym gruntem rodzimym, przy czym wskaźnik zagęszczenia nie powinien być mniejszy niż 0,95 według normalnej metody Proctora.

#### 5.3.2. Osadzenie słupków w fundamencie betonowym

Jeśli dokumentacja projektowa lub Inspektor Nadzoru nie ustali inaczej, to osadzenie słupków w otworze, w gruncie wypełnionym betonem lub w prefabrykowanym fundamencie powinno uwzględniać:

- ewentualne wykonanie zbrojenia, zgodnego z dokumentacją projektową, a w przypadku braku wskazań - zgodnego z zaleceniami producenta barier,
- wypełnienie otworu mieszanką betonową klasy B15, odpowiadającą wymaganiom PN-B-06250. Do czasu stwardnienia betonu słupki zaleca

się podeprzeć. Zaleca się wykonywać montaż bariery na słupkach co najmniej po 7 dniach od ustawienia słupka w betonie.

### 5.3.3. Tolerancje osadzenia słupków

Dopuszczalna technologicznie odchyłka odległości między słupkami, wynikająca z wymiarów wydłużonych otworów w prowadnicy, służących do zamocowania słupków, wynosi  $\pm 11$  mm.

Dopuszczalna różnica wysokości słupków, decydująca czy prowadnica będzie zamocowana równolegle do nawierzchni jezdni, jest wyznaczona kształtem i wymiarami otworów w słupkach do mocowania wysięgników lub przekładek i wynosi  $\pm 6$  mm.

## 5.4. Montaż bariery

Sposób montażu bariery zaproponuje Wykonawca i przedstawi do akceptacji Inspektora Nadzoru.

Bariera powinna być montowana zgodnie z instrukcją montażową lub zgodnie z zasadami konstrukcyjnymi ustalonymi przez producenta bariery.

Montaż bariery, w ramach dopuszczalnych odchyłek umożliwionych wielkością otworów w elementach bariery, powinien doprowadzić do zapewnienia równej i płynnej linii prowadnic bariery w planie i profilu.

Przy montażu bariery niedopuszczalne jest wykonywanie jakichkolwiek otworów lub cięć, naruszających powłokę cynkową poszczególnych elementów bariery.

Przy montażu barier należy zwracać uwagę na poprawne wykonanie, zgodne z dokumentacją projektową i wytycznymi producenta barier:

- odcinków początkowych i końcowych bariery, o właściwej długości odcinka, z zastosowaniem łączników ukośnych w miejscach niezbędnych przy połączeniu poziomego odcinka prowadnicy z odcinkiem nachylonym, z odchyleniem odcinka w planie w miejscach przewidzianych dla barier skrajnych,
- odcinków barier osłonowych o właściwej długości odcinka bariery,
- przerw, przejść i przejazdów w barierze.

Na barierze powinny być umieszczone elementy odblaskowe:

- czerwone                      - po prawej stronie drogi,
- białe                            - po lewej stronie drogi.

Odległości pomiędzy kolejnymi elementami odblaskowymi powinny być zgodne z ustaleniami WSDBO.

Elementy odblaskowe należy umocować do bariery w sposób trwały, zgodny z wytycznymi producenta barier.

## 5.5. Roboty betonowe

Elementy betonowe fundamentów i kotew powinny być wykonane zgodnie z dokumentacją projektową oraz powinny odpowiadać wymaganiom:

- PN-B-06250 w zakresie wytrzymałości, nasiąkliwości i odporności na działanie mrozu,
- PN-B-06251 i PN-B-06250 w zakresie składu betonu, mieszania, zagęszczania, dojrzewania, pielęgnacji i transportu,

– punktu 2 niniejszej szczegółowej specyfikacji w zakresie postanowień dotyczących betonu i jego składników.

Deskowanie powinno odpowiadać wymaganiom PN-B-06251, zapewniając sztywność i niezmienność układu oraz bezpieczeństwo konstrukcji. Przed wypełnieniem mieszanka betonową, deskowanie powinno być sprawdzone, aby wykluczało wyciek zaprawy z mieszanki betonowej. Termin rozbiórki deskowania powinien być zgodny z wymaganiami PN-B-06251.

Skład mieszanki betonowej powinien, przy najmniejszej ilości wody, zapewnić szczelne ułożenie mieszanki w wyniku zagęszczenia przez wibrowanie. Wartość stosunku wodno-cementowego W/C nie powinna być większa niż 0,5. Konsystencja mieszanki nie powinna być rzadsza od plastycznej.

Mieszankę betonową zaleca się układać warstwami o grubości do 40 cm bezpośrednio z pojemnika, rurociągu pompy lub za pośrednictwem rynny i zagęszczać wibratorami wglębnymi.

Po zakończeniu betonowania, przy temperaturze otoczenia wyższej od  $\pm 5^{\circ}\text{C}$ , należy prowadzić pielęgnację wilgotnościową, co najmniej przez 7 dni. Woda do polewania betonu powinna spełniać wymagania PN-B-32250. W czasie dojrzewania betonu elementy powinny być chronione przed uderzeniami i drganiami.

## **6. KONTROLA JAKOŚCI ROBÓT**

### **6.1. Ogólne zasady kontroli jakości robót**

Ogólne zasady kontroli jakości robót podano w SST D-M-00.00.00. „Wymagania ogólne” punkt 6.

### **6.2. Badania przed przystąpieniem do robót**

Przed przystąpieniem do robót Wykonawca powinien przedstawić Inspektorowi Nadzoru:

- deklarację zgodności (atest) na konstrukcję drogową bariery ochronnej,
- zaświadczenia o jakości (atesty) na materiały, do których wydania producenci są zobowiązani przez właściwe normy (PN i BN).

Do materiałów, których badania powinien przeprowadzić Wykonawca należą materiały do wykonania fundamentów betonowych i ewentualnych kotew „na mokro”. Uwzględniając nieskomplikowany charakter robót betonowych, na wniosek Wykonawcy, Inspektor Nadzoru może zwolnić go z potrzeby wykonania badań materiałów dla tych robót.

### **6.3. Badania w czasie wykonywania robót**

#### **6.3.1. Badania materiałów w czasie wykonywania robót**

Wszystkie materiały dostarczone na budowę z zaświadczeniem o jakości (atestem) producenta powinny być sprawdzone w zakresie powierzchni wyrobu i jego wymiarów.

Tablica 2. Częstotliwość badań przy sprawdzeniu powierzchni i wymiarów wyrobów dostarczonych przez producenta

Lp	Rodzaj badania	Liczba badań	Opis badań	Ocena wyników badań
1	Sprawdzenie powierzchni	5 do 10 badań z wybranych losowo elementów w każdej dostarczonej partii wyrobów	Powierzchnię zbadać nie uzbrojonym okiem. Do ewentualnego sprawdzenia głębokości wad użyć dostępnych narzędzi (np. liniałów z czujnikiem, suwmiarek, mikrometrów itp.	Wyniki powinny być zgodne z wymaganiami punktu 2 i katalogiem (informacją) producenta barier
2	Sprawdzenie wymiarów	liczącej do 1000 elementów	Przeprowadzić uniwersalnymi przyrządami pomiarowymi lub sprawdzianami	

W przypadkach budzących wątpliwości można zlecić uprawnionej jednostce zbadanie właściwości dostarczonych wyrobów i materiałów w zakresie wymagań podanych w punkcie 2.

### 6.3.2. Kontrola w czasie wykonywania robót

W czasie wykonywania robót należy zbadać:

- a) zgodność wykonania bariery ochronnej z dokumentacją projektową (lokalizacja, wymiary, wysokość prowadnicy nad terenem),
- b) zachowanie dopuszczalnych odchyłek wymiarów, zgodnie z punktem 2 i katalogiem (informacją) producenta barier,
- c) prawidłowość wykonania dołów pod słupki, zgodnie z punktem 5,
- d) poprawność wykonania fundamentów pod słupki, zgodnie z punktem 5,
- e) poprawność ustawienia słupków, zgodnie z punktem 5,
- f) prawidłowość montażu bariery ochronnej stalowej, zgodnie z punktem 5,
- g) poprawność wykonania ewentualnych robót betonowych, zgodnie z punktem 5,
- h) poprawność umieszczenia elementów odbłaskowych, zgodnie z punktem 5 i w odległościach ustalonych w WSDBO.

## 7. OBMIAR ROBÓT

### 7.1. Ogólne zasady obmiaru robót

Ogólne zasady obmiaru robót podano w SST D-M-00.00.00. „Wymagania ogólne” pkt 7.

### 7.2. Jednostka obmiarowa

Jednostką obmiarową jest m (metr) wykonanej bariery ochronnej stalowej wraz z odcinkami początkowymi i końcowymi.

## 8. ODBIÓR ROBÓT

### 8.1. Ogólne zasady odbioru robót

Ogólne zasady odbioru robót podano w SST D-M-00.00.00. „Wymagania ogólne” pkt 8. Roboty uznaje się za wykonane zgodnie z dokumentacją projektową, SST i wymaganiami Inspektora Nadzoru, jeżeli wszystkie pomiary i badania z zachowaniem tolerancji według punktu 6 dały wyniki pozytywne.

## 9. PODSTAWA PŁATNOŚCI

### 9.1. Ogólne ustalenia dotyczące podstawy płatności

Ogólne ustalenia dotyczące podstawy płatności podano w D-M-00.00.00. „Wymagania ogólne” punkt 9.

### 9.2. Cena jednostki obmiarowej

Cena 1 m montażu nowej bariery ochronnej stalowej obejmuje:

- prace pomiarowe i roboty przygotowawcze,
- oznakowanie robót,
- zakup i dostarczenie materiałów,
- osadzenie słupków bariery (z ewentualnym wykonaniem dołów i fundamentów betonowych, lub bezpośrednio wbicie względnie wwibrowanie w grunt),
- montaż bariery (prowadnicy, wysięgników, przekładek, obejm, wsporników itp. z pomocą właściwych śrub i podkładek oraz elementów odblaskowych) z wykonaniem niezbędnych odcinków początkowych i końcowych,
- uporządkowanie terenu,
- wywóz nadmiaru urobku na wysypisko i jego utylizacja
- przeprowadzenie badań i pomiarów wymaganych w szczegółowej specyfikacji technicznej.

## 10. PRZEPISY ZWIĄZANE

### 10.1. Normy

1. PN-B-03264	Konstrukcje betonowe żelbetowe i sprężone. Obliczenia statyczne i projektowanie.
2. PN-B-06250	Beton zwykły
3. PN-B-06251	Roboty betonowe i żelbetowe. Wymagania techniczne
4. PN-B-06712	Kruszywa mineralne do betonu
5. PN-B-19701	Cement. Cement powszechnego użytku. Skład, wymagania i ocena zgodności
6. PN-B-23010	Domieszki do betonu. Klasyfikacja i określenia
7. PN-B-32250	Materiały budowlane. Woda do betonów i zapraw
8. PN-H-84020	Stal niestopowa konstrukcyjna ogólnego przeznaczenia. Gatunki
9. PN-H-93010	Stal. Kształtowniki walcowane na gorąco
10. PN-H-93403	Stal. Ceowniki walcowane. Wymiary
11. PN-H-93407	Stal. Dwuteowniki walcowane na gorąco

- 12. PN-H-93419 Stal. Dwuteowniki równoległościenne IPE walcowane na gorąco
- 13. PN-H-93460-03 Kształtowniki stalowe gięte na zimno otwarte. Ceowniki równoramienne ze stali węglowej zwykłej jakości o  $R_m$  do 490 MPa
- 14. PN-H-93460-07 Kształtowniki stalowe gięte na zimno otwarte. Zetowniki ze stali węglowej zwykłej jakości o  $R_m$  do 490 MPa
- 15. PN-H-93461-15 Kształtowniki stalowe gięte na zimno otwarte, określonego przeznaczenia. Kształtownik na poręcz drogową, typ B
- 16. PN-H-93461-18 Kształtowniki stalowe gięte na zimno otwarte, określonego przeznaczenia. Ceowniki półzamknięte prostokątne
- 17. PN-H-93461-28 Kształtowniki stalowe gięte na zimno otwarte, określonego przeznaczenia. Pas profilowy na drogowe bariery ochronne
- 18. PN-M-82101 Śruby ze łbem sześciokątnym
- 19. PN-M-82121 Śruby ze łbem kwadratowym
- 20. BN-73/0658-01 Rury stalowe profilowane ciągnięte na zimno. Wymiary
- 21. BN-88/6731-08 Cement. Transport i przechowywanie
- 22. BN-80/6775-03/01 Prefabrykaty budowlane z betonu. Elementy nawierzchni dróg, ulic, parkingów i torowisk tramwajowych. Wspólne wymagania i badania

## 10.2. Inne dokumenty

1. Wytyczne stosowania drogowych barier ochronnych, GDDP, maj 1994.
2. Rozporządzenie Ministra Infrastruktury z dnia 3 lipca 2003r. w sprawie szczegółowych warunków technicznych dla znaków i sygnałów drogowych oraz urządzeń bezpieczeństwa ruchu drogowego i warunków umieszczania ich na drogach, poz. 2181 Dz. U. nr 220 z 23 grudnia 2003 roku



# **SZCZEGÓŁOWA SPECYFIKACJA TECHNICZNA**

**D-07.06.02.**

**URZĄDZENIA ZABEZPIECZAJĄCE  
RUCH PIESZYCH  
CPV 45 333**



## **1. WSTĘP**

### **1.1. Przedmiot SST**

Przedmiotem niniejszej szczegółowej specyfikacji technicznej (SST) są wymagania dotyczące wykonania i odbioru robót związanych z urządzeniami zabezpieczającymi ruch pieszych przy budowie tras rowerowych i infrastruktury turystycznej w powiecie chojnickim w ramach programu Kaszubska Marszruta w Gminie Czernik.

### **1.2. Zakres stosowania SST**

Szczegółowa Specyfikacja Techniczna jest stosowana jako dokument w postępowaniu przetargowym i przy realizacji umowy na wykonanie robót związanych z realizacją zadania wymienionego w punkcie 1.1.

### **1.3. Zakres robót objętych SST**

Ustalenia zawarte w niniejszej specyfikacji dotyczą zasad prowadzenia robót związanych z wykonaniem urządzeń zabezpieczających ruch pieszych postaci barierki ochronnych (balustrad) typu U-11a o wysokości 1,2m.

### **1.4. Określenia podstawowe**

- 1.4.1. Balustrada – przegroda fizyczna zabezpieczająca ruch pieszych i rowerzystów.
- 1.4.2. Wysokość balustrady - odległość pomiędzy poziomem terenu a najwyższym punktem balustrady.
- 1.4.3. Pozostałe określenia podstawowe są zgodne z obowiązującymi, odpowiednimi polskimi normami i z definicjami podanymi w SST D-M-00.00.00 „Wymagania ogólne” pkt 1.4.

### **1.5. Ogólne wymagania dotyczące robót**

Ogólne wymagania dotyczące robót podano w SST D-M-00.00.00. „Wymagania ogólne” punkt 1.5.

## **2. MATERIAŁY**

### **2.1. Ogólne wymagania dotyczące materiałów**

Ogólne wymagania dotyczące materiałów, ich pozyskiwania i składowania podano w SST D-M-00.00.00. „Wymagania ogólne” punkt 2.

### **2.2. Materiały do wykonania balustrad z rur stalowych**

Materiałami stosowanymi przy wykonywaniu urządzeń zabezpieczających ruch pieszy i rowerzystów, objętych niniejszą SST, są:

- słupki metalowe i elementy połączeniowe,
- kształtowniki stalowe,
- pręty stalowe
- beton i jego składniki,
- materiały do malowania i renowacji powłok malarskich.

## 2.3. Słupki metalowe i elementy połączeniowe

### 2.3.1. Wymiary i najważniejsze charakterystyki słupków

Słupki metalowe ogrodzeń można wykonywać z ocynkowanych rur okrągłych i wyjątkowo z rur kwadratowych lub prostokątnych, względnie z kształtowników: kątowników, ceowników (w tym: częściowo zamkniętych), teowników i dwuteowników, zgodnie z dokumentacją projektową, SST lub wskazaniem Inspektora Nadzoru.

Wymiary i najważniejsze charakterystyki słupków można przyjmować zgodnie z tablicami od 6 do 13.

Tablica 6. Rury stalowe okrągłe bez szwu walcowane na gorąco wg PN-H-74219 [11]

Średnica zewnętrzna	Grubość ścianki	Masa 1 m rury kg/m	Dopuszczalne odchyłki, %	
			średnicy zewnętrznej	grubości ścianki
51,0	od 2,6 do 12,5	od 3,10 do 11,9	± 1,25	± 15
54,0	od 2,6 do 14,2	od 3,30 do 13,9		
57,0	od 2,9 do 14,2	od 3,87 do 15,0		
60,3	od 2,9 do 14,2	od 4,11 do 16,1		
63,5	od 2,9 do 16,0	od 4,33 do 18,7		
70,0	od 2,9 do 16,0	od 5,80 do 21,3		
76,1	od 2,9 do 20,0	od 5,24 do 27,7		
82,5	od 3,2 do 20,0	od 6,26 do 30,8		
88,9	od 3,2 do 34,0	od 6,76 do 34,0		
101,6	od 3,6 do 20,0	od 8,70 do 40,2		

Tablica 7. Rury stalowe bez szwu ciągnięte i walcowane na zimno wg PN-H-74220 [12]

Średnica zewnętrzna mm	Grubość ścianki mm	Masa 1 m rury kg/m	Dopuszczalne odchyłki, %	
			Średnica zewnętrzna	Grubość ścianki
51,0	od 2,9 do 5,6	od 3,44 do 6,27	± 1,0	± 15
54,0	od 2,9 do 8,0	od 3,65 do 9,04		
57,0	od 2,9 do 10,0	od 3,87 do 11,60		
60,3	od 7,1 do 10,0	od 9,34 do 12,40		
63,5	od 7,1 do 10,0	od 9,90 do 13,20		

Tablica 8. Kątowniki równoramienne wg PN-H-93401 [21]

Wymiary ramion mm	Grubość ramienia mm	Masa 1 m kątownika kg/m	Dopuszczalne odchyłki mm	
			długości ramienia	grubości ramion
40 x 40	od 4 do 5	od 2,42 do 2,97	± 1	± 0,4
45 x 45	od 4 do 5	od 2,74 do 3,38		
50 x 50	od 4 do 6	od 3,06 do 4,47		
60 x 60	od 5 do 8	od 4,57 do 7,09	± 1,5	± 0,5
65 x 65	od 6 do 9	od 5,91 do 8,62		
75 x 75	od 5 do 9	od 5,76 do 10,00		
80 x 80	od 6 do 10	od 7,34 do 11,90		
90 x 90	od 6 do 11	od 8,30 do 14,70		
100 x 100	od 8 do 12	od 12,20 do 17,80	± 2	± 0,6

Tablica 9. Kątowniki nierównoramienne wg PN-81/H-93402 [22]

Wymiary ramion mm	Grubość ramienia mm	Masa 1 m kątownika kg/m	Dopuszczalne odchyłki mm	
			długości ramienia	grubości ramion
45x30	od 4 do 5	od 2,24 do 2,76	$\pm 1$	+ 0,3; - 0,5
60x40	od 5 do 6	od 3,76 do 4,46	$\pm 1,5$ ; $\pm 1,0$	
65x50	od 5 do 8	od 4,35 do 6,75	$\pm 1,5$	+ 0,4; - 0,7
70x50	7	6,24		
75x50	od 5 do 8	od 4,75 do 7,39		
80x40	6	5,41	$\pm 1,5$ ; $\pm 1,0$	
80x60	od 6 do 8	od 6,37 do 8,34		
80x65	10	10,7	$\pm 1,5$	
90x60	8	8,96		
100x50	8	8,99		
100x65	od 7 do 10	od 8,77 do 12,3		

Tablica 10. Ceowniki walcowane wg PN-H-93403 [23]

Oznaczenie	Wymiary - mm			Masa 1 m ceownika kg/m	Dopuszczalne odchyłki mm		
	wysokość średnika	szerokość stopki	grubość średnika		średnika	stopki	grubości
[ 40	40	20	5	4,75	$\pm 1,5$	$\pm 1,5$	+0,3; -0,5
[ 45	45	38	5	5,03			
[ 50	50	38	5	5,59			+ 0,4 - 0,75
[ 65	65	42	5,5	7,09			
[ 80	80	45	6	8,64			
[100	100	50	6	10,60	$\pm 2,0$	$\pm 2,0$	+0,4; -1,0
[120	120	55	7	13,40			
[140	140	60	7	16,00			

Tablica 11. Teowniki walcowane wg PN-H-93406 [24]

Oznaczenie	Wymiary - mm			Masa 1 m teownika kg/m	Dopuszczalne odchyłki mm		
	wysokość średnika	szerokość stopki	grubość średnika		średnika	stopki	grubości
T 40x40	40	40	5	2,96	$\pm 1$	$\pm 1$	$\pm 0,5$
T 50x50	50	50	6	4,44	$\pm 1,5$	$\pm 1,5$	$\pm 0,75$
T 60x60	60	60	7	6,23			
T 80x80	80	80	9	10,70			
T 100x 100	100	100	11	16,40			

Tablica 12. Dwuteowniki walcowane wg PN-H-93407 [25]

Oznaczenie	Wymiary - mm			Masa 1 m dwuteownika, kg/m	Dopuszczalne odchyłki mm		
	wysokość średnika	szerokość stopki	grubość średnika		średnika	stopki	grubości
I 80	80	42	3,9	5,94	± 2	± 1,5	± 0,5
I 100	100	50	4,5	8,34			
I 120	120	58	5,1	11,10			
I 140	140	66	5,75	14,30			

### 2.3.2. Wymagania dla rur

Rury powinny odpowiadać wymaganiom PN-H-74219 [11], PN-H-74220 [12] lub innej zaakceptowanej przez Inspektora Nadzoru.

Powierzchnia zewnętrzna i wewnętrzna rur nie powinna wykazywać wad w postaci łusek, pęknięć, zawalcowań i naderwań. Dopuszczalne są nieznaczne nierówności, pojedyncze rysy wynikające z procesu wytwarzania, mieszczące się w granicach dopuszczalnych odchyłek wymiarowych.

Końce rur powinny być obcięte równo i prostopadle do osi rury.

Pożądane jest, aby rury były dostarczane o:

- długościach dokładnych, zgodnych z zamówieniami; z dopuszczalną odchyłką + 10mm,
- długościach wielokrotnych w stosunku do zamówionych długości dokładnych poniżej 3m z nadatkiem 5mm na każde cięcie i z dopuszczalną odchyłką dla całej długości wielokrotnej, jak dla długości dokładnych.

Rury powinny być proste. Dopuszczalne miejscowe odchylenia od prostej nie powinny przekraczać 1,5 mm na 1 m długości rury.

Rury powinny być wykonane ze stali w gatunkach dopuszczonych przez normy (np. R55, R65, 18G2A): PN-H-84023-07 [17], PN-H-84018 [14], PN-H-84019 [15], PN-H-84030-02 [18] lub inne normy.

Do ocynkowania rur stosuje się gatunek cynku Raf wg PN-H-82200 [13].

### 2.3.3. Wymagania dla kształtowników

Kształtowniki powinny odpowiadać wymaganiom PN-H-93010 [20]. Powierzchnia kształtownika powinna być charakterystyczna dla procesu walcowania i wolna od wad, jak widoczne łuski, pęknięcia, zawalcowania i naderwania. Dopuszczalne są usunięte wady przez szlifowanie lub dłutowanie z tym, że obrobiona powierzchnia powinna mieć łagodne wycięcia i zaokrąglone brzegi, a grubość kształtownika nie może zmniejszyć się poza dopuszczalną dolną odchyłkę wymiarową dla kształtownika.

Kształtowniki powinny być obcięte prostopadle do osi wzdłużnej kształtownika. Powierzchnia końców kształtownika nie powinna wykazywać rzadzizn, rozwarstwień, pęknięć i śladów jamy skurczowej widocznych nie uzbrojonym okiem.

Kształtowniki powinny być ze stali St3W lub St4W oraz mieć własności mechaniczne według PN-H-84020 [16] - tablica 13 lub innej uzgodnionej stali i normy pomiędzy zgłaszającym zamówienie i wytwórcą.

Tablica 13. Podstawowe własności kształtowników wg PN-H-84020 [16]

	Granica plastyczności, MPa, minimum dla	Wytrzymałość na rozciąganie,
--	---	------------------------------

Stal	wyrobów o grubości lub średnicy					MPa, dla wyrobów o grubości lub średnicy		
	do 40 mm	od 40 do 63	od 63 do 80	od 80 do 100	od 100 do 150	od 150 do 200	do 100mm	od 100 do 200
St3W	225	215	205	205	195	185	od 360 do 490	od 340 do 490
St4W	265	255	245	235	225	215	od 420 do 550	od 400 do 550

Kształtowniki mogą być dostarczone luzem lub w wiązkach z tym, że kształtowniki o masie do 25 kg/m dostarcza się tylko w wiązkach.

#### 2.3.4. Wymagania dla elementów połączeniowych do mocowania elementów barier

Wszystkie drobne ocynkowane metalowe elementy połączeniowe przewidziane do mocowania między sobą barier i płotków jak: śruby, wkręty, nakrętki itp. powinny być czyste, gładkie, bez pęknięć, naderwań, rozwarstwień i wypukłych karbów.

Właściwości mechaniczne elementów połączeniowych powinny odpowiadać wymaganiom PN-M-82054 [36], PN-M-82054-03 [37] lub innej normy uzgodnionej.

Dostawa może być dostarczona w pudełkach tekturowych, pojemnikach blaszanych lub paletach w zależności od wielkości i masy wyrobów.

Śruby, wkręty, nakrętki itp. powinny być przechowywane w pomieszczeniach suchych, z dala od materiałów działających korodująco i w warunkach zabezpieczających przed uszkodzeniem.

Minimalna grubość powłoki cynkowej powinna wynosić w warunkach użytkowania:

- a) umiarkowanych - 8  $\mu\text{m}$ ,
- b) ciężkich - 12  $\mu\text{m}$ ,

zgodnie z określeniem agresywności korozyjnej środowisk według PN-H-04651 [2].

#### 2.3.5. Wymagania dla drutu spawalniczego

Jeśli dokumentacja projektowa, SST lub Inspektor Nadzoru przewidują wykonanie spawanych połączeń elementów ogrodzenia, to drut spawalniczy powinien spełniać wymagania PN-M-69420 [31], odpowiednio dla spawania gazowego acetylenowo-tlenowego lub innego zaakceptowanego przez Inspektora Nadzoru.

Średnica drutu powinna wynosić połowę grubości elementów łączonych lub od 6 do 8 mm, gdy elementy łączone są grubsze niż 15 mm.

Powierzchnia drutu powinna być czysta i gładka, bez rdzy, zgorzeliny, brudu lub smarów.

Wytrzymałość drutów na rozciąganie powinna wynosić:

średnica drutu - mm	wytrzymałość na rozciąganie
od 1,2 do 1,6	od 750 do 1200 MPa
od 2,0 do 3,0	od 550 do 1000 MPa
powyżej 3,0	od 450 do 900 MPa.

Druty mogą być dostarczane w kęgach, na szpulach lub w pakietach. Kęgi drutów powinny składać się z jednego odcinka drutu, a zwoje nie powinny być splątane. Łączna maksymalna masa pakowanych drutów i prętów nie powinna przekraczać 50 kg netto.

Druty i pręty powinny być przechowywane w suchych pomieszczeniach, wolnych od czynników wywołujących korozję.

#### 2.3.6. Wymagania dla powłok metalizacyjnych cynkowych

W przypadku zastosowania powłoki metalizacyjnej cynkowej na konstrukcjach stalowych, powinna ona być z cynku o czystości nie mniejszej niż 99,5% i odpowiadać wymaganiom BN-89/1076-02 [44]. Minimalna grubość powłoki cynkowej powinna być zgodna z wymaganiami tablicy 14.

Tablica 14. Minimalna grubość powłoki metalizacyjnej cynkowej narażonej na działanie korozji atmosferycznej wg BN-89/1076-02 [44]

Agresywność korozyjna atmosfery wg PN-H-04651 [2]	Minimalna grubość powłoki, $\mu\text{m}$ , przy wymaganej trwałości w latach	
	10	20
Umiarkowana	120	160
Ciężka	160 M	200 M
M - powłoka pokryta dwoma lub większą liczbą warstw powłoki malarskiej		

Powierzchnia powłoki powinna być jednorodna pod względem ziarnistości. Nie może ona wykazywać widocznych wad jak rysy, pęknięcia, pęcherze lub odstawanie powłoki od podłoża.

## 2.4. Pręty stalowe

Pręty stalowe można używać do wykonywania wygradzeń z ram z kątowników zgodnie z dokumentacją, SST lub wskazaniami Inspektora Nadzoru.

Wymiary przekroju poprzecznego i dopuszczalne odchyłki wymiarowe dla walcówki i prętów stalowych walcowanych na gorąco, powinny odpowiadać wymaganiom PN-H-93200-02 [20].

Tablica 15. Wymiary przekroju poprzecznego i dopuszczalne odchyłki wymiarowe w mm (wyciąg z normy PN-H-93200-02 [20])

Średnica, mm		Dopuszczalna odchyłka średnicy w mm dla dokładności		
walcówka	pręty	zwykłej	podwyższonej	wysokiej
8	8			
9	9			
10	10			
11	11	$\pm 0,4$	$\pm 0,3$	$\pm 0,2$
12	12			
13	13			
14	14			
15	15			

## 2.5. Beton i jego składniki

Deskowanie powinno zapewnić sztywność i niezmienność układu oraz bezpieczeństwo konstrukcji. Deskowanie powinno być skonstruowane w sposób umożliwiający łatwy jego montaż i demontaż. Przed wypełnieniem masą betonową, deskowanie powinno być

sprawdzone, aby wykluczało wyciek zaprawy z masy betonowej, możliwość zniekształceń lub odchyłeń w betonowanej konstrukcji.

Klasa betonu - jeśli w dokumentacji projektowej lub SST nie określono inaczej, powinna być B 15 lub B 20. Beton powinien odpowiadać wymaganiom PN-B-06250 [3]. Składnikami betonu są: cement, kruszywo, woda i domieszki.

Cement stosowany do betonu powinien być cementem portlandzkim klasy co najmniej „32,5”, odpowiadającym wymaganiom PN-B-19701 [8]. Transport i przechowywanie cementu powinny być zgodne z postanowieniami BN-88/B-6731-08 [46].

Kruszywo do betonu (piasek, żwir, grys, mieszanka z kruszywa naturalnego sortowanego, kruszywa łamanego i otoczków) powinno odpowiadać wymaganiom PN-B-06712 [5].

Woda powinna być „odmiany 1”, zgodnie z wymaganiami PN-B-32250 [10]. Bez badań laboratoryjnych można stosować wodę pitną.

Domieszki chemiczne do betonu powinny być stosowane, jeśli przewidują to dokumentacja projektowa, SST lub wskazania Inspektora Nadzoru, przy czym w przypadku braku danych dotyczących rodzaju domieszek, ich dobór powinien być dokonany zgodnie z zaleceniami PN-B-06250 [3]. Domieszki powinny odpowiadać PN-B-23010 [9].

Pręty zbrojenia mogą być stosowane, jeśli przewiduje to dokumentacja projektowa lub SST. Pręty zbrojenia powinny odpowiadać PN-B-06251 [4]. Właściwości mechaniczne stali używanej do zbrojenia betonu powinny odpowiadać PN-B-03264 [1].

## 2.6. Materiały do malowania powłok malarskich

Do malowania urządzeń ze stali, żeliwa lub metali nieżelaznych należy używać materiały zgodne z PN-B-10285 [6] (tab. 18) lub stosownie do ustaleń SST, bądź wskazań Inspektora Nadzoru.

Tablica 18. Sposoby malowania zewnątrz budynków (wyciąg z tab. 2 PN-B-10285[6])

Lp.	Rodzaj podłoża	Rodzaj podkładu	Rodzaj powłoki malarskiej	Zastosowanie
4	Stal	farba olejna miniowa 60% lub ftalowa miniowa 60%	a) a) dwuwarstwowa z farby albo b) b) jak w a) i jednowarstwowa z lakieru olejnego schnącego na powietrzu, rodzaju III	elementy ślusarsko-kowalskie pełne i ażurowe (poręcze, kraty, ogrodzenie, bramy itp.)
5	Żeliwo i metale nieżelazne	bez podkładu	dwuwarstwowa z farby	budowa latarni ulicznych, słupki ogrodzeniowe itp. oraz elementy z metali nieżelaznych

Nie dopuszcza się stosowania wyrobów lakierowanych o nieznanym pochodzeniu, nie mających uzgodnionych wymagań oraz nie sprawdzonych zgodnie z postanowieniami norm. W przypadku, gdy barwa i połysk odgrywają istotną rolę, a nie są ujęte w normach, powinny być ustalone odpowiednie wzorce w porozumieniu z dostawcą.

## 3. SPRZĘT

### 3.1. Ogólne wymagania dotyczące sprzętu

Ogólne wymagania dotyczące sprzętu podano w SST D-M-00.00.00. „Wymagania ogólne” punkt 3.

### **3.2. Sprzęt do wykonania urządzeń zabezpieczających ruch pieszych i rowerzystów**

Wykonawca przystępujący do wykonania urządzeń zabezpieczających ruch pieszych powinien wykazać się możliwością korzystania z następującego sprzętu:

- szpadli, drągów stalowych, wyciągarek do napinania linek i siatek, młotków, kluczy do montażu elementów panelowych itp.
- środków transportu materiałów,
- żurawi samochodowych o udźwigu do 4 t,
- ewentualnych wiertnic do wykonania dołów pod słupki w gruncie zwięzłym (lecz nie w terenach uzbrojonych w centrach miast),
- ewentualnych młotów (bab), wibromłotów do wbijania lub wwibrowania słupków w grunt,
- przewoźnych zbiorników do wody,
- betoniarek przewoźnych do wykonywania fundamentów betonowych „na mokro”,
- koparek kołowych (np. 0,15 m<sup>3</sup>) lub koparek gąsienicowych (np. 0,25 m<sup>3</sup>),
- sprzętu spawalniczego itp.

## **4. TRANSPORT**

### **4.1. Ogólne wymagania dotyczące transportu**

Ogólne wymagania dotyczące transportu podano w SST D-M-00.00.00. „Wymagania ogólne” punkt 4.

### **4.2. Transport materiałów**

Rury stalowe na słupki, przeciagi, pochwyty przewozić można dowolnymi środkami transportu. W przypadku załadowania na środek transportu więcej niż jednej partii rur należy je zabezpieczyć przed pomieszaniem.

Kształtowniki można przewozić dowolnym środkiem transportu luzem lub w wiązkach. W przypadku ładowania na środek transportu więcej niż jednej partii wyrobów należy je zabezpieczyć przed pomieszaniem. Przy transporcie przedmiotów metalizowanych zalecana jest ostrożność ze względu na podatność powłok na uszkodzenia mechaniczne, występujące przy uderzeniach.

Śruby, wkręty, nakrętki itp. powinno się przewozić w warunkach zabezpieczających wyroby przed korozją i uszkodzeniami mechanicznymi. W przypadku stosowania do transportu palet, opakowania powinny być zabezpieczone przed przemieszczaniem się np. za pomocą taśmy stalowej lub folii termokurczliwej.

Druty i pręty spawalnicze należy przewozić w warunkach zabezpieczających przed korozją, zanieczyszczeniem i uszkodzeniem.

Cement należy przewozić zgodnie z postanowieniami BN-88/6731-08 [46], zaś mieszankę betonową wg PN-B-06251 [4].

### **4.3. Transport materiałów do wykonania elementów betonowych**

Kruszywo do betonu można przewozić dowolnym środkiem transportu w warunkach zabezpieczających je przed zanieczyszczeniem i zmieszaniem z innymi materiałami.

Podczas transportu kruszywa powinny być zabezpieczone przed wysypaniem, a kruszywo drobne - przed rozpyleniem.

Elementy prefabrykowane fundamentów mogą być przewożone dowolnymi środkami transportowymi. Rozmieszczenie elementów na środku transportu powinno być symetryczne. Elementy należy układać na podkładach drewnianych.

Drewno i elementy deskowania należy przewozić w warunkach chroniących je przed przemieszczaniem, a elementy metalowe w warunkach zabezpieczających przed korozją i uszkodzeniami mechanicznymi.

Cement należy przewozić zgodnie z postanowieniami BN-88/6731-08.

Mieszankę betonową należy przewozić zgodnie z postanowieniami PN-B-06251.

Stal zbrojeniową można przewozić dowolnym środkiem transportu, luzem lub w wiązkach, w warunkach chroniących ją przed pomieszaniem i przed korozją.

## **5. WYKONANIE ROBÓT**

### **5.1. Ogólne zasady wykonania robót**

Ogólne zasady wykonania robót podano w SST D-M-00.00.00. „Wymagania ogólne” pkt 5.

### **5.2. Zasady wykonania urządzeń zabezpieczających ruch pieszych i rowerzystów**

W zależności od wielkości robót Wykonawca przedstawi do akceptacji Inspektora Nadzoru zakres robót wykonywanych bezpośrednio na placu budowy oraz robót przygotowawczych na zapleczu.

Przed wykonywaniem robót należy wytyczyć lokalizację barier, płotków i innych urządzeń liniowych zabezpieczających ruch pieszych na podstawie dokumentacji projektowej, SST lub zaleceń Inspektora Nadzoru.

Do podstawowych czynności objętych niniejszą SST przy wykonywaniu ww. robót należą:

- wykonanie dołów pod słupki,
- wykonanie fundamentów betonowych pod słupki,
- ustawienie słupków,
- zamontowanie elementów w ramach z kształtowników,

### **5.3. Wykonanie dołów pod słupki**

Jeśli dokumentacja projektowa lub SST nie podaje inaczej, to doły pod słupki powinny mieć wymiary w planie co najmniej o 20 cm większe od wymiarów słupka, a głębokość od 0,8 do 1,2 m.

### **5.4. Ustawienie słupków wraz z wykonaniem fundamentów betonowych pod słupki**

Jeśli dokumentacja projektowa lub SST nie podaje inaczej, to słupki mogą być osadzone w betonie ułożonym w dołku albo oprawione w bloczki betonowe formowane na zapleczu i dostarczane do miejsca budowy urządzenia zabezpieczającego ruch pieszych. Po uzyskaniu akceptacji Inspektora Nadzoru, słupki betonowe mogą być obłożone kamieniami lub gruzem i przysypane ziemią.

Słupek należy wstawić w gotowy wykop i napełnić otwór mieszanką betonową odpowiadającą wymaganiom punktu 2.9. Do czasu stwardnienia betonu słupki należy podeprzeć.

Fundament betonowy wykonany „na mokro”, w którym osadzono słupki, można wykorzystywać do dalszych prac (np. napinania siatki) co najmniej po 7 dniach od ustawienia słupka w betonie, a jeśli temperatura w czasie wykonywania fundamentu jest niższa od 10°C - po 14 dniach.

### 5.5. Ustawienie słupków

Słupki, bez względu na rodzaj i sposób osadzenia w gruncie, powinny stać pionowo w linii urządzenia zabezpieczającego ruch pieszych, a ich wierzchołki powinny znajdować się na jednakowej wysokości. Słupki z rur powinny mieć zaspawany górny otwór rury.

Słupki końcowe, narożne oraz stojące na załamaniach wygrozdzenia o kącie większym od 15° należy zabezpieczyć przed wychyleniem się ukośnymi słupkami wspierającymi, ustawiając je wzdłuż biegu ogrodzenia pod kątem około 30 do 45°.

### 5.6. Wykonanie urządzeń zabezpieczających ruch pieszych z ram wypełnionych różnymi materiałami

Jeśli dokumentacja projektowa lub SST nie podaje inaczej, to ramy mogą być wykonane z kątowników o wymiarach 45 x 45 x 5 mm, 50 x 50 x 6 mm lub innego kształtownika zaakceptowanego przez Inspektora Nadzoru.

Wysokość i szerokość elementów w ramach z kątowników winna być zgodna z dokumentacją projektową lub SST.

Wypełnienie ram może być wykonane z płaskowników, prętów stalowych, szkła zbrojonego, tworzyw sztucznych itp.

Pozostałe warunki montażu obowiązują jak w punkcie 5.8.

### 5.7. Wykonanie urządzeń zabezpieczających ruch pieszych w formie poręczy

Poręcze oddzielające ruch pieszy od kołowego winny być wykonane zgodnie z dokumentacją projektową lub SST.

W przypadku braku szczegółowych wskazań, za zgodą Inspektora Nadzoru można stosować poręcze zgodne z [47], [49] lub KB8-3.3(5)[48] typ P1 z płaskownika 50x10 mm (szczebliny, przeciągi) i 80x12 mm (pochwyty, słupki); typ 2A z pochwytem z ceownika 80E, słupkami z dwuteownika 80 oraz przeciągami z rur  $\varnothing$  32x3; typ 2B jak typ 2A lecz z przeciągami z kątownika 45x45x5 mm; typ 3A z pochwytem z ceownika 80E, słupkami z dwuteownika 80 oraz przeciągami z rur  $\varnothing$  32x3 oraz typ 3B jak wyżej lecz z przeciągami z kątownika 45x45x5 mm. Długość segmentów: dla poręczy ze szczeblinami 1,0 m dla pozostałych 2,0 m. Wysokość poręczy wynosi 1,0 m. Poręcze powinny odpowiadać wymaganiom [53].

Rozstaw dylatacji poręczy powinien być zgodny z dokumentacją projektową lub SST.

Maksymalną długość poręczy nie dylatowanych określa się na 50 m pod warunkiem zgody Inspektora Nadzoru.

### 5.8. Wykonanie spawanych złączy elementów urządzeń zabezpieczających ruch pieszych

Złącza spawane elementów urządzeń zabezpieczających ruch pieszych powinny odpowiadać wymaganiom PN-M-69011 [12].

Wytrzymałość zmęczeniowa spoin powinna wynosić od 19 do 32 MPa. Odchyłki wymiarów spoin nie powinny przekraczać  $\pm 0,5$  mm dla grubości spoiny do 6 mm i  $\pm 1,0$  mm dla spoiny powyżej 6 mm.

Odstęp, w złączach zakładkowych i nakładkowych, pomiędzy przylegającymi do siebie płaszczyznami nie powinien być większy niż 1 mm.

Złącza spawane nie powinny mieć wad większych niż podane w tabelicy 19. Inspektor Nadzoru może dopuścić wady większe niż podane w tabelicy 19 jeśli uzna, że nie mają one zasadniczego wpływu na cechy eksploatacyjne urządzeń zabezpieczających ruch pieszych.

Tablica 19. Dopuszczalne wymiary wad w złączach spawanych według PN-M-69775 [32]

Rodzaj wady	Dopuszczalny wymiar wady w mm
Brak przetopu	2,0
Podtopienie lica	1,5
Porowatość	3,0
Krater	1,5
Wklęsnięcie lica	1,5
Uszkodzenie mechaniczne	1,0
Różnica wysokości sąsiednich wgłębień i wypukłości lica	3,0

## 5.9. Malowanie metalowych urządzeń zabezpieczających ruch pieszych

Zaleca się przeprowadzać malowanie w okresie od maja do września, wyłącznie w dni pogodne, przy zalecanej temperaturze powietrza od 15 do 20°C; nie należy malować pędzlem lub wałkiem w temperaturze poniżej +5°C, jak również malować metodą natryskową w temperaturze poniżej +15°C oraz podczas występującej mgły i rosy.

Należy przestrzegać następujących zasad przy malowaniu urządzeń:

- z powierzchni stali należy usunąć bardzo starannie pył, kurz, pleśń, tłuszcz, rdzę, zgorzelinę, ewentualnie starą łuszczącą się farbę i inne zabrudzenia zmniejszające przyczepność farby do podłoża; poprzez zmywanie, usuwanie przy użyciu szczotek stalowych, odrdzewiaczy chemicznych, materiałów ściernych, piaskowania, odpalania, ługowania lub przy zastosowaniu innych środków, zgodnie z wymaganiami PN-ISO-8501-1 [42] i PN-H-97052 [27],
- przed malowaniem należy wypełnić wgłębienia i rysy na powierzchniach za pomocą kitów lub szpachlówek ogólnego stosowania, a następnie - wygładzić i zeszlifować podłoże pod farbę,
- do malowania można stosować farby ogólnego stosowania przeznaczone do użytku zewnętrznego, dobrej jakości, z nieprzekroczonym okresem gwarancji, jako:
  - a) farby do gruntowania przeciwrzdzewnego (farby i lakiery przeciwkorozyjne),
  - b) farby nawierzchniowe (np. lakiery, emalie, wyroby ftalowe, ftalowo-styrenowe, akrylowe itp.)  
oraz
  - c) rozcieńczalniki zalecone przez producenta stosowanej farby,
- farbę dłużej przechowywaną należy przygotować do malowania przez usunięcie „kożucha” (zestalonej substancji błonotwórczej na powierzchni farby), dokładne

wymieszanie (połączenie lżejszych i cięższych składników farby), rozcieńczenie zbyt zgęstniałej farby, ewentualne precedzenie (usunięcie nierozmieszanych resztek osadu i innych zanieczyszczeń),

- malowanie można przeprowadzać pędzlami, wałkami malarskimi lub ewentualnie metodą natryskową (pistoletami elektrycznymi, urządzeniami kompresorowymi itp.),
- z zasady malowanie należy wykonać dwuwarstwowo: farbą do gruntowania i farbą nawierzchniową, przy czym każdą następną warstwę można nałożyć po całkowitym wyschnięciu farby poprzedniej.

Malowanie powinno odpowiadać wymaganiom PN-H-97053 [28].

Rodzaj farby oraz liczbę jej warstw zastosowanych przy malowaniu określają SST lub Inspektor Nadzoru na wniosek Wykonawcy.

Należy zwracać uwagę na dokładne pokrycie farbą miejsc stykania się słupka metalowego z betonem fundamentu, ze względu na najszybsze niszczenie się farby w tych miejscach i pojawianie się rdzawych zacieków sygnalizujących korozję słupka.

Zaleca się stosowanie farb możliwie jak najmniej szkodliwych dla zdrowia ludzi i środowiska, z niską zawartością m.in. niearomatycznych rozpuszczalników. Przy stosowaniu farb nieznanego pochodzenia Wykonawca przedstawi do akceptacji Inspektora Nadzoru badania na zawartość szkodliwych składników (np. trującego toluenu jako rozpuszczalnika). Wykonawca nie dopuści do skażenia farbami wód powierzchniowych i gruntowych oraz kanalizacji. Zlewki poprodukcyjne, powstające przy myciu urządzeń i pędzli oraz z samej farby, należy usuwać do izolowanych zbiorników, w celu ich naturalnej lub sztucznej neutralizacji i detoksykacji.

## **6. KONTROLA JAKOŚCI ROBÓT**

### **6.1. Ogólne zasady kontroli jakości robót**

Ogólne zasady kontroli jakości robót podano w SST D-M-00.00.00 „Wymagania ogólne” punkt 6.

### **6.2. Badania przed przystąpieniem do robót**

Przed przystąpieniem do robót Wykonawca powinien uzyskać od producentów zaświadczenia o jakości (atesty) oraz wykonać badania materiałów przeznaczonych do wykonania robót i przedstawić ich wyniki Inspektorowi Nadzoru w celu akceptacji materiałów, zgodnie z wymaganiami określonymi w pkt 2.3.

Do materiałów, których producenci są zobowiązani (przez właściwe normy PN i BN) dostarczyć zaświadczenia o jakości (atesty) należą:

- rury i kształtowniki,
- drut spawalniczy,
- pręty zbrojeniowe,
- elementy betonowe.

Do materiałów, których badania powinien przeprowadzić Wykonawca należą materiały do wykonania fundamentów betonowych „na mokro”. Uwzględniając nieskomplikowany charakter robót fundamentowych, na wniosek Wykonawcy, Inspektor Nadzoru może zwolnić go z potrzeby wykonania badań materiałów dla tych robót.

### **6.3. Badania i kontrola w czasie wykonywania robót**

### 6.3.1. Badania materiałów w czasie wykonywania robót

Wszystkie materiały dostarczone na budowę z zaświadczeniem o jakości (atestem) producenta powinny być sprawdzone w zakresie powierzchni wyrobu i jego wymiarów. Częstotliwość badań i ocena ich wyników powinna być zgodna z zaleceniami tablicy 20.

Tablica 20. Częstotliwość badań przy sprawdzeniu powierzchni i wymiarów wyrobów dostarczonych przez producentów

Lp.	Rodzaj badania	Liczba badań	Opis badań	Ocena wyników badań
1	Sprawdzenie powierzchni	od 5 do 10 badań z wybranych losowo elementów w każdej	Powierzchnię zbadać nieuzbrojonym okiem. Do ew. sprawdzenia głębokości wad użyć dostępnych narzędzi (np. liniałów z czujnikiem, suwmiarek, mikrometrów itp.	Wyniki badań powinny być zgodne z wymaganiami punktu 2.3.
2	Sprawdzenie wymiarów	dostarczonej partii wyrobów liczącej do 1000 elementów	Przeprowadzić uniwersalnymi przyrządami pomiarowymi lub sprawdzianami	

W przypadkach budzących wątpliwości można zlecić uprawnionej jednostce zbadanie właściwości dostarczonych wyrobów i materiałów w zakresie wymagań podanych w punktach od 2.3 do 2.11.

### 6.3.2. Kontrola w czasie wykonywania robót

W czasie wykonywania urządzeń zabezpieczających ruch pieszych należy zbadać:

- zgodność wykonania urządzeń z dokumentacją projektową (lokalizacja, wymiary),
- zachowanie dopuszczalnych odchyłek wymiarów, zgodnie z punktami od 2.3 do 2.11,
- prawidłowość wykonania dołów pod słupki, zgodnie z punktem 5.3,
- poprawność wykonania fundamentów pod słupki zgodnie z punktem 5.4,
- poprawność ustawienia słupków, zgodnie z punktem 5.5 i 5.6,

W przypadku wykonania spawanych złączy elementów urządzeń:

- przed oględzinami, spoinę i przylegające do niej elementy łączone (od 10 do 20 mm z każdej strony) należy dokładnie oczyścić z żużla, zgorzeliny, odprysków, rdzy, farb i innych zanieczyszczeń utrudniających prowadzenie obserwacji i pomiarów,
- ogłędziny złączy należy przeprowadzić wizualnie z ewentualnym użyciem lupy o powiększeniu od 2 do 4 razy; do pomiarów spoin powinny być stosowane wzorniki, przymiary oraz uniwersalne spoinomierze,
- w przypadkach wątpliwych można zlecić uprawnionej jednostce zbadanie wytrzymałości zmęczeniowej spoin, zgodnie z PN-M-06515 [29],
- złącza o wadach większych niż dopuszczalne powinny być naprawione powtórным spawaniem.

## 7. OBMIAR ROBÓT

### 7.1. Ogólne zasady obmiaru robót

Ogólne zasady obmiaru robót podano w SST D-M-00.00.00 „Wymagania ogólne” pkt 7.

## 7.2. Jednostka obmiarowa

Jednostką obmiarową wykonania urządzenia zabezpieczającego ruch pieszych i rowerzystów (balustrady z rur stalowych) jest m (metr). Obmiar polega na określeniu rzeczywistej długości urządzenia zabezpieczającego ruch pieszych i rowerzystów.

## 8. ODBIÓR ROBÓT

Ogólne zasady odbioru robót podano w SST D-M-00.00.00 „Wymagania ogólne” pkt 8. Roboty uznaje się za wykonane zgodnie z dokumentacją projektową, SST i wymaganiami Inspektora Nadzoru, jeżeli wszystkie pomiary i badania z zachowaniem tolerancji wg pkt 6, dały wyniki pozytywne.

## 9. PODSTAWA PŁATNOŚCI

### 9.1. Ogólne ustalenia dotyczące podstawy płatności

Ogólne ustalenia dotyczące podstawy płatności podano w SST D-M-00.00.00 „Wymagania ogólne” pkt 9.

### 9.2. Cena jednostek obmiarowych

Cena 1 m wykonania balustrady z rur obejmuje:

- prace pomiarowe i roboty przygotowawcze,
- zakup materiałów i wykonanie balustrad
- zabezpieczenie antykorozyjne poprzez malowanie preparatami wg SST
- dostarczenie na miejsce wbudowania elementów konstrukcji balustrad
- dostarczenie na plac budowy składników oraz przygotowanie masy betonowej w przypadkach jej użycia,
- zainstalowanie urządzeń bezpieczeństwa w sposób zapewniający stabilność,
- doprowadzenie terenu wokół wykonanych urządzeń do stanu przewidzianego w dokumentacji projektowej lub według zaleceń Inspektora Nadzoru,
- przeprowadzenie badań i pomiarów kontrolnych.

## 10. PRZEPISY ZWIĄZANE

### 10.1. Normy

- |     |            |  |
|-----|------------|--|
| 1.  | PN-B-03264 | Konstrukcje żelbetowe. Obliczenia statyczne i projektowanie                        |
| 2.  | PN-H-04651 | Ochrona przed korozją. Klasyfikacja i określenie agresywności korozyjnej środowisk |
| 3.  | PN-B-06250 | Beton zwykły   |
| 4.  | PN-B-06251 | Roboty betonowe i żelbetowe. Wymagania techniczne                                  |
| 5.  | PN-B-06712 | Kruszywa mineralne do betonu   |
| 6.  | PN-B-10285 | Roboty malarskie budowlane farbami, lakierami i emaliami na spoinach bezwodnych    |
| 8.  | PN-B-19701 | Cement. Cement powszechnego użytku. Skład, wymagania i ocena zgodności             |
| 9.  | PN-B-23010 | Domieszki do betonu. Klasyfikacja i określenia                                     |
| 10. | PN-B-32250 | Materiały budowlane. Woda do betonów i zapraw                                      |

11. PN-H-74219 Rury stalowe bez szwu walcowane na gorąco ogólnego zastosowania
12. PN-H-74220 Rury stalowe bez szwu ciągnione i walcowane na zimno ogólnego przeznaczenia
13. PN-H-82200 Cynk
14. PN-H-84018 Stal niskostopowa o podwyższonej wytrzymałości. Gatunki
15. PN-H-84019 Stal węglowa konstrukcyjna wyższej jakości ogólnego przeznaczenia. Gatunki
16. PN-H-84020 Stal niestopowa konstrukcyjna ogólnego przeznaczenia. Gatunki
17. PN-H-84023-07 Stal określonego zastosowania. Stal na rury
18. PN-H-84030-02 Stal stopowa konstrukcyjna. Stal do nawęglania. Gatunki
19. PN-H-93010 Stal. Kształtowniki walcowane na gorąco
20. PN-H-93200-02 Walcówka i pręty stalowe okrągłe walcowane na gorąco. Walcówka i pręty ogólnego zastosowania. Wymiary
21. PN-H-93401 Stal walcowana. Kątowniki równoramienne
22. PN-H-93402 Kątowniki nierównoramienne stalowe walcowane na gorąco
23. PN-H-93403 Stal. Ceowniki walcowane. Wymiary
24. PN-H-93406 Stal. Teowniki walcowane na gorąco
25. PN-H-93407 Stal. Dwuteowniki walcowane na gorąco
26. PN-H-97051 Ochrona przed korozją. Przygotowanie powierzchni stali, staliwa i żeliwa do malowania. Ogólne wytyczne
27. PN-H-97052 Ochrona przed korozją. Ocena przygotowania powierzchni stali, staliwa i żeliwa do malowania
28. PN-H-97053 Ochrona przed korozją. Malowanie konstrukcji stalowych. Ogólne wytyczne
29. PN-M-06515 Dźwignice. Ogólne zasady projektowania ustrojów nośnych
30. PN-M-69011 Spawalnictwo. Złącza spawane w konstrukcjach spawanych. Podział i wymagania
31. PN-M-69420 Spawalnictwo. Druty lite do spawania i napawania stali
32. PN-M-69775 Spawalnictwo. Wadliwość złączy spawanych. Oznaczanie klasy wadliwości na podstawie oględzin zewnętrznych
33. PN-M-80026 Druty okrągłe ze stali niskowęglowej ogólnego przeznaczenia
36. PN-M-82054 Śruby, wkręty i nakrętki stalowe. Ogólne wymagania i badania
37. PN-M-82054-03 Śruby, wkręty i nakrętki stalowe. Właściwości mechaniczne śrub i wkrętów
42. PN-ISO-8501-1 Przygotowanie podłoży stalowych przed nakładaniem farb i podobnych produktów. Stopnie skorodowania i stopnie przygotowania niezabezpieczonych podłoży stalowych oraz podłoży stalowych po całkowitym usunięciu wcześniej nałożonych powłok
43. BN-73/0658-01 Rury stalowe profilowe ciągnione na zimno. Wymiary
44. BN-89/1076-02 Ochrona przed korozją. Powłoki metalizacyjne cynkowe i aluminiowe na konstrukcjach stalowych, staliwnych i żeliwnych. Wymagania i badania
45. BN-83/5032-02 Siatki metalowe. Siatki plecione ślimakowe
46. BN-88/6731-08 Cement. Transport i przechowywanie.

**10.2. Inne dokumenty**

47. Poręcze mostowe - Ministerstwo Komunikacji, Centralne Biuro Studiów i Projektów Dróg i Mostów Transprojekt - Warszawa, 1976.
48. Katalog budownictwa, Karta KB 8-3.3 (5), listopad 1965.
49. Leszek Mikołajków, „Urządzenia bezpieczeństwa ruchu na obiektach mostowych”. Wydawnictwa Komunikacji i Łączności, Warszawa 1988.
50. Rozporządzenie Ministra Infrastruktury z dnia 3 lipca 2003r. w sprawie szczegółowych warunków technicznych dla znaków i sygnałów drogowych oraz urządzeń bezpieczeństwa ruchu drogowego i warunków umieszczania ich na drogach, poz. 2181 Dz. U. nr 220 z 23 grudnia 2003 roku

# **SZCZEGÓŁOWE SPECYFIKACJE TECHNICZNE**

**D-08.00.00.**

**ELEMENTY ULIC**



# **SZCZEGÓŁOWA SPECYFIKACJA TECHNICZNA**

**D-08.01.01.**

**KRAWEŻNIKI BETONOWE  
CPV 45 233**



## **1. WSTĘP**

### **1.1. Przedmiot SST**

Przedmiotem niniejszej szczegółowej specyfikacji technicznej (SST) są wymagania dotyczące wykonania i odbioru robót związanych z ustawieniem krawężników betonowych przy budowie tras rowerowych i infrastruktury turystycznej w powiecie chojnickim w ramach programu Kaszubska Marszruta w Gminie Czernik.

### **1.2. Zakres stosowania SST**

Szczegółowa Specyfikacja Techniczna jest stosowana jako dokument w postępowaniu przetargowym i przy realizacji umowy na wykonanie robót związanych z realizacją zadania wymienionego w punkcie 1.1.

### **1.3. Zakres robót objętych SST**

Ustalenia zawarte w niniejszej szczegółowej specyfikacji dotyczą zasad prowadzenia robót związanych z ustawieniem krawężników betonowych na ławie betonowej B-15 z oporem.

Zakres robót przy wykonaniu krawężnika betonowego obejmuje:

- ustawienie krawężników betonowych 15x30cm na podsypce cementowo-piaskowej gr. 5 cm, na wykonanej ławie betonowej z oporem.

### **1.4. Określenia podstawowe**

1.4.1. Krawężnik betonowy – prefabrykat betonowy, przeznaczony do oddzielenia powierzchni znajdujących się na tym samym poziomie lub na różnych poziomach stosowany:

- a) w celu ograniczania lub wyznaczania granicy rzeczywistej lub wizualnej,
- b) jako kanały odpływowe, oddzielnie lub w połączeniu z innymi krawężnikami,
- c) jako oddzielenie pomiędzy powierzchniami poddanymi różnym rodzajom ruchu drogowego.

1.4.2. Wymiar nominalny – wymiar krawężnika określony w celu jego wykonania, któremu powinien odpowiadać wymiar rzeczywisty w określonych granicach dopuszczalnych odchyłek.

1.4.3. Pozostałe określenia podstawowe są zgodne z obowiązującymi, odpowiednimi polskimi normami i z definicjami podanymi w SST D-M-00.00.00. „Wymagania ogólne” punkt 1.4.

### **1.5. Ogólne wymagania dotyczące robót**

Ogólne wymagania dotyczące robót podano w SST D-M-00.00.00. „Wymagania ogólne” punkt 1.5.

## 2. MATERIAŁY

### 2.1. Ogólne wymagania dotyczące materiałów

Ogólne wymagania dotyczące materiałów, ich pozyskiwania i składowania podano w SST D-M-00.00.00. „Wymagania ogólne” punkt 2.

### 2.2. Stosowane materiały

Materiały do wykonania robót powinny być zgodne z ustaleniami dokumentacji projektowej lub SST.

Materiałami stosowanymi przy wykonaniu krawężników stanowiących obramowanie nawierzchni są:

- krawężniki betonowe (do wykonania łuków o  $R < 40\text{m}$  należy użyć krawężników łukowych),
- piasek na podsypkę i do zapraw,
- cement do podsypki i zapraw,
- woda,
- materiały do wykonywania ławy pod krawężniki.

### 2.3. Krawężniki betonowe

#### 2.3.1. Wymagania ogólne

Krawężniki powinny spełniać poniższe wymagania ogólne:

- należy stosować krawężniki betonowe o klasie wytrzymałości 3 i klasie odporności 4, beton B30
- należy stosować dwa typy krawężników:
  - a) uliczne – typ A, do oddzielenia powierzchni znajdujących się na różnych poziomach (ograniczenia powierzchni jezdni),
  - b) drogowe (wtopione) – typ B, do oddzielenia powierzchni znajdujących się na tym samym poziomie (wjazdy bramowe, obniżenia krawężnika).
- krawężnik może być produkowany:
  - a) z jednego rodzaju betonu,
  - b) z różnych betonów zastosowanych w warstwie konstrukcyjnej oraz w warstwie ścieralnej (która na całej powierzchni deklarowanej przez producenta jako powierzchnia widoczna powinna mieć minimalną grubość 4 mm),
- skośne krawędzie krawężnika powyżej 2 mm powinny być określone jako fazowane, z wymiarami deklarowanymi przez producenta,
- powierzchnia krawężnika może być obrabiana, poddana dodatkowej obróbce lub obróbce chemicznej,
- krawężniki łukowe mogą być wykonane jako wypukłe lub wklęsłe

#### 2.3.2. Wymagania techniczne

Wymagania techniczne stawiane krawężnikom betonowym określa PN-EN 1340 w sposób przedstawiony w tablicy 1.

Tablica 1. Wymagania wobec krawężnika betonowego, ustalone w PN-EN 1340 do stosowania w warunkach kontaktu z solą odladzającą w warunkach mrozu

Lp.	Cecha	Wymagania									
1											
1.1	Wartości dopuszczalnych odchyłek od wymiarów nominalnych, z dokładnością do milimetra	Długość: $\pm 1\%$ , $\geq 4$ mm i $\leq 10$ mm Inne wymiary z wyjątkiem promienia: - dla powierzchni: $\pm 3\%$ , $\geq 3$ mm, $\leq 5$ mm, - dla innych części: $\pm 5\%$ , $\geq 3$ mm, $\leq 10$ mm									
1.2	Dopuszczalne odchyłki od płaskości i prostoliniowości, dla długości pomiarowej 300 mm 400 mm 500 mm 800 mm	$\pm 1,5$ mm $\pm 2,0$ mm $\pm 2,5$ mm $\pm 4,0$ mm									
2											
2.1	Odporność na zamrażanie/rozmarzanie z udziałem soli odladzających	Ubytek masy po badaniu: wartość średnia $\leq 1,0$ kg/m <sup>2</sup> , przy czym każdy pojedynczy wynik $< 1,5$ kg/m <sup>2</sup>									
2.2	Wytrzymałość na zginanie	Klasa wytr. 3      Charakterystyczna wytrzymałość, MPa 6,0      Każdy pojedynczy wynik, MPa $> 4,8$									
2.3	Trwałość ze względu na wytrzymałość	Krawężniki mają zadawalającą trwałość (wytrzymałość) jeśli spełnione są wymagania pktu 2.2 oraz poddawane są normalnej konserwacji									
2.4	Odporność na ścieranie	<table border="1"> <thead> <tr> <th colspan="3">Odporność przy pomiarze na tarczy</th> </tr> <tr> <th>Klasa odporności</th> <th>szerokiej ścierniej, wg zał. G normy – badanie podstawowe</th> <th>Böhme, wg zał. H normy – badanie alternatywne</th> </tr> </thead> <tbody> <tr> <td>4</td> <td><math>&lt; 20</math>mm</td> <td><math>&lt; 18000</math>mm</td> </tr> </tbody> </table>	Odporność przy pomiarze na tarczy			Klasa odporności	szerokiej ścierniej, wg zał. G normy – badanie podstawowe	Böhme, wg zał. H normy – badanie alternatywne	4	$< 20$ mm	$< 18000$ mm
Odporność przy pomiarze na tarczy											
Klasa odporności	szerokiej ścierniej, wg zał. G normy – badanie podstawowe	Böhme, wg zał. H normy – badanie alternatywne									
4	$< 20$ mm	$< 18000$ mm									
2.5	Odporność na poślizg/poślizgnięcie	a) jeśli górna powierzchnia krawężnika nie była szlifowana i/lub polerowana – zadawalająca odporność, b) jeśli wyjątkowo wymaga się podania wartości odporności na poślizg/poślizgnięcie – należy zadeklarować minimalną jej wartość pomierzoną wg zał. I normy (wahadłowym przyrządem do badania tarcia), c) trwałość odporności na poślizg/poślizgnięcie w normalnych warunkach użytkowania krawężnika jest zadawalająca przez cały okres użytkowania, pod warunkiem właściwego utrzymywania i gdy na znacznej części nie zostało odsłonięte kruszywo podlegające intensywnemu polerowaniu.									
2.6	Nasiąkliwość	$< 4\%$									
3											
3.1	Wygląd	a) powierzchnia krawężnika nie powinna mieć rys i odprysków, b) nie dopuszcza się rozwarstwień w krawężnikach dwuwarstwowych c) ewentualne wykwyty nie są uważane za istotne									
3.2	Tekstura	a) krawężniki z powierzchnią o specjalnej teksturze – producent powinien określić rodzaj tekstury, b) tekstura powinna być porównana z próbkami dostarczonymi przez producenta, zatwierdzonymi przez odbiorcę, c) różnice w jednolitości tekstury, spowodowane nieuniknionymi zmianami we właściwości surowców i warunków twardnienia, nie są uważane za istotne									
3.3	Zabarwienie	a) barwiona może być warstwa ścieralna lub cały element, b) zabarwienie powinno być porównane z próbkami dostarczonymi przez producenta, zatwierdzonymi przez odbiorcę, c) różnice w jednolitości zabarwienia, spowodowane nieuniknionymi zmianami właściwości surowców lub warunków dojrzewania betonu, nie są uważane za istotne									

W przypadku zastosowań krawężników betonowych na powierzchniach innych niż przewidziano w tablicy 1 (np. przy nawierzchniach wewnętrznych, nie narażonych na kontakt z solą odladzającą), wymagania wobec krawężników należy odpowiednio dostosować do ustaleń PN-EN 1340.

### 2.3.3. Składowanie

Krawężniki betonowe mogą być przechowywane na składowiskach otwartych, posegregowane według typów, rodzajów, odmian gatunków i wielkości.

Krawężniki betonowe należy układać z zastosowaniem podkładek i przekładek drewnianych o wymiarach: grubość 2,5 cm, szerokość 5 cm, długość min. 5 cm większa niż szerokość krawężnika.

#### 2.4. Materiały na podsypkę i do zaprawy

Jeśli dokumentacja projektowa lub SST nie ustala inaczej, to należy stosować następujące materiały:

a) na podsypkę piaskową

- piasek naturalny wg PN-B-11113, odpowiadający wymaganiom dla gatunku 2 lub 3,
- piasek łamany (0,075÷2) mm, mieszankę drobną granulowaną (0,075÷4) mm albo miał (0÷4) mm, odpowiadający wymaganiom PN-B-11112,

b) na podsypkę cementowo-piaskową i do zapraw

- mieszankę cementu i piasku: z piasku naturalnego spełniającego wymagania dla gatunku 1 wg PN-B-11113, cementu 32,5 spełniającego wymagania PN-EN 197-1 i wody odmiany 1 odpowiadającej wymaganiom PN-88/B-32250.

Składowanie kruszywa, nie przeznaczonego do bezpośredniego wbudowania po dostarczeniu na budowę, powinno odbywać się na podłożu równym, utwardzonym i dobrze odwodnionym, przy zabezpieczeniu kruszywa przed zanieczyszczeniem i zmieszaniem z innymi materiałami kamiennymi.

Przechowywanie cementu powinno być zgodne z BN-88/6731-08.

#### 2.5. Materiały na ławy

Do wykonania ławy betonowej pod krawężnik należy stosować beton klasy C12/15 wg PN-EN 206-1 (B15 wg PN-88/B-06250).

#### 2.6. Masa zalewowa

Masa zalewowa, do wypełniania szczelin dylatacyjnych na gorąco, powinna odpowiadać wymaganiom Aprobaty Technicznej.

### 3. SPRZĘT

#### 3.1. Ogólne wymagania dotyczące sprzętu

Ogólne wymagania dotyczące sprzętu podano w SST D-M-00.00.00. „Wymagania ogólne” punkt 3.

#### 3.2. Sprzęt

Roboty wykonuje się ręcznie przy zastosowaniu:

- betoniarek do wytwarzania betonu i zapraw oraz przygotowania podsypki cementowo-piaskowej,
- wibratorów płytowych, ubijaków ręcznych lub mechanicznych.

## **4. TRANSPORT**

### **4.1. Ogólne wymagania dotyczące transportu**

Ogólne wymagania dotyczące transportu podano w SST D-M-00.00.00. „Wymagania ogólne” punkt 4.

### **4.2. Transport krawężników**

Krawężniki betonowe mogą być przewożone dowolnymi środkami transportowymi.

Krawężniki betonowe układać należy na środkach transportowych w pozycji pionowej z nachyleniem w kierunku jazdy.

Krawężniki powinny być zabezpieczone przed przemieszczaniem się i uszkodzeniami w czasie transportu, a górna warstwa nie powinna wystawać poza ściany środka transportowego więcej niż 1/3 wysokości tej warstwy.

### **4.3. Transport pozostałych materiałów**

Transport cementu powinien odbywać się w warunkach zgodnych z BN-88/6731-08.

Kruszywa można przewozić dowolnymi środkami transportu, w warunkach zabezpieczających je przed zanieczyszczeniem i zmieszaniem z innymi materiałami. Podczas transportu kruszywa powinny być zabezpieczone przed wysypaniem, a kruszywo drobne przed rozpyleniem.

Masę zalewową należy pakować w bębny blaszane lub beczki drewniane. Transport powinien odbywać się w warunkach zabezpieczających przed uszkodzeniem bębnow lub beczek.

## **5. WYKONANIE ROBÓT**

### **5.1. Ogólne zasady wykonania robót**

Ogólne zasady wykonania robót podano w SST D-M-00.00.00. „Wymagania ogólne” punkt 5.

### **5.2. Przygotowanie podłoża pod ławy**

Profilowanie i zagęszczenie podłoża powinny odpowiadać wymiarom ławy w planie z uwzględnieniem w szerokości profilowania konstrukcji szalunku.

Wskaźnik zagęszczenia dna wykonanego podłoża pod ławą powinien wynosić co najmniej 0,97 według normalnej metody Proctora.

### **5.3. Wykonanie ławy**

#### **5.3.1. Ława betonowa**

Przewidziano ławy betonowe z oporem. Ławy betonowe z oporem wykonuje się w szalowaniu. Beton rozścielony w szalowaniu lub bezpośrednio na podłożu gruntowym powinien być wyrównywany warstwami.

Betonowanie ław należy wykonywać zgodnie z wymaganiami PN-B-06251, przy czym należy stosować co 50 m szczeliny dylatacyjne wypełniane bitumiczną masą zalewową.

Wykonanie ławy powinno być zgodne z BN-64/8845-02.

### **5.4. Ustawianie krawężników betonowych**

#### 5.4.1. Zasady ustawiania krawężników

Światło (odległości górnej powierzchni krawężnika od jezdni) powinno być zgodne z ustaleniami dokumentacji projektowej, uwzględniające obniżenie na przejściach dla pieszych i wjazdach. Światło krawężnika wynosi 12 cm przy jezdni i peronie autobusowym, 3cm przy zatoce autobusowej, 1cm przy przejściach dla pieszych.

Zewnętrzna ściana krawężnika od strony chodnika powinna być po ustawieniu krawężnika obsypana piaskiem, żwirem, tłuczniem lub miejscowym gruntem przepuszczalnym, starannie ubitym.

Ustawienie krawężników powinno być zgodne z BN-64/8845-02.

#### 5.4.2. Ustawienie krawężników na ławie betonowej

Ustawienie krawężników na ławie betonowej wykonuje się na podsypce cementowo-piaskowej o grubości 5 cm po zagęszczeniu, zgodnie z wymaganiami dokumentacji projektowej.

#### 5.4.3. Wypełnienie spoin

Spoiny krawężników nie powinny przekraczać szerokości 1 cm. Spoiny należy wypełnić piaskiem lub zaprawą cementowo-piaskową, przygotowaną w stosunku 1:2. Zalewanie spoin krawężników zaprawą cementowo-piaskową stosuje się wyłącznie do krawężników ustawianych na ławie betonowej.

Spoiny krawężników przed zalaniem zaprawą należy oczyścić i zmyć wodą. Dla zabezpieczenia przed wpływami temperatury krawężniki ustawione na podsypce cementowo-piaskowej i o spoinach zalanych zaprawą należy zalewać co 50 m bitumiczną masą zalewową nad szczeliną dylatacyjną ławy.

## 6. KONTROLA JAKOŚCI ROBÓT

### 6.1. Ogólne zasady kontroli jakości robót

Ogólne zasady kontroli jakości robót podano w SST D-M-00.00.00. „Wymagania ogólne” punkt 6.

### 6.2. Badania przed przystąpieniem do robót

#### 6.2.1. Badania krawężników

Przed przystąpieniem do robót Wykonawca powinien:

- uzyskać wymagane dokumenty, dopuszczające wyroby budowlane do obrotu i powszechnego stosowania (certyfikaty zgodności, deklaracje zgodności, ew. badania materiałów wykonane przez dostawców itp.),
- ew. wykonać własne badania właściwości materiałów przeznaczonych do wykonania robót, określone w pktcie 2 (tablicy 1),
- sprawdzić cechy zewnętrzne krawężników.

Wszystkie dokumenty oraz wyniki badań Wykonawca przedstawia Inspektorowi Nadzoru do akceptacji.

Sprawdzenie wyglądu zewnętrznego krawężników należy przeprowadzić na podstawie oględzin elementu przez pomiar i ocenę uszkodzeń występujących na powierzchniach i krawędziach elementu zgodnie z wymaganiami tablicy 1 i ustaleniami PN-EN 1340 [5].

Badania pozostałych materiałów stosowanych przy ustawianiu krawężników betonowych powinny obejmować właściwości, określone w normach podanych dla odpowiednich materiałów w pktcie 2.

### 6.2.2 Badania pozostałych materiałów

Badania pozostałych materiałów stosowanych przy ustawianiu krawężników betonowych powinny obejmować wszystkie właściwości, określone w normach podanych dla odpowiednich materiałów w punkcie 2.

## 6.3. Badania w czasie robót

### 6.3.1. Sprawdzenie podłoża pod ławę

Należy sprawdzać zakres wyprofilowanego podłoża oraz jego zagęszczenie.

Tolerancja dla szerokości profilowania wynosi  $\pm 2$ cm. Zagęszczenie podłoża powinno być zgodne z punktem 5.2.

### 6.3.2. Sprawdzenie ław

Przy wykonywaniu ław badaniu podlegają:

a) zgodność profilu podłużnego górnej powierzchni ław z dokumentacją projektową. Profil podłużny górnej powierzchni ławy powinien być zgodny z projektowaną niweletą. Dopuszczalne odchylenia mogą wynosić  $\pm 1$  cm na każde 100m ławy.

b) wymiary ław.

Wymiary ław należy sprawdzić w dwóch dowolnie wybranych punktach na każde 100 m długości ławy. Tolerancje wymiarów wynoszą:

- dla wysokości  $\pm 10\%$  wysokości projektowanej,
- dla szerokości  $\pm 10\%$  szerokości projektowanej.

c) równość górnej powierzchni ław.

Równość górnej powierzchni ławy sprawdza się przez przyłożenie w dwóch punktach na każde 100 m ławy, trzymetrowej łaty.

Prześwit pomiędzy górną powierzchnią ławy i przyłożoną łatą nie może przekraczać 1 cm.

d) zagęszczenie ław.

Zagęszczenie ław bada się w dwóch przekrojach na każde 100m. Ławy ze żwiru lub piasku nie mogą wykazywać śladu urządzenia zagęszczającego.

e) odchylenie linii ław od projektowanego kierunku.

Dopuszczalne odchylenie linii ław od projektowanego kierunku nie może przekraczać  $\pm 2$  cm na każde 100 m wykonanej ławy.

### 6.3.3. Sprawdzenie ustawienia krawężników

Przy ustawianiu krawężników należy sprawdzać:

- a) dopuszczalne odchylenia linii krawężników w poziomie od linii projektowanej, które wynosi  $\pm 1$  cm na każde 100 m ustawionego krawężnika,
- b) dopuszczalne odchylenie niwelety górnej płaszczyzny krawężnika od niwelety projektowanej, które wynosi  $\pm 1$  cm na każde 100 m ustawionego krawężnika,
- c) równość powierzchni krawężników, sprawdzane przez przyłożenie w dwóch punktach na każde 100 m krawężnika, trzymetrowej łąty, przy czym prześwit pomiędzy górną powierzchnią krawężnika i łątą nie może przekraczać 1 cm.
- d) dokładność wypełnienia spoin bada się co 10 metrów. Spoiny muszą być wypełnione całkowicie na pełną głębokość.

## 7. OBMIAR ROBÓT

### 7.1. Ogólne zasady obmiaru robót

Ogólne zasady obmiaru robót podano w SST D-M-00.00.00. „Wymagania ogólne” punkt 7.

### 7.2. Jednostka obmiarowa

Jednostką obmiarową jest:

- m (metr) ustawionego krawężnika betonowego.

## 8. ODBIÓR ROBÓT

### 8.1. Ogólne zasady odbioru robót

Ogólne zasady odbioru robót podano w SST D-M-00.00.00. „Wymagania ogólne” pkt 8. Roboty uznaje się za wykonane zgodnie z dokumentacją projektową, SST i wymaganiami Inspektora Nadzoru, jeżeli wszystkie pomiary i badania z zachowaniem tolerancji według punktu 6 dały wyniki pozytywne.

### 8.2. Odbiór robót zanikających i ulegających zakryciu

Odbiorowi robót zanikających i ulegających zakryciu podlegają;

- profilowanie i zagęszczenie podłoża pod ławą,
- wykonanie ławy,
- wykonanie podsypki.

## 9. PODSTAWA PŁATNOŚCI

### 9.1. Ogólne dotyczące podstawy płatności

Ogólne ustalenia dotyczące podstawy płatności podano w D-M-00.00.00. „Wymagania ogólne”.

### 9.2. Cena jednostki obmiarowej

Cena 1 m wykonania robót obejmuje:

- prace pomiarowe i roboty przygotowawcze,
- zakup i dostarczenie materiałów na miejsce wbudowania,

- profilowanie i zagęszczenie podłoża pod ławą,
- wykonanie szalunku,
- wykonanie ławy betonowej,
- wykonanie podsypki,
- ustawienie krawężników na podsypce cementowo-piaskowej,
- wypełnienie spoin masą zalewową,
- zasypanie zewnętrznej ściany krawężnika gruntem i ubicie,
- przeprowadzenie badań i pomiarów wymaganych w szczegółowej specyfikacji technicznej.

## 10. PRZEPISY ZWIĄZANE

### 10.1. Normy

- |                     |  |
|---------------------|--|
| 1. PN-EN 197-1:2002 | Cement. Część 1: Skład, wymagania i kryteria zgodności dotyczące cementu powszechnego użytku |
| 2. PN-EN 206-1:2003 | Beton. Część 1: Wymagania, właściwości, produkcja i zgodność                                 |
| 3. PN-EN 1340:2004  |  |
| PN-EN 1340:2004/AC  | Krawężniki betonowe. Wymagania i metody badań  |
| 4. PN-88/B-06250    | Beton zwykły   |
| 5. PN-63/B-06251    | Roboty betonowe i żelbetowe  |
| 6. PN-B-11111:1996  | Kruszywa mineralne. Kruszywa naturalne do nawierzchni drogowych. Żwir i mieszanka            |
| 7. PN-B-11112:1996  | Kruszywa mineralne. Kruszywo łamane do nawierzchni drogowych                                 |
| 8. PN-B-11113:1996  | Kruszywa mineralne. Kruszywa naturalne do nawierzchni drogowych. Piasek                      |
| 9. PN-88/B-32250    | Materiały budowlane. Woda do betonów i zapraw  |
| 10. BN-88/6731-08   | Cement. Transport i przechowywanie geometrycznych  |

### 10.2. Inne dokumenty

11. Katalog powtarzalnych elementów drogowych (KPED), Transprojekt - Warszawa, 1979 i 1982 r.



# **SZCZEGÓŁOWA SPECYFIKACJA TECHNICZNA**

**D-08.02.01.**

**CHODNIKI Z PŁYT BETONOWYCH  
CPV 45 233**



## **1. WSTĘP**

### **1.1. Przedmiot SST**

Przedmiotem niniejszej Szczegółowej Specyfikacji Technicznej (SST) są wymagania dotyczące wykonania i odbioru robót związanych z wykonaniem chodnika w postaci krawędzi peronowych przy budowie tras rowerowych i infrastruktury turystycznej w powiecie chojnickim w ramach programu Kaszubska Marszruta w Gminie Czersk.

### **1.2. Zakres stosowania SST**

Szczegółowa Specyfikacja Techniczna jest stosowana jako dokument w postępowaniu przetargowym i przy realizacji umowy na wykonanie robót związanych z realizacją zadania wymienionego w punkcie 1.1.

### **1.3. Zakres robót objętych SST**

Ustalenia zawarte w niniejszej specyfikacji dotyczą zasad prowadzenia robót związanych z wykonaniem chodnika (krawędzie peronowe).

Zakres wykonania obejmuje krawędzie peronowe z płyt betonowych z wypukłą fakturą o wymiarach 30x30x5cm, koloru żółtego, z wypełnieniem spoin zaprawą cementową, na podsypce cementowo-piaskowej 1:4 grubości 6cm.

### **1.4. Określenia podstawowe**

1.4.1. Betonowe płyty chodnikowe - prefabrykowane płyty betonowe przeznaczone do budowy opasek bezpieczeństwa, krawędzi peronowych.

1.4.2. Pozostałe określenia podstawowe są zgodne z obowiązującymi, odpowiednimi polskimi normami i z definicjami podanymi w SST D-M-00.00.00. "Wymagania ogólne" punkt 1.4.

### **1.5. Ogólne wymagania dotyczące robót**

Ogólne wymagania dotyczące robót podano w SST D-M-00.00.00. "Wymagania ogólne" punkt 1.5.

## **2. MATERIAŁY**

### **2.1. Ogólne wymagania dotyczące materiałów**

Ogólne wymagania dotyczące materiałów, ich pozyskiwania i składowania podano w SST D-M-00.00.00. "Wymagania ogólne" punkt 2.

### **2.2. Płyty chodnikowe betonowe**

#### **2.2.1. Kształt i wymiary**

Kształt płyt chodnikowych betonowych - kwadrat o boku 30x30 cm, grubość 5 cm.

Tablica 1. Dopuszczalne odchyłki wymiarów płyt chodnikowych betonowych

Rodzaj wymiaru	Dopuszczalna odchyłka, mm	
	Gatunek 1	Gatunek 2
bok płyty, cm	$\pm 2$	$\pm 3$
grubość płyty, cm	$\pm 2$	$\pm 3$

## 2.2.2. Dopuszczalne wady i uszkodzenia płyt chodnikowych

Dopuszczalne wady oraz uszkodzenia powierzchni i krawędzi płyt chodnikowych betonowych podano w tablicy 2.

Tablica 2. Dopuszczalne wady i uszkodzenia

Rodzaj wad i uszkodzeń płyt chodnikowych betonowych	Dopuszczalna wielkość wad i uszkodzeń	
	Gatunek 1	gatunek 2
Wklęsłość lub wypukłość powierzchni i krawędzi, mm	2	3
Szczerby i uszkodzenia krawędzi i naroży ograniczających powierzchnie górne (ścieralne), mm	niedopuszczalne	
ograniczających pozostałe powierzchnie:		
- liczba maksymalna		
- długość, mm, max.	20	40
- głębokość, mm, max.	6	10

## 2.2.3. Składowanie

Płyty chodnikowe betonowe powinny być składowane rębem, płaszczyznami górnymi ku sobie, na podłożu wyrównanym odwodnionym. Płyty powinny być posegregowane według rodzajów, odmian i gatunków.

Płyty należy ustawiać na podkładkach drewnianych oraz zabezpieczać krawędzie przed uszkodzeniem przekładkami drewnianymi.

## 2.2.4. Beton i jego składniki

## 2.2.4.1. Beton do produkcji płyt chodnikowych betonowych

Do produkcji płyt chodnikowych betonowych jednowarstwowych należy stosować beton klasy nie niższej B 30.

W przypadku płyt dwuwarstwowych, górna (ścieralna) warstwa płyt powinna być wykonana z betonu klasy co najmniej B 30.

## 2.2.4.2. Cement

Do produkcji płyt chodnikowych betonowych należy stosować cement portlandzki klasy nie niższej niż "32,5" według PN-EN-197-1.

Przechowywanie cementu powinno być zgodne z BN-88/6731-08.

#### 2.2.4.3. Kruszywo do betonu

Kruszywo do betonu powinno odpowiadać wymaganiom PN-B-06712.

#### 2.2.4.4. Woda

Woda powinna być odmiany "T" i odpowiadać wymaganiom PN-B-32250.

### 2.3. Materiały na podsypkę i do zapraw

Cement na podsypkę cementowo-piaskowej i do zaprawy cementowej powinien być cementem portlandzkim klasy nie mniejszej niż "32,5", odpowiadający wymaganiom PN-EN-197-1.

Piasek na podsypkę cementowo-piaskową powinien odpowiadać wymaganiom PN-B-06712, a do zaprawy cementowej powinien odpowiadać wymaganiom PN-B-06711.

Woda powinna być odmiany "T" i odpowiadać wymaganiom PN-B-32250.

## 3. SPRZĘT

### 3.1. Ogólne wymagania dotyczące sprzętu

Ogólne wymagania dotyczące sprzętu podano w SST D-M-00.00.00. "Wymagania ogólne" punkt 3.

### 3.2. Sprzęt

Roboty wykonuje się ręcznie przy zastosowaniu:

- betoniarek do wytwarzania betonu i zapraw oraz przygotowania podsypki cementowo-piaskowej,
- wibratorów płytowych, ubijaków ręcznych lub mechanicznych.

## 4. TRANSPORT

### 4.1. Ogólne wymagania dotyczące transportu

Ogólne wymagania dotyczące transportu podano w SST D-M-00.00.00. "Wymagania ogólne" punkt 4.

### 4.2. Transport płyt chodnikowych betonowych

Płyty chodnikowe betonowe mogą być przewożone dowolnymi środkami transportu po osiągnięciu przez beton wytrzymałości minimum 0,7 wytrzymałości projektowanej.

Płyty powinny być zabezpieczone przed przemieszczaniem się i uszkodzeniami w czasie transportu, a górna ich warstwa nie powinna wystawać poza ściany środka transportu więcej niż 1/3 wysokości tej płyty.

### 4.3. Transport pozostałych materiałów

Transport cementu powinien odbywać się w warunkach zgodnych z BN-88/6731-08.

Kruszywa można przewozić dowolnymi środkami transportu, w warunkach zabezpieczających je przed zanieczyszczeniem i zmieszaniem z innymi materiałami. Podczas transportu kruszywa powinny być zabezpieczone przed wysypaniem, a kruszywo drobne - przed rozpyleniem.

## **5. WYKONANIE ROBÓT**

### **5.1. Ogólne zasady wykonania robót**

Ogólne zasady wykonania robót podano w SST D-M-00.00.00. "Wymagania ogólne" punkt 5.

### **5.2. Koryto pod nawierzchnię z płyt betonowych**

Koryto wykonane w podłożu z gruntu rodzimego lub nasypowego powinno być wyprofilowane zgodnie z projektowanymi spadkami podłużnymi i poprzecznymi projektowanej nawierzchni z płyt betonowych. Wskaźnik zagęszczenia koryta nie może być mniejszy od 0,97 według normalnej metody Proctora..

### **5.3. Podsypka**

Grubość podsypki po zagęszczeniu powinna wynosić 5cm (6cm dla płytek na peronach). Podsypka powinna być zwilżona wodą, zagęszczona i wyprofilowana.

### **5.4. Układanie nawierzchni z płyt betonowych**

Płyty przy krawężnikach należy układać w taki sposób, aby ich górna krawędź znajdowała się powyżej górnej krawędzi krawężnika.

Przy urządzeniach naziemnych uzbrojenia podziemnego płyty odpowiednio docięte należy układać w jednym poziomie, regulując wysokość urządzeń naziemnych do poziomu chodnika.

Płyty chodnikowe betonowe układane przy urządzeniach naziemnych uzbrojenia podziemnego należy zalać zaprawą cementowo-piaskową.

Płyty na łukach o promieniu ponad 30m należy tak układać, aby spoiny rozszerzały się wachlarzowo. Płyty mogą być przycinane.

Płyty na łukach o promieniu do 30m powinny być układane w odcinkach prostych, łączących się przy użyciu trójkątów lub trapezów wykonanych z płyt odpowiednio docinanych. Wielkość trójkątów dostosować należy do szerokości opaski bezpieczeństwa i promienia łuku.

### **5.5. Spoiny**

Szerokość spoin na odcinkach prostych nie powinna przekraczać 0,8cm. Szerokość spoin na łukach nie powinna być większa niż 3cm.

Spoiny pomiędzy płytami po oczyszczeniu powinny być zamulone na pełną grubość płyty.

## 6. KONTROLA JAKOŚCI ROBÓT

### 6.1. Ogólne zasady kontroli jakości robót

Ogólne zasady kontroli jakości robót podano w SST D-M-00.00.00.. "Wymagania ogólne" punkt 6.

### 6.2. Badania przed przystąpieniem do robót

Przed przystąpieniem do robót Wykonawca powinien wykonać badania materiałów przeznaczonych do budowy nawierzchni z płyt betonowych i przedstawić wyniki tych badań Inspektorowi Nadzoru do akceptacji.

#### 6.2.1. Badania płyt betonowych

Sprawdzenie wyglądu zewnętrznego należy przeprowadzić na podstawie oględzin elementu przez pomiar i policzenie uszkodzeń występujących na powierzchniach i krawędziach elementu zgodnie z wymaganiami tablicy 2. Pomiar długości i głębokości uszkodzeń należy wykonać za pomocą przymiaru stalowego lub suwmiarki z dokładnością do 1 mm, zgodnie z ustaleniami PN-B-10021.

Sprawdzenie kształtu i wymiarów elementów należy przeprowadzić z dokładnością do 1 mm przy użyciu suwmiarki oraz przymiaru stalowego lub taśmy zgodnie z wymaganiami tablicy 1 i 2. Sprawdzenie kątów prostych w narożach elementów wykonuje się przez przyłożenie kątownika do badanego naroża i zmierzenia odchyłek z dokładnością do 1mm.

#### 6.2.2 Badania pozostałych materiałów

Badania pozostałych materiałów stosowanych przy wykonaniu nawierzchni z płyt betonowych powinny obejmować wszystkie właściwości, określone w normach podanych dla odpowiednich materiałów w punkcie 2.

### 6.3. Badania w czasie robót

#### 6.3.1. Sprawdzenie podłoża

Sprawdzenie podłoża polega na stwierdzeniu zgodności z dokumentacją projektową i odpowiednimi SST.

Dopuszczalne tolerancje wynoszą dla:

- głębokości koryta:  $\pm 1$  cm,
- szerokości koryta:  $\pm 5$  cm.

Należy sprawdzać wymiary koryta oraz zagęszczenie podłoża na dnie wykopu.

Tolerancja dla szerokości wykopu wynosi  $\pm 2$  cm. Zagęszczenie podłoża powinno być zgodne z punktem 5.2.

#### 6.3.2. Sprawdzenie podsypki

Sprawdzenie podsypki w zakresie grubości i wymaganych spadków poprzecznych i podłużnych polega na stwierdzeniu zgodności z dokumentacją projektową oraz punktu 5.3. niniejszej SST. Dopuszczalne odchylenia w grubości podsypki nie mogą przekraczać  $\pm 1$  cm.

### 6.3.3. Sprawdzenie wykonania nawierzchni z płyt betonowych

Sprawdzenie prawidłowości wykonania nawierzchni z płyt betonowych polega na stwierdzeniu zgodności wykonania z dokumentacją projektową oraz wymaganiami niniejszej SST.

Sprawdzenie konstrukcji nawierzchni z płyt betonowych przeprowadzać należy w następujący sposób:

- na każde 100 m<sup>2</sup> nawierzchni należy zdjąć 2 płyty w dowolnym miejscu i zmierzyć grubość podsypki.

## 6.4. Sprawdzenie cech geometrycznych chodnika

### 6.4.1. Sprawdzenie równości nawierzchni z płyt betonowych

Sprawdzenie równości przeprowadzać należy łąką co najmniej raz na każde 150 do 300 m<sup>2</sup> ułożonej nawierzchni i w miejscach wątpliwych, jednak nie rzadziej niż co 150m (długości) nawierzchni z płyt betonowych. Dopuszczalny prześwit pod łąką nie powinien przekraczać 1,0cm.

### 6.4.2. Sprawdzenie profilu podłużnego

Sprawdzenie profilu podłużnego przeprowadzać należy za pomocą niwelacji, biorąc pod uwagę punkty charakterystyczne, jednak nie rzadziej niż co 100m.

Odchylenia od projektowanej niwelety nie mogą przekraczać  $\pm 3$  cm.

### 6.4.3. Sprawdzenie profilu poprzecznego

Sprawdzenie profilu poprzecznego dokonywać należy szablonem z poziomnicą, co najmniej raz na każde 150 do 300 m<sup>2</sup> nawierzchni z płyt betonowych i w miejscach wątpliwych, jednak nie rzadziej niż co 150 m. Dopuszczalne odchylenia od projektowanego profilu wynoszą  $\pm 0,3\%$ .

### 6.4.4. Sprawdzenie równoległości spoin

Sprawdzenie równoległości spoin należy przeprowadzać za pomocą dwóch sznurów napiętych wzdłuż spoin i przymiaru z podziałką milimetrową. Dopuszczalne odchylenie wynosi  $\pm 1$  cm.

### 6.4.5. Sprawdzenie szerokości i wypełnienia spoin

Sprawdzenie szerokości spoin należy przeprowadzać przez usunięcie wypełnienia spoin na długości około 10 cm w trzech dowolnych miejscach na każde 200 m<sup>2</sup> nawierzchni i zmierzenie ich szerokości oraz wypełnienia.

## 7. OBMIAR ROBÓT

### 7.1. Ogólne zasady obmiaru robót

Ogólne zasady obmiaru robót podano w SST D-M-00.00.00.. “Wymagania ogólne” punkt 7.

## 7.2. Jednostka obmiarowa

Jednostką obmiarową jest m<sup>2</sup> (metr kwadratowy) wykonanej nawierzchni chodnika (krawędzi peronowej) i opasek z chodnikowych płyt betonowych.

## 8. ODBIÓR ROBÓT

### 8.1. Ogólne zasady odbioru robót

Ogólne zasady odbioru robót podano w SST D-M-00.00.00.. "Wymagania ogólne" punkt 8.

Roboty uznaje się za wykonane zgodnie z dokumentacją projektową, SST i wymaganiami Inspektora Nadzoru, jeżeli wszystkie pomiary i badania z zachowaniem tolerancji według punktu 6 dały wyniki pozytywne.

## 9. PODSTAWA PŁATNOŚCI

### 9.1. Ogólne ustalenia dotyczące podstawy płatności

Ogólne ustalenia dotyczące podstawy płatności podano w SST D-M-00.00.00. "Wymagania ogólne" punkt 9.

### 9.2. Cena jednostki obmiarowej

Cena wykonania 1 m<sup>2</sup> (metr kwadratowy) nawierzchni chodnika (krawędzi peronowej) przy przebudowie odcinka drogi wojewódzkiej nr 500, tj. fragmentu Al. Tysiąclecia, ul. Plac Grunwaldzki i fragmentu Al. Grunwaldzkiej, w Elblągu. i opasek z płyt betonowych obejmuje:

- prace pomiarowe i roboty przygotowawcze,
- zakup i dostarczenie materiałów na miejsce wbudowania,
- wykonanie koryta,
- wykonanie podsypki cementowo-piaskowej,
- ułożenie płyt betonowych wraz z zagęszczeniem i wypełnieniem szczelin,
- przeprowadzenie badań i pomiarów wymaganych w specyfikacji technicznej.

## 10. PRZEPISY ZWIĄZANE

### 10.1. Normy

1. PN-B-06711	Kruszywo mineralne. Piasek do betonów i zapraw
2. PN-B-06712	Kruszywa mineralne do betonu zwykłego
3. PN-B-10021	Prefabrykaty budowlane z betonu. Metody pomiaru cech geometrycznych
4. PN-EN-197-1	Cement. Część 1: Skład, wymagania i kryteria zgodności dotyczące cementu powszechnego użytku
5. PN-B-32250	Materiały budowlane. Woda do betonów i zapraw

- |                     |  |
|---------------------|--|
| 6. BN-88/6731-08    | Cement. Transport i przechowywanie   |
| 7. BN-80/6775-03/01 | Prefabrykaty budowlane z betonu. Elementy nawierzchni dróg, ulic, parkingów i torowisk tramwajowych. Wspólne wymagania i badania |
| 8. BN-80/6775-03/03 | Prefabrykaty budowlane z betonu. Elementy nawierzchni dróg, ulic, parkingów i torowisk tramwajowych. Płyty chodnikowe            |

# **SZCZEGÓŁOWA SPECYFIKACJA TECHNICZNA**

**D-08.02.02.**

**CHODNIKI I ŚCIEŻKI Z BRUKOWEJ KOSTKI BETONOWEJ  
CPV 45 233**



## 1. WSTĘP

### 1.1. Przedmiot SST

Przedmiotem niniejszej szczegółowej specyfikacji technicznej (SST) są wymagania dotyczące wykonania i odbioru robót związanych z wykonaniem chodnika, wyspy dzielącej, ścieżki rowerowej oraz separacji z brukowej kostki betonowej przy budowie tras rowerowych i infrastruktury turystycznej w powiecie chojnickim w ramach programu Kaszubska Marszruta w Gminie Czersk.

### 1.2. Zakres stosowania SST

Szczegółowa Specyfikacja Techniczna jest stosowana jako dokument w postępowaniu przetargowym i przy realizacji umowy na wykonanie robót związanych z realizacją zadania wymienionego w punkcie 1.1.

### 1.3. Zakres robót objętych SST

Ustalenia zawarte w niniejszej szczegółowej specyfikacji dotyczą zasad prowadzenia robót związanych z wykonaniem ciągów pieszo-rowerowych z brukowej kostki betonowej.

Zakres robót przy wykonaniu nawierzchni z brukowej kostki betonowej obejmuje:

- chodnik z betonowych kostek brukowych koloru szarego, fazowanych, grubości 8 cm z wypełnieniem spoin zaprawą cementową, na podsypce cementowo – piaskowej 1:4, grubości 3 cm, na podbudowie z kruszywa łamanego stabilizowanego mechanicznie grubości 25 cm, podbudowa wg SST D-04.04.02.
- ścieżkę rowerową z betonowych kostek brukowych koloru czerwonego, niefazowanych, grubości 8 cm z wypełnieniem spoin zaprawą cementową, na podsypce cementowo – piaskowej 1:4, grubości 3 cm, na podbudowie z kruszywa łamanego stabilizowanego mechanicznie grubości 25 cm, podbudowa wg SST D-04.04.02.
- separację z betonowych kostek brukowych koloru czarnego (bądź grafitowego), fazowanych, grubości 8 cm z wypełnieniem spoin zaprawą cementową, na podsypce cementowo – piaskowej 1:4 grubości 3 cm, na podbudowie z kruszywa łamanego stabilizowanego mechanicznie grubości 25 cm, podbudowa wg SST D-04.04.02.

### 1.4. Określenia podstawowe

- 1.4.1. Betonowa kostka brukowa - kształtka wytwarzana z betonu metodą wibroprasowania. Produkowana jest jako kształtka jednowarstwowa lub w dwóch warstwach połączonych ze sobą trwale w fazie produkcji.
- 1.4.2. Pozostałe określenia podstawowe są zgodne z obowiązującymi, odpowiednimi polskimi normami i z definicjami podanymi w SST D-M-00.00.00. „Wymagania ogólne” punkt 1.4.

## 1.5. Ogólne wymagania dotyczące robót

Ogólne wymagania dotyczące robót podano w SST D-M-00.00.00. „Wymagania ogólne” punkt 1.5.

## 2. MATERIAŁY

### 2.1. Ogólne wymagania dotyczące materiałów

Ogólne wymagania dotyczące materiałów, ich pozyskiwania i składowania podano w SST D-M-00.00.00. „Wymagania ogólne” punkt 2.

### 2.2. Betonowa kostka brukowa - wymagania

#### 2.2.1. Aprobata techniczna

Warunkiem dopuszczenia do stosowania betonowej kostki brukowej jest produkcja kostek zgodnych z wymaganiami Aprobaty Technicznej.

#### 2.2.2. Wygląd zewnętrzny

Struktura wyrobu powinna być zwarta, bez rys, pęknięć, plam i ubytków.

Powierzchnia górna kostek powinna być równa i szorstka, a krawędzie kostek betonowych równe i proste, wklęsnięcia nie powinny przekraczać 2mm.

#### 2.2.3. Kształt, wymiary i kolor kostki brukowej

Do wykonania nawierzchni chodnika, separacji, ścieżek rowerowych oraz wysp dzielących stosuje się betonową kostkę brukową o grubości 80mm.

Tolerancje wymiarowe wynoszą:

- na długości  $\pm 3$  mm,
- na szerokości  $\pm 3$  mm,
- na grubości  $\pm 5$  mm.

Zalecane jest zastosowanie betonowych kostek brukowych w zróżnicowanych kolorach; np. na ciągu chodnika i na opasce lub na podejściu do przejścia dla pieszych. Kolorystyka kostek betonowych podlega akceptacji Inspektora Nadzoru.

#### 2.2.4. Cechy fizykomechaniczne betonowych kostek brukowych

Betonowe kostki brukowe powinny mieć cechy fizykomechaniczne określone w tabelicy 1.

Tablica 1. Cechy fizykomechaniczne betonowych kostek brukowych

Lp.	Cechy betonowych kostek brukowych	Wartość
1	Wytrzymałość na ściskanie po 28 dniach, MPa, co najmniej: a) średnia z sześciu kostek; b) najmniejsza pojedynczej kostki;	60 50
2	Nasiąkliwość wodą wg. PN-B-06250, %, nie więcej niż;	5
3	Odporność na zamrażanie, po 150 cyklach zamrażania, wg PN-B-06250: a) pęknięcia i zarysowania próbki; b) strata masy, %, nie więcej niż; c) obniżenie wytrzymałości na ściskanie w stosunku do wytrzymałości próbek nie zamrażanych, %, nie więcej niż;	brak 5 20
4	Ścieralność na tarczy Boehmego wg. PN-B-04111, mm, nie więcej niż;	4

### **2.3. Materiały do produkcji betonowych kostek brukowych**

#### **2.3.1. Cement**

Do produkcji kostki brukowej należy stosować cement portlandzki, bez dodatków, klasy nie niższej niż „32,5”. Zaleca się stosowanie cementu o jasnym kolorze. Cement powinien odpowiadać wymaganiom PN-B-19701.

#### **2.3.2. Kruszywo do betonu**

Należy stosować kruszywa mineralne odpowiadające wymaganiom PN-B-06712.

Uziarnienie kruszywa powinno być ustalone w recepcie laboratoryjnej mieszanki betonowej, przy założonych parametrach wymaganych dla produkowanego wyrobu.

#### **2.3.3. Woda**

Woda powinna być odmiany „I” i odpowiadać wymaganiom PN-B-32250.

#### **2.3.4. Dodatki**

Do produkcji kostek brukowych stosuje się dodatki w postaci plastyfikatorów i barwników, zgodnie z receptą laboratoryjną.

Plastyfikatory zapewniają gotowym wyrobom większą wytrzymałość, mniejszą nasiąkliwość i większą odporność na niskie temperatury i działanie soli.

Stosowane barwniki powinny zapewnić kostce trwałe wybarwienie. Powinny to być barwniki nieorganiczne.

### **2.5. Materiały na podsypkę**

Cement powszechnego użytku spełniającego wymagania PN-EN 197-1.

Piasek na podsypkę powinien odpowiadać wymaganiom PN-EN 13242.

Woda powinna odpowiadać wymaganiom PN-EN 1008.

## **3. SPRZĘT**

### **3.1. Ogólne wymagania dotyczące sprzętu**

Ogólne wymagania dotyczące sprzętu podano w SST D-M-00.00.00. „Wymagania ogólne” punkt 3.

### **3.2. Sprzęt do wykonania nawierzchni z kostki brukowej**

Małe powierzchnie nawierzchni z kostki brukowej wykonuje się ręcznie.

Jeśli powierzchnie są duże, a kostki brukowe mają jednolity kolor i kształt, można stosować mechaniczne urządzenia układające. Urządzenie składa się z wózka i chwytaka sterowanego hydraulicznie, służącego do przenoszenia z palety warstwy kostek na miejsce ich ułożenia.

Do zagęszczenia nawierzchni stosuje się wibratory płytowe z osłoną z tworzywa sztucznego.

Do wytwarzania podsypki cementowo-piaskowej i zapraw należy stosować betoniarki.

## **4. TRANSPORT**

### **4.1. Ogólne wymagania dotyczące transportu**

Ogólne wymagania dotyczące transportu podano w SST D-M-00.00.00. „Wymagania ogólne” punkt 4.

### **4.2. Transport betonowych kostek brukowych**

Uformowane w czasie produkcji kostki betonowe układane są warstwowo na palecie. Po uzyskaniu wytrzymałości betonu min 0,7 wytrzymałości projektowanej, kostki pakowane są w folię i spinane taśmą stalową, co gwarantuje transport samochodami w nienaruszonym stanie.

Kostki betonowe można również przewozić samochodami na paletach transportowych producenta.

### **4.3. Transport pozostałych materiałów.**

Kruszywa można przewozić dowolnym środkiem transportu, w warunkach zabezpieczających je przed zanieczyszczeniem i zmieszaniem z innymi materiałami. Podczas transportu kruszywa powinny być zabezpieczone przed wysypaniem, a kruszywo drobne - przed rozpyleniem.

Cement w workach może być przewożony samochodami krytymi, wagonami towarowymi i innymi środkami transportu, w sposób nie powodujący uszkodzeń opakowania. Worki przewożone na paletach układa się po 5 warstw worków, po 4 szt. w warstwie. Worki niespaletowane układa się na płask, przylegające do siebie, w równej wysokości do 10 warstw. Ładowanie i wyładowywanie zaleca się wykonywać za pomocą zmechanizowanych urządzeń do poziomego i pionowego przemieszczania ładunków. Cement luzem może być przewożony w zbiornikach transportowych (np. wagonach, samochodach), czystych i wolnych od pozostałości z poprzednich dostaw, oraz nie powinien ulegać zniszczeniu podczas transportu. Środki transportu powinny być wyposażone we wsypy i urządzenia do wyładowania cementu.

Zalewę lub masy uszczelniające do szczelin dylatacyjnych można transportować dowolnymi środkami transportu w fabrycznie zamkniętych pojemnikach lub opakowaniach, chroniących je przed zanieczyszczeniem.

## **5. WYKONANIE ROBÓT**

### **5.1. Ogólne zasady wykonania robót**

Ogólne zasady wykonania robót podano w SST D-M-00.00.00. „Wymagania ogólne” punkt 5.

### **5.2. Przygotowanie podłoża**

Podłoże powinno być wyprofilowane zgodnie z projektowanymi spadkami podłużnymi i poprzecznymi oraz zgodnie z wymaganiami podanymi w SST D-02.02.01 „Wykonanie wykopów w gruntach nieskalistych”, D-02.03.01 „Wykonanie nasypów”.

Wskaźnik zagęszczenia podłoża nie może być mniejszy od 0,97 według normalnej metody Proctora.

### 5.3. Podsypka cementowo-piaskowa

Do wykonania podsypki należy stosować piasek odpowiadający wymaganiom PN-B-06712.

Podsypkę piaskową należy zagęścić do wskaźnika zagęszczenia 0,97.

Grubość podsypki piaskowej po zagęszczeniu powinna wynosić 3 cm. Podsypka powinna być zwilżona wodą, zagęszczona i wyprofilowana.

### 5.4. Układanie nawierzchni z betonowych kostek brukowych

Kostki należy układać według wzoru ustalonego w dokumentacji projektowej lub zaakceptowanego przez Inspektora Nadzoru.

Kostkę układa się na podsypce cementowo-piaskowej na podbudowie w taki sposób, aby szczeliny między kostkami wynosiły od 2 do 3 mm. Kostkę należy układać ok. 1,5 cm wyżej od projektowanej niwelety, gdyż w czasie wibrowania (ubijania) podsypka ulega zagęszczeniu.

Po ułożeniu kostki, szczeliny należy wypełnić piaskiem, a następnie zamieść powierzchnię ułożonych kostek przy użyciu szczotek ręcznych lub mechanicznych i przystąpić do ubijania nawierzchni.

Do ubijania ułożonej nawierzchni z kostek brukowych, stosuje się wibratory płytowe z osłoną z tworzywa sztucznego dla ochrony kostek przed uszkodzeniem i zabrudzeniem. Wibrowanie należy prowadzić od krawędzi powierzchni ubijanej w kierunku środka i jednocześnie w kierunku poprzecznym kształtek.

Do zagęszczania nawierzchni z betonowych kostek brukowych nie wolno używać walca.

Po ubiciu nawierzchni należy uzupełnić szczeliny materiałem do wypełnienia i zamieść nawierzchnię. Nawierzchnia z kostek brukowych z wypełnieniem spoin piaskiem nie wymaga pielęgnacji – może być zaraz oddana do użytkowania.

## 6. KONTROLA JAKOŚCI ROBÓT

### 6.1. Ogólne zasady kontroli jakości robót

Ogólne zasady kontroli jakości robót podano w SST D-M-00.00.00. „Wymagania ogólne” punkt 6.

### 6.2. Badania przed przystąpieniem do robót

Przed przystąpieniem do robót Wykonawca powinien sprawdzić, czy producent kostek brukowych posiada Aprobata Techniczną.

### 6.3. Badania w czasie robót

#### 6.3.1. Sprawdzenie podłoża

Sprawdzenie podłoża polega na stwierdzeniu zgodności z dokumentacją projektową i odpowiednimi SST.

Dopuszczalne tolerancje wynoszą dla:

- niwelety podłoża gruntowego pod konstrukcją:
  - o szerokości do 3 m:  $\pm 1$  cm,
  - o szerokości powyżej 3 m:  $\pm 2$  cm,
- szerokości profilowanego podłoża:  $\pm 5$  cm.

Należy sprawdzać trasę oraz zagęszczenie podłoża gruntowego.

Tolerancja dla szerokości kształtowanego podłoża wynosi  $\pm 2$  cm. Zagęszczenie podłoża powinno być zgodne z punktem 5.2.

#### 6.3.2. Sprawdzenie podsypki cementowo-piaskowej

Sprawdzenie podsypki w zakresie grubości i wymaganych spadków poprzecznych i podłużnych polega na stwierdzeniu zgodności z dokumentacją projektową. Dopuszczalne odchylenia w grubości podsypki nie mogą przekraczać  $\pm 1$  cm.

#### 6.3.3. Sprawdzenie wykonania ścieżki oraz separacji

Sprawdzenie prawidłowości wykonania ścieżki oraz separacji polega na stwierdzeniu zgodności wykonania z dokumentacją projektową oraz wymaganiami pkt. 5.5. niniejszej SST:

- pomierzone szerokości spoin,
- sprawdzenie prawidłowości ubijania (wibrowania),
- sprawdzenie prawidłowości wypełnienia spoin,
- sprawdzenie, czy przyjęty desień (wzór) i kolor nawierzchni jest zachowany.

### 6.4. Sprawdzenie cech geometrycznych nawierzchni z kostki betonowej

#### 6.4.1. Sprawdzenie równości nawierzchni z kostki betonowej

Sprawdzenie równości nawierzchni przeprowadzać należy łątą co najmniej raz na każde 150 do 300m<sup>2</sup> ułożonej ścieżki oraz separacji i w miejscach wątpliwych, jednak nie rzadziej niż co 50m (długości) chodnika i wyspy dzielącej. Dopuszczalny prześwit pod łątą 4m nie powinien przekraczać 1,0cm.

#### 6.4.2. Sprawdzenie profilu podłużnego

Sprawdzenie profilu podłużnego przeprowadzać należy za pomocą niwelacji, biorąc pod uwagę punkty charakterystyczne, jednak nie rzadziej niż co 100m. Odchylenia od projektowanej niwelety nie mogą przekraczać  $\pm 3$  cm.

#### 6.4.3. Sprawdzenie profilu poprzecznego

Sprawdzenie profilu poprzecznego dokonywać należy szablonem z poziomnicą, co najmniej raz na każde 150 do 300 m<sup>2</sup> ścieżki oraz separacji i w miejscach wątpliwych, jednak nie rzadziej niż co 50 m. Dopuszczalne odchylenia od projektowanego profilu wynoszą  $\pm 0,3\%$ .

## 7. OBMIAR ROBÓT

### 7.1. Ogólne zasady obmiaru robót

Ogólne zasady obmiaru robót podano w SST D-M-00.00.00. „Wymagania ogólne” punkt 7.

### 7.2. Jednostka obmiarowa

Jednostką obmiarową jest m<sup>2</sup> (metr kwadratowy) wykonanego chodnika, ścieżki oraz separacji.

## 8. ODBIÓR ROBÓT

## 8.1. Ogólne zasady odbioru robót

Ogólne zasady odbioru robót podano w SST D-M-00.00.00. „Wymagania ogólne” pkt 8. Roboty uznaje się za wykonane zgodnie z dokumentacją projektową, SST i wymaganiami Inspektora Nadzoru, jeżeli wszystkie pomiary i badania z zachowaniem tolerancji według punktu 6 dały wyniki pozytywne.

## 9. PODSTAWA PŁATNOŚCI

### 9.1. Ogólne dotyczące podstawy płatności

Ogólne ustalenia dotyczące podstawy płatności podano w D-M-00.00.00. „Wymagania ogólne”.

### 9.2. Cena jednostki obmiarowej

Cena 1 m<sup>2</sup> wykonania robót obejmuje:

- prace pomiarowe i roboty przygotowawcze,
- zakup i dostarczenie materiałów na miejsce wbudowania,
- wyprofilowanie i zagęszczenie podłoża,
- wykonanie podsypki cementowo-piaskowej,
- ułożenie kostki brukowej wraz z zagęszczeniem i wypełnieniem szczelin,
- przeprowadzenie badań i pomiarów wymaganych w szczegółowej specyfikacji technicznej.

## 10. PRZEPISY ZWIĄZANE

### 10.1. Normy

- |                |   |
|----------------|---|
| 1. PN-B-04111  | Materiały kamienne. Oznaczanie ścieralności na tarczy Boehmego  |
| 2. PN-EN 197-1 | Cement. Część 1: Skład, wymagania i kryteria zgodności dotyczące cementu powszechnego użytku  |
| 3. PN-EN 1338  | Betonowe kostki brukowe. Wymagania i metody badań   |
| 4. PN-EN 13242 | Kruszywa do niezwiązanych i związanych hydraulicznie materiałów stosowanych w obiektach budowlanych i budownictwie drogowym                                       |
| 5. PN-EN 1008  | Woda zarobowa do betonu. Specyfikacja pobierania próbek, badanie i ocena przydatności wody zarobowej do betonu, w tym wody odzyskanej z procesów produkcji betonu |

### 10.2. Inne przepisy

7. Aprobata Techniczna na brukową kostkę betonową.



# **SZCZEGÓŁOWA SPECYFIKACJA TECHNICZNA**

**D-08.03.01.**

**BETONOWE OBRZEŻA CHODNIKOWE  
CPV 45 233**



## 1. WSTĘP

### 1.1. Przedmiot SST

Przedmiotem niniejszej szczegółowej specyfikacji technicznej (SST) są wymagania dotyczące wykonania i odbioru robót związanych z ustawieniem betonowego obrzeża przy budowie tras rowerowych i infrastruktury turystycznej w powiecie chojnickim w ramach programu Kaszubska Marszruta w Gminie Czersk.

### 1.2. Zakres stosowania SST

Szczegółowa Specyfikacja Techniczna jest stosowana jako dokument w postępowaniu przetargowym i przy realizacji umowy na wykonanie robót związanych z realizacją zadania wymienionego w punkcie 1.1.

### 1.3. Zakres robót objętych SST

Ustalenia zawarte w niniejszej szczegółowej specyfikacji dotyczą zasad prowadzenia robót związanych z ustawieniem betonowego obrzeża chodnikowego.

Zakres prac przy wykonaniu obrzeża chodnikowego obejmuje:

- ustawienie obrzeża betonowego 8x30 cm na odcinkach prostych i na łukach o promieniu do 20m na podsypce cementowo - piaskowej 1:4 grubości 5cm, z wypełnieniem spoin piaskiem.

### 1.4. Określenia podstawowe

1.4.1. Betonowe obrzeża chodnikowe - prefabrykowane belki betonowe rozgraniczające jednostronnie lub dwustronnie ciągi komunikacyjne od terenów nie przeznaczonych do komunikacji.

1.4.2. Pozostałe określenia podstawowe są zgodne z obowiązującymi, odpowiednimi polskimi normami i z definicjami podanymi w SST D-M-00.00.00. „Wymagania ogólne” punkt 1.4.

### 1.5. Ogólne wymagania dotyczące robót

Ogólne wymagania dotyczące robót podano w SST D-M-00.00.00. „Wymagania ogólne” punkt 1.5.

## 2. MATERIAŁY

### 2.1. Ogólne wymagania dotyczące materiałów

Ogólne wymagania dotyczące materiałów, ich pozyskiwania i składowania podano w SST D-M-00.00.00. „Wymagania ogólne” punkt 2.

### 2.2. Obrzeża betonowe

Dokumentacja projektowa przewiduje stosowanie obrzeży betonowych 8x30x75cm.

- beton C25/30 (B30),
- nasiąkliwość betonu  $\leq 5\%$ ,
- ścieralność na tarczy Boehmego  $\leq 3\text{mm}$ ,

- nośność  $\geq 6,2\text{kN}$ ,
- mrozoodporność: po 30 cyklach zamrażania i rozmrażania próbek w 3% roztworze NaCl lub 150 cyklach zamrażania i rozmrażania metodą zwykłą, powinny być spełnione jednocześnie następujące warunki:
  - próbki nie powinny wykazywać pęknięć i zarysowań powierzchni licowych,
  - łączna masa ubytków betonu w postaci zniszczonych narożników i krawędzi, odprysków kruszywa itp. nie powinna przekraczać 5% masy próbek nie zamrożonych,
  - obniżenie wytrzymałości na ściskanie w stosunku do próbek nie zamrożonych nie powinno być większe niż 20%.
- dopuszczalne odchyłki wymiarów:
  - dla wysokości  $\pm 3\text{mm}$ ,
  - dla szerokości i długości  $\pm 8\text{mm}$ .

Sprawdzenie wyglądu zewnętrznego należy przeprowadzić na podstawie oględzin elementu poprzez pomiar i policzenie uszkodzeń występujących na powierzchni i krawędziach elementu, zgodnie z PN-N-10021.

W razie wątpliwości Inspektor Nadzoru może zmienić sposób pobierania próbek lub poszerzyć zakres kontroli obrzeży o inny rodzaj badań.

### 2.3. Składowanie obrzeży

Betonowe obrzeża chodnikowe mogą być przechowywane na składowiskach otwartych, posegregowane według rodzajów i gatunków.

Betonowe obrzeża chodnikowe należy układać z zastosowaniem podkładek i przekładek drewnianych o wymiarach: grubość 2,5 cm, szerokość 5 cm, długość min. 5 cm większa niż szerokość obrzeża.

### 2.4. Materiały na ławę

Piasek na podsypkę cementowo-piaskową powinien odpowiadać wymaganiom PN-B-06712, a do zaprawy cementowo-piaskowej PN-B-06711.

Cement na podsypkę i do zaprawy cementowo-piaskowej powinien być cementem portlandzkim klasy nie mniejszej niż "32,5", odpowiadający wymaganiom PN-EN-197-1.

Woda powinna być odmiany "T" i odpowiadać wymaganiom PN-B-32250.

## 3. SPRZĘT

### 3.1. Ogólne wymagania dotyczące sprzętu

Ogólne wymagania dotyczące sprzętu podano w SST D-M-00.00.00. „Wymagania ogólne” punkt 3.

### 3.2. Sprzęt

Roboty wykonuje się ręcznie przy zastosowaniu drobnego sprzętu pomocniczego.

## 4. TRANSPORT

#### **4.1. Ogólne wymagania dotyczące transportu**

Ogólne wymagania dotyczące transportu podano w SST D-M-00.00.00. „Wymagania ogólne” punkt 4.

#### **4.2. Transport obrzeży betonowych**

Betonowe obrzeża chodnikowe mogą być przewożone dowolnymi środkami transportowymi po osiągnięciu przez beton wytrzymałości minimum 0,7 wytrzymałości projektowanej.

Betonowe obrzeża chodnikowe powinny być zabezpieczone przed przemieszczaniem się i uszkodzeniami w czasie transportu.

#### **4.3. Transport pozostałych materiałów**

Kruszywa można przewozić dowolnymi środkami transportu, w warunkach zabezpieczających je przed zanieczyszczeniem i zmieszaniem z innymi materiałami. Podczas transportu kruszywa powinny być zabezpieczone przed wysypaniem, a kruszywo drobne - przed rozpyleniem.

### **5. WYKONANIE ROBÓT**

#### **5.1. Ogólne zasady wykonania robót**

Ogólne zasady wykonania robót podano w SST D-M-00.00.00. „Wymagania ogólne” punkt 5.

#### **5.2. Przygotowanie podłoża pod ławę**

Podłoże pod ławę należy wykonywać zgodnie z PN-B-06050.

Profilowanie i zagęszczenie podłoża powinny odpowiadać wymiarom ławy w planie z uwzględnieniem w szerokości profilowania ewentualnego konstrukcji szalunku.

Wskaźnik zagęszczenia podłoża pod ławę powinien wynosić co najmniej 0,97 według normalnej metody Proctora.

#### **5.3. Podsypka**

Podłożem pod ustawienie obrzeża betonowego jest ława cementowo-piaskowa 1:4, o grubości warstwy 5 cm po zagęszczeniu.

#### **5.4. Ustawianie betonowych obrzeży chodnikowych**

Betonowe obrzeża chodnikowe należy ustawiać na wykonanym podłożu w miejscu i ze światłem (odległością górnej powierzchni obrzeża od ciągu komunikacyjnego) zgodnym z ustaleniami dokumentacji projektowej.

Zewnętrzna ściana obrzeża powinna być obsypana piaskiem, żwirem lub miejscowym gruntem przepuszczalnym, starannie ubitym.

Spoiny nie powinny przekraczać szerokości 1 cm. Należy wypełnić je piaskiem. Spoiny muszą być wypełnione całkowicie na pełną głębokość.

### **6. KONTROLA JAKOŚCI ROBÓT**

### 6.1. Ogólne zasady kontroli jakości robót

Ogólne zasady kontroli jakości robót podano w SST D-M-00.00.00. „Wymagania ogólne” punkt 6.

### 6.2. Badania przed przystąpieniem do robót

Przed przystąpieniem do robót Wykonawca powinien wykonać badania materiałów przeznaczonych do ustawienia betonowych obrzeży chodnikowych i przedstawić wyniki tych badań Inspektorowi Nadzoru do akceptacji.

Sprawdzenie wyglądu zewnętrznego należy przeprowadzić na podstawie oględzin elementu przez pomiar i policzenie uszkodzeń występujących na powierzchniach i krawędziach. Pomiary długości i głębokości uszkodzeń należy wykonać za pomocą przymiaru stalowego lub suwmiarki z dokładnością do 1 mm, zgodnie z ustaleniami PN-B-10021.

Sprawdzenie kształtu i wymiarów elementów należy przeprowadzić z dokładnością do 1mm przy użyciu suwmiarki oraz przymiaru stalowego lub taśmy. Sprawdzenie kątów prostych w narożach elementów wykonuje się przez przyłożenie kątownika do badanego naroża i zmierzenia odchyłek z dokładnością do 1 mm.

Badania pozostałych materiałów stosowanych przy ustawianiu betonowych obrzeży chodnikowych powinny obejmować wszystkie właściwości, określone w normach podanych dla odpowiednich materiałów w punkcie 2.

### 6.3. Badania w czasie robót

W czasie robót należy sprawdzać wykonanie:

- a) profilowanego podłoża pod podsypkę - zgodnie z wymaganiami pkt. 5.2.,
- b) ustawienie betonowego obrzeża chodnikowego - zgodnie z wymaganiami pkt. 5.4., przy dopuszczalnych odchyleniach:
  - linii obrzeża w planie, które wynosić  $\pm 2$  cm na każde 100 m długości obrzeża,
  - niwelety górnej płaszczyzny obrzeża, które wynosi  $\pm 1$  cm na każde 100 m ustawionego obrzeża,
  - wypełnienia spoin, sprawdzane co 10 metrów, powinno wykazywać całkowite wypełnione badanej spoiny na pełną głębokość.

## 7. OBMIAR ROBÓT

### 7.1. Ogólne zasady obmiaru robót

Ogólne zasady obmiaru robót podano w SST D-M-00.00.00. „Wymagania ogólne” punkt 7.

### 7.2. Jednostka obmiarowa

Jednostką obmiarową jest m (metr) ustawionego betonowego obrzeża chodnikowego.

## 8. ODBIÓR ROBÓT

### 8.1. Ogólne zasady odbioru robót

Ogólne zasady odbioru robót podano w SST D-M-00.00.00. „Wymagania ogólne” pkt 8. Roboty uznaje się za wykonane zgodnie z dokumentacją projektową, SST i wymaganiami Inspektora Nadzoru, jeżeli wszystkie pomiary i badania z zachowaniem tolerancji według punktu 6 dały wyniki pozytywne.

## 8.2. Odbiór robót zanikających i ulegających zakryciu

Odbiorowi robót zanikających i ulegających zakryciu podlegają;

- profilowane podłoże gruntowe,
- wykonana ława.

## 9. PODSTAWA PŁATNOŚCI

### 9.1. Ogólne dotyczące podstawy płatności

Ogólne ustalenia dotyczące podstawy płatności podano w D-M-00.00.00. „Wymagania ogólne”.

### 9.2. Cena jednostki obmiarowej

Cena 1m obrzeża betonowego obejmuje:

- prace pomiarowe i roboty przygotowawcze,
- zakup i dostarczenie materiałów,
- profilowanie i zagęszczenie podłoża gruntowego,
- wykonanie ławy,
- ustawienie obrzeża betonowego,
- wypełnienie spoin,
- obsypanie zewnętrznej ściany obrzeża,
- wykonanie badań i pomiarów wymaganych w szczegółowej specyfikacji technicznej.

## 10. PRZEPISY ZWIĄZANE

### 10.1. Normy

- |                     |  |
|---------------------|--|
| 1. PN-B-06050       | Roboty ziemne budowlane  |
| 2. PN-B-06250       | Beton zwykły   |
| 3. PN-B-06711       | Kruszywo mineralne. Piasek do betonów i zapraw   |
| 4. PN-B-10021       | Prefabrykaty budowlane z betonu. Metody pomiaru cech geometrycznych  |
| 5. PN-B-11113       | Kruszywa mineralne. Kruszywa naturalne do nawierzchni drogowych. Piasek  |
| 6. PN-B-19701       | Cement. Cement powszechnego użytku. Skład, wymagania i ocena zgodności   |
| 7. PN-B-32250       | Materiały budowlane. Woda do betonów i zapraw  |
| 8. BN-80/6775-03/01 | Prefabrykaty budowlane z betonu. Elementy nawierzchni dróg, ulic, parkingów i torowisk tramwajowych. Wspólne wymagania i badania |
| 9. BN-80/6775-03/04 | Prefabrykaty budowlane z betonu. Elementy nawierzchni dróg, ulic, parkingów i torowisk tramwajowych. Krawężniki i obrzeża.       |



# **SZCZEGÓŁOWE SPECYFIKACJA TECHNICZNA**

**D-09.00.00.**

**ZIELEŃ DROGOWA**



# **SZCZEGÓŁOWA SPECYFIKACJA TECHNICZNA**

**D-09.01.01.**

**NOWE NASADZENIA DRZEW, KRZEWÓW - ZAŁOŻENIE  
TRAWNIKÓW - PIELEGNACJA  
CPV – 77 310**



## 1. WSTĘP

### 1.1. Przedmiot SST

Przedmiotem niniejszej Szczegółowej Specyfikacji Technicznej są wymagania dotyczące wykonania i odbioru nasadzeń zieleni o funkcji izolacyjno - ochronnej i ozdobnej na powierzchniach przeznaczonych pod zielen w przedsięwzięciu: Budowa tras rowerowych i infrastruktury turystycznej w powiecie chojnickim w ramach programu Marszruta Kaszubska – gmina Czersk.

### 1.2. Zakres stosowania SST

Specyfikacja Techniczna jest stosowana jako dokument przetargowy i kontraktowy przy zleceniu i realizacji robót wymienionych w punkcie 1.1.

### 1.3. Zakres robót objętych SST

Ustalenia zawarte w niniejszej specyfikacji dotyczą wykonania robót związanych z realizacją projektu zieleni wzdłuż projektowanych ścieżek rowerowych:

Prace związane z:

- oczyszczeniem i wyrównaniem powierzchni przeznaczonej pod zielen
- dowozem i rozłożeniem zakupionej ziemi żyznej dla nasadzeń drzew, krzewów,
- dowozem i rozłożeniem ziemi urodzajnej pod powierzchnię trawnikową
- dowozem i wyłożeniem ściółki z rozdrobnionej kory pod nasadzeniami krzewów i wokół drzew
- sadzeniem projektowanych drzew w doły o wymiarach 0,7\*0,7m.
- sadzeniem projektowanych krzewów w doły o wymiarach 0,5\*0,5m.
- założeniem powierzchni trawnikowych na terenie płaskim i na skarpach
- zabezpieczeniem drzew za pomocą 3 palików z 12 listewkami
- ułożeniem wokół systemu korzeniowego drzew rur drenarskich o  $\varnothing$  50 mm
- pielęgnacją zieleni przez okres 2 lat

### 1.4. Określenia podstawowe

Określenia podane w niniejszej SST są zgodne z obowiązującymi w tym zakresie przyrodniczymi ustaleniami oraz przepisami o ochronie przyrody (ustawa z dnia 16 kwietnia 2004 r. o ochronie przyrody – Dz.U. Nr 151 poz.1220 z 2009r. z późniejszymi zmianami), z Polskimi Normami: PN-R-67023 Ozdobne drzewa i krzewy liściaste.

Drzewa i krzewy według pierwszego wyboru.

#### 1.4.1. Ziemia urodzajna – ziemia posiadająca właściwości zapewniające roślinom prawidłowy rozwój.

Ziemia urodzajna powinna zawierać co najmniej 2% części organicznych. Ziemia urodzajna powinna być wilgotna i pozbawiona kamieni większych od 5cm oraz wolna od zanieczyszczeń obcych spełniająca następujące kryteria:

- a) optymalny skład granulometryczny:
  - frakcja ilasta ( $d < 0,002$  mm) 12 - 18%,
  - frakcja pylasta (0,002 do 0,05mm) 20 - 30%,
  - frakcja piaszczysta (0,05 do 2,0 mm) 45 - 70%,
- b) zawartość fosforu ( $P_2O_5$ )  $> 20$  mg/m<sup>2</sup>,
- c) zawartość potasu ( $K_2O$ )  $> 30$  mg/m<sup>2</sup>,

d) kwasowość pH  $\geq 5,5$ .

W przypadkach wątpliwych Inżynier Kontraktu może zlecić wykonanie badań w celu stwierdzenia, że ziemia urodzajna odpowiada powyższym kryteriom

**1.4.2. Ziemia żyzna (ziemia kompostowa);**

- ziemia uzyskana z rozkładu materiału organicznego z dużą zawartością próchnicy
- ziemia o strukturze gruzełkowej, zasobna w składniki pokarmowe, posiadająca dużą pojemność wodno-powietrzną
- ziemia nie może być zagruzowana, przerośnięta korzeniami, zasolona lub zanieczyszczona chemicznie

**1.4.3. Forma pienna** – forma drzew i niektórych krzewów sztucznie wytworzona w szkółce z pniami o wysokości od 1,80 do 2,20 m, z wyraźnym nie przyciętym przewodnikiem i uformowaną koroną.

**1.5. Ogólne wymagania dotyczące robót.**

Ogólne wymagania dotyczące robót podano w SST D-M-00.00.00 „Wymagania ogólne” punkcie 1.5.

Wykonawca robót jest odpowiedzialny za jakość ich wykonania oraz za zgodność z Dokumentacją Projektową, ST i poleceniami Inżyniera Kontraktu.

## 2. MATERIAŁY

**2.1. Ogólne wymagania dotyczące materiałów**

Ogólne wymagania dotyczące materiałów, ich pozyskiwania i składowania podano w SST D-M-00.00.00. „Wymagania ogólne” punkt 2.

**2.2. Ziemia urodzajna** - stosować do zakładania trawników

**2.3. Ziemia żyzna** - stosować do zaprawiania dołów dla nasadzeń drzew i krzewów

**2.4. Materiał roślinny**

Materiał roślinny musi być zgodny z Dokumentacją Projektową.

Dostarczone rośliny powinny być zgodne z normą PN-R-67023 [3], właściwie oznaczone, tzn. muszą mieć etykiety, na których podana jest nazwa łacińska, forma, wybór, wysokość pnia, numer normy.

Wykonawca robót ma obowiązek dokładnego zapoznania się ze stanem zdrowotno – technicznym drzew i krzewów przewidzianych do nasadzeń. Wyselekcjonowany materiał roślinny musi być uzgodniony z Inżynierem Kontraktu.

Materiał roślinny należy pozyskać ze szkółki specjalistycznej.

**Zalecenia jakościowe materiału szkółkarskiego**

Do nasadzeń miejskich należy stosować drzewa „balotowane” tj. sprzedawane z bryłą korzeniową zabezpieczoną tkaniną, która rozkłada się w gruncie do półtora roku. Drzewa o ob. pnia pow. 14 cm muszą być dodatkowo zabezpieczone siatką drucianą z drutu

nieocynkowanego. W okresie wegetacji sadzić jedynie drzewa w uprawie kontenerowej, tj. w plastikowych pojemnikach lub workach z tkaniny polipropylenowej. Krzewy stosowane w nasadzeniach miejskich zamawiać w uprawie kontenerowej. Poza obszarem zabudowanym dopuszcza się sadzenie krzewów z gołym korzeniem.

### **Cechy drzew, krzewów**

Zamawiany materiał roślinny spełniający najwyższe wymagania jakościowe powinien być w szczególności:

- opatrzony etykietą, na której podana jest nazwa łacińska, forma, wybór;
- czysty odmianowo;
- prowadzony w trakcie wieloletniego cyklu produkcyjnego;
- zdrewniały;
- zahartowany;
- prawidłowo uformowany z zachowaniem charakterystycznego dla gatunku i odmiany pokroju, wysokości, szerokości i długości pędów a także równomiernego rozkrzewienia i rozgałęzienia;
- zdrowy, wolny od szkodników i patogenów.
- system korzeniowy drzew i krzewów;
  - zwarty,
  - silnie przerośnięty,
  - prawidłowo rozwinięty z dużą ilością korzeni włóśnikowych,
  - nieprzesuszony,
  - o zachowanej proporcji bryły korzeniowej do części nadziemnej np. dla drzew a o obw. pnia 14 – 18 cm. kopanych z bryłą korzeniową Ø bryły 55 – 65 cm.,
- pień drzew;
  - prosty,
  - bez odrostów poniżej miejsca szczepienia,
  - dobrze zrosnięty z podkładką (formy szczepione)
- korona drzew;
  - symetryczna, wyraźnie wykształconym pakiem wierzchołkowym, równomiernie rozgałęziona w sposób typowy dla gatunku i odmiany
  - pozbawiona rozgałęzień pod kątem ostrym (nie dotyczy drzew o budowie kolumnowej)
  - z prostym przewodnikiem (z wyjątkiem drzew naturalnie wielopniowych), przyrost ostatniego roku powinien wyraźnie i prosto przedłużać przewodnik,
  - bez przyciętych pędów (z wyjątkiem cięć formujących, np. u form kulistych)
  - odstęp między okólkami oraz przyrost ostatniego roku proporcjonalny do wielkości całego drzewa
  - barwa liści/igieł typowa dla odmiany; liście nie powinny być zwiednięte, zwijające się, z plamami i odbarwieniami będącymi objawami chorobowymi,
  - pąki kwiatowe i liściowe powinny być zdrowe, bez odznak zasychania,
- część nadziemna krzewów;
  - pędy w pełni rozgałęzione, wyrastające nie wyżej niż 10 cm nad szyjką korzeniową, uformowane o konstrukcji charakterystycznej dla gatunku

- odmiany,
- krzewy powinny mieć 3 dobrze wykształcone pędy główne z typowymi dla odmiany rozgałęzieniami. Wyjątek stanowi: Cornus mas, Crataegus coccinea, Crataegus prunifolia, Eleagnus angustifolia, Euonymus europaeus, Hippophae rhamnoides, Prunus spinosa, Sambucus nigra, Sambucus racemosus, Tamarix w odmianach, u których dopuszcza się dwa silne pędy główne;
- barwa liści/igieł typowa dla odmiany;
- pąki kwiatowe i liściowe powinny być zdrowe, bez oznak zasychania

#### **Wady niedopuszczalne dla drzew, krzewów:**

- silne uszkodzenia mechaniczne roślin,
- ślady po świeżych cięciach,
- odrosty podkładki poniżej miejsca szczepienia,
- ślady żerowania szkodników,
- oznaki chorobowe,
- zwiędnięte i zwijające się liście z plamami i odbarwieniami będącymi objawami chorobowymi
- pomarszczenie kory na korzeniach i częściach naziemnych,
- martwice i pęknięcia kory,
- uszkodzenie pąka szczytowego przewodnika,
- dwupędowe korony drzew formy piennej,
- uszkodzenie lub przesuszenie bryły korzeniowej,
- złe zrośnięcie odmiany szczepionej z podkładką.

#### **Cechy nasion traw**

Nasiona traw stosować wyłącznie w postaci gotowych mieszanek, odpowiednich dla trawników parkowych. Gotowa mieszanka traw powinna mieć oznaczony procentowy skład gatunkowy, klasę, numer normy wg której została wyprodukowana, zdolność kiełkowania. W przypadku powstania wątpliwości, co do jakości przeznaczonej do wysiewu mieszanki nasion będzie ona podlegała odpowiednim badaniom laboratoryjnym.

#### **Parametry materiału roślinnego do nasadzeń**

##### **2.4.1. Drzewa**

Drzewa powinny być prawidłowo uformowane z zachowaniem naturalnego pokroju, charakterystycznego dla gatunku i odmiany oraz posiadać następujące parametry:

- drzewa liściaste o obwodzie pnia, mierzonym na wysokości 100cm nad ziemią nie mniejsza niż 14 – 16 cm;
- drzewa iglaste o wys. nie mniejszej niż 2m;
- korona drzew liściastych ukształtowana na wysokości 2,2m, chyba, że w zestawieniu roślin projektowanych podano inną wysokość;
- sadzić drzewa min 2 x szkółkowane;
- sadzić drzewa „balotowane”
- średnica bryły korzeniowej 55 - 65 cm
- sadzić formę pienną drzew, uformowany pień i korona typowe dla odmian.

#### **2.4.2. Krzewy**

Rośliny powinny być prawidłowo uformowane z zachowaniem naturalnego pokroju, charakterystycznego dla gatunku i odmiany oraz posiadać następujące parametry:

- sadzić krzewy 2 x szkółkowane;
- sadzić rośliny w uprawie kontenerowej;
- wielkość pojemnika 2-3 litrowy

#### **2.4.3. Trawniki**

Mieszanka nasion powinna spełniać następujące parametry:

- czystość mieszanki co najmniej 90%,
- zawartość nasion chwastów maksymalnie 0,5%,
- zawartość wszystkich innych nasion niż trawy maksymalnie 1%,

W celu otrzymania gęstego trawnika, na 100 m<sup>2</sup> należy przeznaczyć ok. 4 kg mieszanki nasion.

### **2.5. Przekompostowana kora drzew**

Końcową pracą przy nasadzeniach drzew i krzewów powinno być ściółkowanie powierzchni rozdrobnioną korą.

Korowanie powierzchni pod roślinami powinno zostać wykonane po zakończeniu sadzenia roślin i dokładnym wyrównaniu ziemi.

Kora, powinna być przekompostowana, rozdrobniona i sterylna (tzn. pozbawiona nasion chwastów i zarodników grzybów). Najczęściej stosuje się korę drzew iglastych. Odczyn stosowanej kory powinien być obojętny.

Kora powinna zostać równomiernie rozsypana na całej powierzchni, tworząc warstwę grubości nie mniejszej niż 6 cm.

### **2.6. Nawozy mineralne**

Nawozy mineralne powinny być w opakowaniu, z podanym składem chemicznym i udziałem procentowym składników (zawartość azotu, fosforu, potasu – N.P.K.)

Nawozy należy zabezpieczyć przed zawilgoceniem i zbryleniem w czasie transportu i przechowywania. Zastosowane nawozy powinny pochodzić od producentów i importerów, którzy posiadają odpowiednie pozwolenie.

Przed wyborem nawozu należy dokonać analizy chemicznej podłoża w warstwie nośnej. Wartości otrzymane na podstawie analizy powinny odpowiadać poziomowi, przy którym substancje odżywcze będą dostępne dla roślin.

Nawozy należy aplikować na rośliny suche, dopiero później podlewać.

### **2.7. Paliki i listewki**

Paliki i listewki powinny być drewniane pozbawione kory i zaimpregnowane środkiem chemicznym nie szkodliwym dla roślin. Palik musi mieć zastrzony koniec. Jego długość powinna wynosić 3 m. Musi on być prosty i mocny. Jego średnica nie powinna być mniejsza niż 6 cm.

### **2.8. Rura drenarska**

Rury karbowane do drenażu wykonane są z PCV, Ø 50 mm

### **2.9. Taśma do mocowania drzew**

Mocna, parciana taśma, dostępna w rolkach 50m\*48mm

### 3. SPRZĘT

#### 3.1. Ogólne wymagania sprzętu.

Ogólne wymagania dotyczące sprzętu podano w ST D-M-00.00.00. „Wymagania ogólne” punkt 3.

#### 3.2. Sprzęt stosowany do wykonania nasadzeń zieleni.

Wykonawca przystępujący do wykonania zieleni powinien wykazać się możliwością korzystania z następującego sprzętu:

- samochodów transportowych, ciągników, przyczep
- glebogryzarek, świdrów, pługów, kultywatorów, bron do uprawy gleby
- sprzętu do pozyskiwania ziemi urodzajnej (np. sycharki gąsienicowej, koparki)
- wału kolczatki oraz wału gładkiego do zakładania trawników
- sprzętu ogrodniczego, jak; szpadle, łopaty, grabie, taczki.

#### 3.3. Sprzęt do pielęgnacji zieleni:

- kosiarki mechaniczne do wykaszania trawników,
- aerator,
- piły, drabiny do pielęgnacji zadrzewień
- sprzęt ogrodniczy, jak; szpadle, łopaty, grabie, taczki.
- cysterny lub beczkowozy z wodą pod ciśnieniem do zraszania trawników oraz węży i wiader do podlewania

### 4. TRANSPORT

#### 4.1. Ogólne wymagania transportu

Ogólne wymagania dotyczące transportu podano w ST D-M-00.00.00. „Wymagania ogólne” punkt 4.

#### 4.2. Transport materiałów

Do transportu materiałów (ziemia, kora, otoczaki, paliki) na plac budowy stosowane mogą być – samochody skrzyniowe i samochody samowyładowcze lub zestawy ciągnikowe z przyczepami samowyładowczymi.

#### 4.3. Transport wody do podlewania

Do transportu wody przeznaczonej do podlewania używać cystern lub beczkowozów.

#### 4.4. Transport i przechowywanie materiału roślinnego

Do transportu materiału roślinnego powinny być stosowane samochody skrzyniowe z zabudowaną skrzynią. Dopuszcza się inny transport pod warunkiem, że nie uszkodzi, ani nie pogorszy jakości transportowanych materiałów.

Szczególne uwagi należy zwrócić już w szkółce i podczas transportu na zabezpieczenie systemu korzeniowego i pędów przed uszkodzeniami. Wszelkie uszkodzenia i złamania powinny być oczyszczone a rany zabezpieczone odpowiednim środkiem.

- Rośliny kopane z bryłą korzeniową - drzewa rosnące w polu powinny być wykopane z odpowiednią bryłą korzeniową. System korzeniowy należy przenosić z substratem, w którym rosła roślina i starannie opakować odpowiednim materiałem. Bryła korzeniowa powinna być nienaruszona, wolna od chwastów i starannie zabezpieczona do momentu zakończenia sadzenia. Druciane i jutowe siatki należy poprzecinać po posadzeniu drzew na dnie wykopu.
- Rośliny kopane z gołym korzeniem – muszą mieć zachowaną strukturę systemu korzeniowego (również drobne korzenie). Korzenie muszą być zabezpieczone od momentu wykopania roślin w szkółce do czasu sadzenia. W tym czasie korzenie należy zabezpieczyć przed wyschnięciem i przemrożeniem poprzez zadołowanie, okrycie słomą lub innym odpowiednim materiałem.
- Rośliny z uprawy kontenerowej – powinny mieć dobrze wykształcony, ale nie przerośnięty system korzeniowy i prawidłowo rozwiniętą część nadziemną. Przerośnięty, zbyt zagęszczony system korzeniowy należy przed posadzeniem odpowiednio rozluźnić. Należy zwrócić uwagę na ewentualne skręcające się korzenie przy nasadzie szyjki korzeniowej. Przed sadzeniem rośliny w kontenerach należy dobrze nawodnić.

Czas pomiędzy wykopaniem materiału roślinnego a jego posadzeniem powinien być skrócony do minimum (kilkanaście godzin). Należy dopilnować, aby materiał zapakowany w szkółce nie przesechł podczas transportu.

Jeżeli rośliny nie mogą być posadzone w dniu ich dostarczenia materiał powinien być odpakowany i przechowywany w następujący sposób:

- rośliny w kontenerach powinny być przechowywane w miejscu zacienionym i z możliwością podlewania,
- wszystkie inne powinny być zadołowane lub korzenie powinny zostać obsypane substratem i być przechowywane w ocienionym miejscu.

## 5. WYKONANIE ROBÓT

### 5.1. Zasady wykonania robót.

Ogólne zasady wykonania robót podano w ST D-M-00.00.00. „Wymagania ogólne” pkt 5.

### 5.2. Wykonanie nasadzeń drzew i krzewów

#### 5.2.1. Wymagania dotyczące sadzenia drzew, krzewów

##### Drzewa

- miejsca sadzenia drzew powinny być zgodne z dokumentacją projektową;
- drzewa sadzić w doły o wymiarach 0,7 x 0,7 m zaprawione ziemią żyzną;
- przed wykopaniem dołu pod sadzoną rośliną trzeba odchwąścić teren;
- jeżeli gleba w miejscu sadzenia jest bardzo zwięzła, dobrze jest wzruszyć dno i ścianki otworu aby roślinie umożliwić przenikanie do otaczającego podłoża;
- drzewa balotowane należy sadzić w okresie bezlistnym - termin wiosenny (15.III-15.IV) lub jesienny (15.X-15.XI);
- w okresie wegetacji sadzić jedynie rośliny w uprawie kontenerowej;
- drzewa w szpalerach sadzić o jednakowych parametrach;
- roślinę w dole ustawiamy tak, aby po zakopaniu znalazła się na głębokości, na jakiej rosła;
- wokół bryły korzeniowej osadzonego w dole drzewa, ułożyć rurę drenarską tak, aby

- końce wystawały kilka cm ponad powierzchnię misy; system służy do nawadniania i napowietrzania systemów korzeniowych nowych nasadzeń drzew;
- ziemię ubić wokół posadzonych drzew, aby gleba szczelnie przylegała do drobnych korzeni, co ułatwi podsiąkanie wody i zapobiegnie nadmiernemu osiadaniu rośliny po posadzeniu (zachować ostrożność przy szyjce korzeniowej);
  - posadzone drzewo zabezpieczyć przed wiatrem za pomocą 3 palików (wysokość palików powinna sięgać poniżej korony)
  - paliki połączyć 12 listewkami poprzecznymi na dwóch wysokościach; 3 listwy na wysokości palika i 9 szt. tuż przy ziemi;
  - paliki i listwy poprzeczne powinny być zaimpregnowane;
  - taśmą parcianą umocować pień drzew do palików na 2 wysokościach; w połowie wysokości pnia i na wysokości górnych listew; taśmę wiązać w ósemkę;
  - uformować misę wokół drzewa o średnicy 1m i intensywnie podlać;
  - misę zabezpieczyć rozdrobnioną korą – warstwa 6 cm;

### Krzewy

- miejsca sadzenia krzewów powinny być zgodne z dokumentacją projektową; krzewy sadzić w doły o wym. 0,5 x 0,5 m zaprawione w całości żyzną ziemią, żywopłot sadzić w rowie szer. 0,30m zaprawionym w całości ziemią żyzną;
- przed wykopaniem dołu pod sadzoną rośliną trzeba odchwaścić teren;
- jeżeli gleba w miejscu sadzenia jest bardzo zwięzła, należy wzruszyć dno i ścianki otworu aby roślinie umożliwić przenikanie do otaczającego podłoża;
- stosować rośliny w uprawie kontenerowej z silnie przerośniętą bryłą korzeniową; pojemniki powinny być proporcjonalne do wielkości rośliny; roślina musi rosnąć w pojemniku minimum jeden sezon wegetacyjny, ale nie więcej niż dwa sezony;
- poza obszarem zabudowanym dopuszcza się sadzenie krzewów z bryłą korzeniową lub gołym korzeniem jedynie w okresie bezlistnym - termin wiosenny (15.III-15.IV) lub jesienny (15.X-15.XI);
- krzewy sadzone w jednogatunkowych grupach oraz jako okrywowe powinny mieć zbliżoną wielkość i pokrój;
- do nasadzeń pojedynczych stosować krzewy soliterowe min. 3 razy szkółkowane;
- krzewy w skupinach należy sadzić „w piątkę” natomiast żywopłoty dwurzędowo, naprzemianległe;
- przyciąć korzenie na długość 15-20 cm;
- przed posadzeniem roślin z gołym korzeniem, należy je zamoczyć na kilka godzin w wodzie;
- roślinę w dole ustawiamy tak, aby po zakopaniu znalazła się na głębokości, na jakiej rosła;
- dobrze ubić ziemię wokół posadzonych krzewów, aby gleba szczelnie przylegała do drobnych korzeni, co ułatwi podsiąkanie wody i zapobiegnie nadmiernemu osiadaniu rośliny po posadzeniu;
- krzewy bezpośrednio po posadzeniu, należy obficie podlać dużą ilością wody;
- zaraz po posadzeniu przyciąć pędy nadziemne do wysokości 20cm, aby zmniejszyć powierzchnię parowania wody;
- powierzchnię pod krzewami ściółkować 6 cm warstwą rozdrobnionej kory

### **5.2.2. Pielęgnacja po posadzeniu drzew, krzewów**

Pielęgnacja w okresie 2 sezonów wegetacyjnych polega na:

**5.2.2.1 Nawożenie – wiosną, 1 raz w roku;**

- rośliny wymagają nawożenia mineralnego w dawkach uzależnionych od niedoboru składników w glebie – około 2 - 4 kg NPK na 1 ar w ciągu roku;
- mieszanki nawozów należy przygotować tak, aby roślinom zapewnić składniki wymagane w poszczególnych porach roku;
- nawożenie nawozami mineralnymi o przedłużonym działaniu;
- nawożenie nawozami zawierającymi azot należy zakończyć w lipcu;

**5.2.2.2 Nawadnianie - przy braku systemu nawadniania podlewanie nowych nasadzeń w miarę potrzeb, lecz nie mniej niż 2 razy w miesiącu (od V-IX);**

- jednorazowo należy dostarczyć 100 l/1szt. drzewa w 2- 3 dawkach;

**5.2.2.3 Odchwaszczanie – 2 razy w miesiącu (od V – IX);**

- usuwać chwasty z powierzchni kory pod krzewami i wokół drzew;
- chwasty trwałe w pierwszym okresie należy usuwać tylko ręcznie;
- środki chwastobójcze o selektywnym działaniu należy stosować z dużą ostrożnością i dopiero w drugim roku po posadzeniu;
- po usunięciu chwastów należy poprawić misę wokół drzew;
- w każdym roku pielęgnacji należy uzupełnić 10 % powierzchni kory – 1 raz w roku.

**5.2.2.4 Cięcia pielęgnacyjne i formujące pokrój – 1 raz w roku;**

- cięcia pielęgnacyjne drzew polega na usunięciu złamanych, chorych lub krzyżujących się gałęzi, usunięciu odrostów z podkładki;
- cięcia korygujące nadające prawidłowy kształt i pokrój, typowy dla gatunku;
- cięcia krzewów ma na celu uzyskanie obfitego kwitnienia, odpowiedniej formy oraz usunięcie chorych i suchych pędów;
- krzewy kwitnące na tegorocznych pędach przyciąć bardzo wczesną wiosną;
- krzewy kwitnące wiosną lub wczesnym latem przyciąć tuż po kwitnieniu;
- krzewy ozdobne z liści, owoców przyciąć bardzo wczesną wiosną.

**5.2.2.5 Kontrola zabezpieczenia drzew – 2 razy w roku;**

- w każdym roku pielęgnacji należy sprawdzić czy wiązania utrzymują drzewo stabilnie;
- taśmy sparciałe i wrastające w korę pnia należy wymienić na nowe;
- uszkodzone i wadliwe paliki przy drzewach należy wymienić na nowe;
- niestabilne paliki należy poprawić;

**5.2.2.6 Dosadzenia wypadów – wiosną, 1 raz w roku;**

- należy uzupełnić wypady drzew i krzewów liściastych - 6%

### 5.3. Wykonanie powierzchni trawnikowych

**5.3.1. Wymagania dotyczące założenia powierzchni trawnikowych na terenie płaskim**

- teren przeznaczony pod trawnik należy oczyścić z gruzu i zanieczyszczeń;
- wymiana gruntu rodzimego na ziemię urodzajną wymaga obniżenia terenu w stosunku do krawężników o ok. 15 cm – jest to miejsce na ziemię urodzajną;

- teren powinien być wyrównany i splantowany;
- nawieźć 15 cm warstwę ziemi urodzajnej;
- ziemia urodzajna powinna być rozścielona równą warstwą i wymieszana z nawozami mineralnymi (np. azofoska, dawka 5 kg/100m<sup>2</sup>);
- siew powinien być dokonany w dni bezwietrzne;
- nasiona najlepiej jest wysiać, gdy gleba jest wilgotna, a temp. wynosi ok. 10°C;
- okres wysiewu – najlepszy okres wiosenny (do połowy maja), jesienny termin siewu (do połowy października);
- do uzyskania równomiernego pokrycia terenu nasionami należy zastosować siewniki do nasion;
- przed siewem nasion trawy, ziemię należy wałować wałem gładkim, a po wysiewie wałem – kolczatką lub zagrabić;
- przykrycie nasion – przez przemieszanie z ziemią grabiami lub wałem kolczatką, lub przykryć ziemią ogrodową z dodatkiem torfu warstwą 0,5-1cm;
- po wysiewie nasion ziemia powinna być wałowana lekkim wałem w celu ostatecznego wyrównania i stworzenia dobrych warunków dla podsiąkania wody. Jeżeli przykrycie nasion nastąpiło przez wałowanie kolczatką, można już nie stosować wału gładkiego;
- stosować gotowe mieszanki traw parkowych;
- nasiona traw wysiewać w ilości 4 kg na 100 m<sup>2</sup>.

### **5.3.2. Wymagania dotyczące założenia powierzchni trawnikowych na skarpach**

- Na uformowane skarpy nawieźć 15 cm warstwę ziemi urodzajnej;
- ziemia urodzajna powinna być rozścielona równą warstwą i wymieszana z nawozami mineralnymi (np. azofoska, dawka 5 kg/100m<sup>2</sup>);
- siew powinien być dokonany w dni bezwietrzne;
- nasiona najlepiej jest wysiać, gdy gleba jest wilgotna, a temp. wynosi ok. 10°C;
- okres wysiewu – najlepszy okres wiosenny (do połowy maja), jesienny termin siewu (do połowy października);
- do uzyskania równomiernego pokrycia terenu nasionami należy zastosować siewniki do nasion;
- przed siewem nasion trawy, ziemię należy wałować wałem gładkim, a po wysiewie wałem – kolczatką lub zagrabić;
- przykrycie nasion – przez przemieszanie z ziemią grabiami lub wałem kolczatką, lub przykryć ziemią ogrodową z dodatkiem torfu warstwą 0,5-1cm;
- po wysiewie nasion ziemia powinna być wałowana lekkim wałem w celu ostatecznego wyrównania i stworzenia dobrych warunków dla podsiąkania wody. Jeżeli przykrycie nasion nastąpiło przez wałowanie kolczatką, można już nie stosować wału gładkiego;
- stosować gotowe mieszanki traw parkowych;
- nasiona traw wysiewać w ilości 4 kg na 100 m<sup>2</sup>.

### **5.3.3. Pielęgnacja trawników**

Pielęgnacja trawników w ciągu 2 sezonów wegetacyjnych:

#### **5.4.2.1 Koszenie trawników – 7 razy w sezonie (od V do IX);**

- najważniejszym zabiegiem jest koszenie;

- pierwsze koszenie powinno być przeprowadzone, gdy trawa osiągnie wysokość około 10 cm;
- następne koszenia powinny się odbywać w takich odstępach czasu, aby wysokość trawy przed kolejnym koszeniem nie przekraczała wysokości 10 do 12 cm;
- ostatnie, przedzimowe koszenie trawników powinno być wykonane z miesięcznym wyprzedzeniem spodziewanego nastania mrozów – pierwsza połowa października;
- koszenia trawników w całym okresie pielęgnacji powinny się odbywać w regularnych odstępach czasu;

#### **5.4.2.2 Nawożenie trawników – 1 raz wiosną i 1 raz latem;**

- trawniki wymagają nawożenia mineralnego – około 3 kg NPK na 1 ar w ciągu roku;
- mieszanki nawozów należy przygotować tak, aby trawom zapewnić składniki wymagane w poszczególnych porach roku;
- trawniki nawozić nawozami mineralnymi o przedłużonym działaniu:
- wiosną, trawnik wymaga mieszanki nawozu z przewagą azotu;
- od końca lipca nawóz nie powinien zawierać azotu, lecz tylko fosfor i potas;

#### **5.4.2.3 Nawadnianie trawników – przy braku systemu nawadniania podlewanie trawników w miarę potrzeb, lecz nie mniej niż 12 razy w okresie wegetacji;**

#### **5.4.2.4 Zwalczanie chwastów;**

- chwasty trwałe w pierwszym okresie należy usuwać ręcznie;
- środki chwastobójcze o selektywnym działaniu należy stosować z dużą ostrożnością i dopiero po okresie 6 miesięcy od założenia trawnika;

#### **5.4.2.5 Uzupełnianie braków w trawnikach;**

- Należy uzupełnić braki w powierzchni trawników w każdym roku pielęgnacji – 5%;

## **6. KONTROLA JAKOŚCI ROBÓT**

### **6.1. Ogólne zasady kontroli jakości robót**

Ogólne zasady kontroli jakości robót podano w ST D-M-00.00.00. „Wymagania ogólne” punkt 6.

### **6.2. Kontrola nasadzeń roślin**

Kontrola robót podczas sadzenia drzew, krzewów polega na sprawdzaniu:

- zgodności realizacji obsadzenia z Dokumentacją Projektową w zakresie miejsc sadzenia,
- odległości sadzonych roślin; tolerancja +/- 5cm
- wielkości dołów pod nasadzenia drzew, krzewów; tolerancja +/- 5cm
- zaprawienia ziemią żyzną;
- materiału roślinnego w zakresie wymagań jakościowych systemu korzeniowego, wieku, zgodności z normami;
- opakowania, przechowywania i transportu materiału roślinnego;
- wykonania prawidłowych misek po posadzeniu i podlaniu;
- zaopatrzenia drzew w 3 paliki z 12 listewkami i mocowań taśmą;
- zastosowania rur drenarskich dla drzew;
- wymiany chorych, uszkodzonych i zdeformowanych roślin;
- podlewania;

- zasilenia nawozami mineralnymi.
- uporządkowania terenu po posadzeniu
- usunięcie oraz wywiezienie wszelkich zanieczyszczeń w tym pojemników, folii itp. poza teren budowy na legalne składowisko w celu utylizacji

### 6.3. Kontrola trawników

Kontrola w czasie wykonywania trawników polega na sprawdzeniu:

- oczyszczenia terenu z gruzu i zanieczyszczeń,
- nawiezienia 15 cm warstwy ziemi urodzajnej; tolerancja +/- 2cm,
- prawidłowego uwałowania terenu,
- składu mieszanki traw,
- gęstości zasiewu nasion,
- uporządkowania terenu po wysianiu
- usunięcie oraz wywiezienie wszelkich zanieczyszczeń w tym worków, opakowań itp. poza teren budowy na legalne składowisko w celu utylizacji

Kontrola robót przy odbiorze trawników dotyczy:

- prawidłowości uzyskanego zadarnienia; tolerancja – 2 % powierzchni niezadarnionej,
- występowania gatunków nie wysiewanych oraz chwastów,
- nie mogą występować wyżłobienia erozyjne ani lokalne osuwiska.

## 7. OBMIAR ROBÓT

### 7.1. Ogólne zasady obmiaru robót

Ogólne zasady obmiaru robót podano w ST D-M-00.00.00. „Wymagania ogólne” punkt 7.

### 7.2. Jednostka obmiarowa

Jednostką obmiaru robót jest:

- szt. (sztuka) wykonania nasadzeń drzew, krzewów,
- m<sup>2</sup> (metr kwadratowy) wykonania trawników na terenie płaskim,
- m<sup>2</sup> (metr kwadratowy) wykonania trawników na skarpach,

Obmiar powierzchni trawnikowych oraz ilość nasadzonych roślin powinien być zgodny z wyliczonymi jednostkami, które wyszczególniono w projekcie branżowym „Przestrzenny układ zieleni” i wykonywany w obecności Inżyniera Kontraktu.

Jednostką obmiaru pielęgnacji jest:

- szt. (sztuka) pielęgnowanych drzew, krzewów,
- m<sup>2</sup> (metr kwadratowy) trawników na terenie płaskim i na skarpach,

## 8. ODBIÓR ROBÓT

### 8.1. Ogólne zasady odbioru robót

Ogólne zasady odbioru robót podano w ST D-M-00.00.00. „Wymagania ogólne” punkt 8.

### 8.2. Odbiór robót

Roboty uznaje się za wykonane zgodnie z dokumentacją projektową i ST, jeśli wszystkie pomiary i badania z zachowaniem tolerancji punktu 6 dały wyniki pozytywne. Odbiór zieleni powinien być przeprowadzony w czasie umożliwiającym wykonanie ewentualnych napraw wadliwie wykonanych nasadzeń. Do odbioru wykonawca robót przedstawia wszystkie wyniki pomiarów powierzchniowych, zapisów w Dzienniku Budowy i notatek z przeprowadzonych bieżących kontroli materiału roślinnego.

Odbiorowi szczególnemu podlega stworzone środowisko glebowe dla drzew, krzewów wraz z podsypką glebową powierzchni trawnikowych.

W przypadku zakładania i pielęgnacji zieleni obowiązują zasady odbioru prac zanikających i ulegających zakryciu m.in. oczyszczenie terenu, uprawa gleby, wykonanie dołów pod nasadzenia, wyłożenie ziemi urodzajnej, rozłożenie i umocnienie agrowłókniny, sadzenie roślin, podlewanie i nawożenie.

Odbiór robót porządkowych następuje po całkowitym uporządkowaniu terenu z zanieczyszczeń oraz wywiezieniu poza teren budowy na legalne składowisko w celu utylizacji.

W przypadku stwierdzenia w czasie odbioru robót wad i nieprawidłowości wykonawczych, Inżynier Kontraktu ustali zakres wykonania robót poprawkowych lub poleci wykonanie i wymianę na nową wadliwie przeprowadzone nasadzenia roślin i uzupełnienie braków w powierzchniach trawnikowych.

Roboty poprawkowe lub wymianę na nową wadliwie wykonaną zieleni, wykonawca zrealizuje na koszt własny w terminie ustalonym przez Inżyniera Kontraktu.

## 9. PODSTAWA PŁATNOŚCI

### 9.1. Ogólne ustalenia dotyczące podstawy płatności

Ogólne ustalenia dotyczące podstawy płatności podano w ST D-M-00.00.00. „Wymagania ogólne” punkt 9.

### 9.2. Cena jednostki obmiarowej

Płatność za nasadzenia drzew, krzewów oraz założenia powierzchni trawnikowych wraz ze wszystkimi robotami towarzyszącymi winna być zgodna z projektem branżowym „Inwentaryzacja zieleni, gospodarka drzewostanem, przestrzenny układ zieleni”.

#### 9.2.1. Cena jednostki wykonania:

nasadzenia 1szt. drzewa, krzewu obejmuje:

- roboty przygotowawcze: oczyszczenie terenu, wywóz zanieczyszczeń na legalne składowisko, wyznaczenie miejsc sadzenia
- wykopanie dołów pod rośliny,
- wywiezienie wykopanej ziemi,
- zakup i dowóz ziemi żyznej,
- zaprawienie dołów ziemią żyzną,
- zakup i transport materiału roślinnego ze szkółki na miejsce nasadzeń,
- sadzenie materiału roślinnego,
- uformowania misy (dla drzewa),
- ściółkowanie powierzchni korą,
- koszt 3 palików z 12 listewkami, taśmą do mocowania i rur drenarskich,
- zakup nawozów i wody.

1m<sup>2</sup> trawnika na terenie płaskim obejmuje:

- roboty przygotowawcze: oczyszczenie terenu, wywóz zanieczyszczeń na legalne składowisko, wyrównanie powierzchni pod trawnik, spulchnianie powierzchni
- zakup i dowóz ziemi urodzajnej,
- rozłożenie 15 cm warstwy gleby urodzajnej na powierzchni przeznaczonej pod trawnik,
- zakup nasion i wysianie traw,
- zagrabianie wysianych nasion,
- wałowanie powierzchni trawnika przed i po wysiewie.

1m<sup>2</sup> trawnika na skarpach obejmuje:

- zakup i dowóz ziemi urodzajnej,
- rozłożenie 15 cm warstwy gleby urodzajnej na powierzchni przeznaczonej pod trawnik,
- zakup nasion i wysianie traw,
- zagrabianie wysianych nasion,
- wałowanie powierzchni trawnika przed i po wysiewie

**9.2.2. Cena jednostki pielęgnacji:**1szt. drzewa, krzewu obejmuje:

- podlewanie,
- nawożenie,
- odchwaszczanie powierzchni pod nasadzeniami,
- poprawianie misek wokół drzew,
- uzupełnianie kory,
- usuwanie zaschniętych kwiatostanów i części nadziemnych,
- wymianie wiązań i uzupełnianie palików przy drzewach,
- uzupełnianie wypadów materiału roślinnego.

1m<sup>2</sup> trawnika na terenie płaskim i na skarpach obejmuje:

- koszenie trawników,
- odchwaszczanie,
- nawadnianie,
- nawożenie,
- uzupełnianie braków w powierzchni trawnika.

**10. PRZEPISY ZWIĄZANE**

1. PN-R-67022 Ozdobne drzewa i krzewy iglaste
2. PN-R-67023 Ozdobne drzewa i krzewy liściaste
3. Ustawa o ochronie przyrody z dnia 16 kwietnia 2004 r. (Dz.U. Nr 92 poz. 880 z 2004 r.) z późn. zm
4. Prawo ochrony środowiska ustawa z dnia 27 kwietnia 2001 r. (Dz.U. Nr 25 poz. 150 z 2008 r.)- z późn. zm

# **SZCZEGÓŁOWE SPECYFIKACJE TECHNICZNE**

**D-10.00.00.**

**INNE ROBOTY**



# **SZCZEGÓŁOWA SPECYFIKACJA TECHNICZNA**

**D-10.01.03.**

**MAŁA ARCHITEKTURA  
CPV 45 111**



## 1. WSTĘP

### 1.1. Przedmiot SST

Przedmiotem niniejszej Szczegółowej Specyfikacji Technicznej są wymagania dotyczące wykonania elementów małej architektury wykonywanych w ramach zadania:

„Budowa tras rowerowych i infrastruktury turystycznej w powiecie chojnickim w ramach programu Kaszubska Marszruta”.

### 1.2. Zakres stosowania SST

Szczegółowa Specyfikacja techniczna jest stosowana jako dokument przetargowy i kontraktowy przy zleceniu i realizacji robót wymienionych w punkcie 1.1.

### 1.3. Zakres robót objętych SST

Ustalenia zawarte w niniejszej specyfikacji dotyczą zasad prowadzenia robót związanych z wykonaniem:

- Koszy na śmieci
- Tablicy informacyjnej drewnianej
- Tablicy informacyjnej stalowej
- Stojaków rowerowych drewnianych
- Stojaków rowerowych stalowych
- Punktu wypoczynkowego (wiaty)
- Ław i stolików drewnianych

### 1.4. Określenia podstawowe

Określenia podane w niniejszej specyfikacji są zgodne z odpowiednimi normami oraz SST D-M. 00.00.00.

### 1.5. Ogólne wymagania dotyczące robót

Ogólne wymagania dotyczące robót podano w SST D-M.00.00.00. „Wymagania ogólne”. Wykonawca robót jest odpowiedzialny za jakość ich wykonania oraz za zgodność z Dokumentacją Projektową, SST i poleceniami Inżyniera Kontraktu.

## 2. MATERIAŁY

### 2.1. Ogólne wymagania dotyczące materiałów

Ogólne wymagania dotyczące elementów i materiałów, ich pozyskiwania i składowania podano w SST D-M.00.00.00. „Wymagania ogólne” punkt 2.

Elementy małej architektury będące wyrobami gotowymi są zabezpieczone antykorozyjnie przez producenta. Należy zastosować elementy w kształtach, wymiarach i kolorach podanych w dokumentacji projektowej. Zastosowanie innego elementu wymaga zgody Inżyniera Kontraktu i Projektanta.

### 2.2. Rodzaje materiałów

Materiałami stosowanymi przy wykonywaniu elementów małej architektury objętych niniejszą ST są:

- beton i jego składniki
- papa asfaltowa
- stal profilowa
- drewno
- elementy prefabrykowane
- materiały impregnujące
- inne

### 2.2.1. Elementy betonowe

Należy wykonać następujące elementy betonowe „na mokro”:

- fundamenty pod: stojaki rowerowe, wiaty, kosze, tablice.

### 2.2.2. Materiały do wykonania elementów betonowanych „na mokro”

Klasy betonu stosować wg projektu.

Beton zwykły powinien odpowiadać wymaganiom PN-EN 206-1:2003. Składnikami betonu są: cement, kruszywo, woda i domieszki.

Cement stosowany do betonu powinien być cementem portlandzkim i spełniać wymagania PN-EN 197-1:2002. Transport i przechowywanie cementu powinno być zgodne z ustaleniami podanymi w BN-88/6731-08.

Kruszywo do betonu (piasek, żwir, grys, mieszanka z kruszywa naturalnego sortowanego, kruszywo łamane) powinno spełniać wymagania PN-EN 12620:2004.

Woda powinna być „odmiany 1” i spełniać wymagania PN-EN 1008:2004. Bez badań laboratoryjnych można stosować wodę pitną.

Dodatki i domieszki chemiczne do betonu powinny być stosowane jeśli przewidują to dokumentacja projektowa lub wskazania Inżyniera, przy czym w przypadku braku danych dotyczących rodzaju domieszek, ich dobór powinien być dokonany zgodnie z zaleceniami PN-EN 206-1:2003. Domieszki powinny spełniać wymagania PN-EN 934-2:2002.

Projektowanie składu betonu i jego wykonanie powinny odpowiadać wymaganiom PN-EN 206-1:2003.

### 2.2.3. Stal do konstrukcji

Elementy stalowe należy wykonać ze stali St3S.

Elementy stalowe łączone są na spawy.

Słupki stalowe do budowy tablicy informacyjnej posiadają u podstawy blachy ze stali nierdzewnej i są łączone z fundamentem za pomocą ocynkowanych kotew wklejanych zakończonych nakrętką ze stali nierdzewnej.

Stal konstrukcyjna użyta do wykonania elementów powinna spełniać wymagania określone w normie PN-82/S-10052 p.2.1.1.

Antykorozyjne zabezpieczenie stali przyjęto jako cynkowanie ogniowe z doszczelnieniem farbami wg projektu. Dopuszczalne jest stosowanie materiałów posiadających Świadectwo Dopuszczenia wydane przez IBDiM i zalecanych przez producenta do użycia na powierzchnie galwanizowane.

Grubości powłoki metalizacyjnej min 70  $\mu\text{m}$  a systemu malarskiego 180  $\mu\text{m}$ . Łączna grubość zabezpieczenia antykorozyjnego nie powinna być mniejsza niż 250  $\mu\text{m}$ .

#### 2.2.4. Drewno

Do wykonania elementów drewnianych mogą być stosowane wyroby producentów krajowych i zagranicznych.

Wykonawca zobowiązany jest dostarczyć materiały zgodnie z wymaganiami Dokumentacji projektowej, Specyfikacji Technicznej Wykonania i Odbioru Robót Budowlanych. Dostarczone na budowę materiały powinny spełniać warunki określone w odpowiednich normach a w przypadku ich braku powinny mieć aprobaty techniczne oraz posiadać certyfikaty zgodności bądź dokumentację zgodności z PN i aprobatę techniczną dopuszczającą do ich stosowania.

Do wykonania elementów drewnianych należy stosować drewno sosnowe impregnowane metodą zanurzeniową.

Klasa drewna musi być zgodna z odpowiednimi normami i spełniać wymagania co do wytrzymałości i jakości materiału.

Środek chemiczny do impregnacji i ochrony drewna - dobrany będzie przez Wytwórcę elementów.

Elementy łączeniowe: pręty kotwiące, śruby, kątowniki itp. zabezpieczone antykorozyjnie (stal nierdzewna lub ocynkowanie).

### 3. SPRZĘT

#### 3.1. Ogólne wymagania dotyczące sprzętu

Ogólne wymagania dotyczące sprzętu podano w SST D-M.00.00.00. „Wymagania ogólne”.

#### 3.2. Sprzęt do wykonania robót

Użyty przez "Wykonawcę" sprzęt lub narzędzia powinny zapewniać ciągłość wykonywanych robót i wymaganą ich jakość. Wybór sprzętu i narzędzi należy do "Wykonawcy" i jest on odpowiedzialny za szczegółowy dobór sprzętu zapewniający prawidłowe wykonanie robót określonych w Dokumentacji Technicznej i specyfikacji technicznej oraz zgodnie z założoną technologią.

Ze względu na niewielki zakres robót, prace będą wykonywane w głównej mierze ręcznie, przy użyciu drobnego sprzętu pomocniczego. W przypadku konieczności zastosowania specjalistycznego sprzętu należy dostosować ten sprzęt do potrzeb montażu elementu w uzgodnieniu z Inżynierem Kontraktu.

Sprzęt musi spełniać wszelkie wymagania bezpieczeństwa.

### 4. TRANSPORT

#### 4.1. Ogólne wymagania dotyczące transportu

Ogólne wymagania dotyczące transportu podano w SST D.00.00.00. „Wymagania ogólne” pkt. 4.

Gotowe elementy małej architektury można przewozić dowolnymi środkami transportu w warunkach zabezpieczających je przed uszkodzeniami.

#### 4.1.2. Transport cementu

Cement należy przewozić zgodnie z wymaganiami BN-88/6731-08.

#### 4.1.2. Transport mieszanki betonowej

Transport mieszanki betonowej powinien odbywać się zgodnie z wymaganiami PN-B-06250.

#### 4.1.3. Transport elementów stalowych

Elementy stalowe można przewozić dowolnymi środkami transportu w warunkach zabezpieczających ją przed uszkodzeniami.

#### 4.1.4. Transport kruszywa i kamienia

Kruszywo można przewozić dowolnymi środkami transportu w warunkach zabezpieczających je przed zanieczyszczeniem, zmieszaniem z innymi kruszywami i nadmiernym zawilgoceniem.

#### 4.1.5. Transport prefabrykatów

Transport prefabrykatów powinien odbywać się samochodami w pozycji i ilościach zalecanych przez producenta.

#### 4.1.5. Transport drewna

Transport drewna powinien odbywać się samochodami w pozycji i ilościach zalecanych przez producenta. Drewno na czas transportu musi być odpowiednio zabezpieczone, aby nie nastąpiło jego uszkodzenie.

## 5. WYKONANIE ROBÓT

### 5.1. Ogólne warunki wykonania robot.

Ogólne zasady wykonania robót podano w SST D.00.00.00. „Wymagania ogólne” punkt 5.

Wykonanie wszystkich elementów małej architektury musi być wymiarowo, lokalizacyjne, jakościowo i kolorystycznie zgodne z dokumentacją projektową.

### 5.2. Wykonywane roboty.

#### 5.2.1. Wykonanie elementów stalowych.

- Elementy użyte do wykonania konstrukcji stalowych powinny być cięte mechanicznie. Stosowanie palnika tlenowego dopuszczalne jest jedynie do cięcia zgrubnego przy usuwaniu zniszczonych fragmentów.
- Połączenia spawane stalowych elementów powinny spełniać wymagania normy PN-82/S-10052 p.8.2.2.2. oraz p.8.2.3.2.
- Prace spawalnicze powinny być wykonywane w hali. Jeżeli będą wykonywane na zewnątrz to temperatura otoczenia nie może być niższa niż +5 C. Wszelkie prace spawalnicze winny być wykonywane przez wykwalifikowanego spawacza posiadającego aktualne uprawnienie.
- Elektrody do spawania elementów balustrady powinny spełniać wymagania normy PN-EN 499:1997.

#### 5.2.2. Wykonanie fundamentów.

Przed przystąpieniem do wykonywania wykopów pod fundamenty, Wykonawca ma obowiązek sprawdzenia zgodności rzędnych terenu z danymi w dokumentacji projektowej oraz oceny warunków gruntowych.

Metoda wykonywania robót ziemnych powinna być dobrana w zależności od głębokości wykopu, ukształtowania terenu oraz rodzaju gruntu. Pod fundamenty prefabrykowane zaleca się wykonywanie wykopów wąsko przestrzennych ręcznie.

Nadmiar gruntu z wykopu, pozostający po zasypaniu fundamentu, należy rozplantować w pobliżu lub odwieźć na miejsce wskazane w SST lub przez Inżyniera Kontraktu.

### 5.3. Wykonanie zabezpieczenia antykorozyjnego.

Elementy stalowe należy zabezpieczyć antykorozyjnie poprzez cynkowanie ogniowe i doszczelnienie powłokami malarskimi w wytwórni, na budowie należy jedynie uzupełnić ewentualne uszkodzenia powłoki. Grubość powłoki metalizacyjnej powinna wynosić min 70  $\mu\text{m}$  zaś doszczelnienia 180 $\mu\text{m}$ . Łączna grubość powłoki antykorozyjnej powinna wynosić min 250 $\mu\text{m}$

#### 5.3.1. Metalizacja ogniowa.

Metalizację ogniową należy wykonać wg zaleceń galwanizerni i w dostosowaniu do posiadanego przez zakład sprzętu (wanny).

#### 5.3.2. Wykonanie malarskiej powłoki gruntującej

Przed naniesieniem powłoki gruntującej całą powierzchnię należy dokładnie umyć wodą z dodatkiem detergentu, emulgatora lub gotowego preparatu odtłuszczającego, a następnie spłukać czystą wodą i wysuszyć. Podłoże powinno być oczyszczone z wszelkich ewentualnych produktów korozji np. białych produktów korozji cynku. Powierzchnia przygotowana do malowania powinna być sucha, pozbawiona tłuszczu kurzu, zanieczyszczeń stałych i soli. Na tak przygotowaną powierzchnię należy nanieść powłokę gruntującą w wyspecyfikowanej grubości. Dopuszczalne metody nakładania powłoki to natrysk bezpowietrzny oraz nakładania za pomocą pędzla.

#### 5.3.3. Wykonanie powłoki międzywarstwowej

Powłokę międzywarstwową należy nanieść na powłokę technologiczną w przedziale czasu określonym przez producenta farby. Dopuszczalne metody nakładania powłoki to natrysk bezpowietrzny oraz nakładania za pomocą pędzla.

#### 5.3.4. Wykonanie powłoki nawierzchniowej

Powłokę nawierzchniową należy nanieść na powłokę międzywarstwową w przedziale czasu określonym przez producenta farby. Dopuszczalne metody nakładania powłoki to natrysk bezpowietrzny oraz nakładania za pomocą pędzla.

Jeżeli malowanie odbywa się poza halą to należy zakończyć je na godzinę ( w 20°C ) przed zachodem słońca. Umożliwi to wyschnięcie powłoki przed osadzeniem się wieczornej rosy. Niewskazane jest malowanie w dni wietrzne i bardzo wilgotne - wilgotność względna powietrza podczas malowania nie powinna przekroczyć 80%.

Przed wykonaniem powłoki nawierzchniowej Inżynier Kontraktu dokonuje odbioru powłok dotychczas wykonanych i nakazuje w miarę potrzeb wykonanie napraw. Jeżeli w trakcie montażu konstrukcji stwierdzono występowanie fragmentów stale zawilgoconych, których powstania w projekcie technicznym nie przewidziano, Inżynier

Kontraktu może nakazać wykonania dodatkowych warstw malarskich na koszt Zamawiającego.

#### 5.3.5. BHP i ochrona środowiska

Za przestrzeganie aktualnie obowiązujących państwowych i lokalnych przepisów o BHP i ochronie środowiska odpowiada Wykonawca. Inżynier Kontraktu nie może nakazać wykonania czynności, których wykonanie naruszyłoby postanowienia tych przepisów. Należy dążyć do tego, by oczyszczenie konstrukcji na budowie odbywało się przy pomocy urządzeń o zamkniętym obiegu, by do środowiska nie przedostawały się pyły metaliczne.

#### 5.3.6. Kolorystyka

Powłokę nawierzchniową należy wykonać w kolorystyce określonej w dokumentacji.

### 5.4. Wykonanie elementów betonowych na mokro.

#### 5.4.1. Wykonanie wykopów

Jeśli Inżynier Kontraktu nie ustali inaczej, to doły (otwory) pod fundamenty powinny mieć wymiary wg projektu przy ręcznym wykonaniu.

Przed przystąpieniem do wykonywania wykopów, Wykonawca ma obowiązek sprawdzenia zgodności rzędnych terenu z danymi w dokumentacji projektowej oraz oceny warunków gruntowych.

Metoda wykonywania robót ziemnych powinna być dobrana w zależności od głębokości wykopu, ukształtowania terenu oraz rodzaju gruntu. Pod fundamenty prefabrykowane zaleca się wykonywanie wykopów wąsko przestrzennych ręcznie.

Nadmiar gruntu z wykopu, pozostający po zasypaniu fundamentu należy rozplanować w pobliżu lub odwieźć na miejsce wskazane w SST lub przez Inżyniera.

#### 5.4.2. Osadzenie słupków w fundamencie betonowym

Jeśli Kierownik Projektu nie ustali inaczej, to osadzenie słupków w otworze, w gruncie wypełnionym betonem powinno uwzględniać wypełnienie otworu mieszanką betonową, odpowiadającą wymaganiom PN-EN 206-1:2003 + zmiany (PN-EN 206-1:2003/A1:2005, PN-EN 206-1:2003/A2:2006(U), PN-EN 206-1:2003/Ap1:2004). Do czasu stwardnienia betonu słupek zaleca się podeprzeć. Zaleca się wykonywać montaż kolejnych elementów na słupkach co najmniej po 7 dniach od ustawienia słupka w betonie.

Elementy betonowe fundamentów powinny być wykonane zgodnie z dokumentacją projektową oraz powinny odpowiadać wymaganiom:

- PN-EN 206-1:2003 + zmiany (PN-EN 206-1:2003/A1:2005, PN-EN 206-1:2003/A2:2006(U), PN-EN 206-1:2003/Ap1:2004) w zakresie wytrzymałości, nasiąkliwości i odporności na działanie mrozu,
- PN-B-06251 PN-EN 206-1:2003 + zmiany (PN-EN 206-1:2003/A1:2005, PN-EN 206-1:2003/A2:2006(U), PN-EN 206-1:2003/Ap1:2004) w zakresie składu betonu, mieszania, zagęszczania, dojrzewania, pielęgnacji i transportu,

Skład mieszanki betonowej powinien, przy najmniejszej ilości wody, zapewnić szczelne ułożenie mieszanki w wyniku zagęszczenia przez wibrowanie. Wartość stosunku wodno-cementowego W/C nie powinna być większa niż 0,5. Konsystencja mieszanki nie powinna być rzadsza od plastycznej.

Mieszanke betonową zaleca się układać warstwami o grubości do 40 cm bezpośrednio z pojemnika, rurociągu pompy lub za pośrednictwem rynny i zagęszczać wibratorami wgłębnymi.

Po zakończeniu betonowania, przy temperaturze otoczenia wyższej od  $\pm 5^{\circ}\text{C}$ , należy prowadzić pielęgnację wilgotnościową, co najmniej przez 7 dni. Woda do polewania betonu powinna spełniać wymagania PN-EN 1008:2004. W czasie dojrzewania betonu elementy powinny być chronione przed uderzeniami i drganiami.

### **5.5. Wykonanie elementów drewnianych.**

Zakres robót obejmuje wykonanie elementów w wytwórni i montaż.

Elementy przed montażem muszą być sprawdzone pod względem kształtu i wymiarów oraz owiercenia na łączniki śrubowe.

Powierzchnia powłok nie powinna mieć uszkodzeń.

Barwa powłoki powinna być jednolita, bez widocznych poprawek, śladów pędzla, rys i odprysków.

Wykonane powłoki nie powinny wydzielać nieprzyjemnego zapachu i zawierać substancji szkodliwych dla zdrowia.

## **6. KONTROLA JAKOŚCI ROBÓT**

### **6.1. Ogólne zasady kontroli jakości robót**

Ogólne zasady kontroli jakości robót podano w SST D-M.00.00.00. „Wymagania ogólne” punkt 6.

### **6.2. Kontrola jakości wykonania elementów stalowych.**

Wszystkie spoiny w połączeniach elementów podlegają ocenie jakości przez Kierownika Projektu. Niedopuszczalne są rysy lub pęknięcia w spoinie lub materiale w jej sąsiedztwie. Wady spoiny wykrywalne przez oględziny należy określać zgodnie z normą PN-85/M-69703. Poziom jakości spoiny powinien być C wg PN-EN 970:1999.

### **6.3. Kontrola jakości robót antykorozyjnych elementów stalowych**

1. Przed czyszczeniem powierzchni metalizowanej należy sprawdzić czy:
  - element wysyłkowy posiada w protokole ostatecznego odbioru zezwolenie na wykonywanie metalizacji
  - nie występują zadziory, odpryski po spawaniu, ślady żużla spawalniczego oraz czy ostre krawędzie są wyokrąglone promieniem 2 mm
  - czy na powierzchni nie występują miejsca zatłuszczone.
2. Po oczyszczeniu powierzchni pod metalizację należy sprawdzić bezpośrednio przed metalizacją czy:
  - powierzchnia jest oczyszczona do wymaganego stopnia czystości, nie występują pozostałości zgorzelin, rdzy oraz czy występuje równomierne schropowacenie
  - powierzchnia musi być równomiernie matowa, bez odcieni i miejsc mających połysk
  - powierzchnia winna być dokładnie odpylona

- nie upłynęło więcej niż dwie godziny od piaskowania do metalizacji, jeśli upłynęło więcej niż dwie godziny, piaskowanie należy powtórzyć.

Ocenę jakości należy przeprowadzić okiem nieuzbrojonym, przy świetle dziennym lub sztucznym (o mocy żarówki 100 W z odległości około 300 mm).

3. Po wykonaniu metalizacji należy sprawdzić czy:
  - powłoka jest całkowicie jednorodna, o jednakowej ziarnistości i barwie, nie wykazuje widocznych porów, pęknięć, pęcherzy, odstawań, przypaleń i miejsc nie przykrytych,
  - powłoka ma grubość min 70  $\mu\text{m}$ .
  - powłoka posiada przyczepność do podłoża, badanie przyczepności przeprowadza się w przypadkach uzasadnionych zgodnie z PN-EN ISO 2063:2005 (U), PN-EN 24624 lub PN-EN 22063 zał.A
4. Po wykonaniu doszczelnienia farbami
  - kontrola jakości robót malarskich powinna być zgodna z PN-EN ISO 12944-7 pkt 6.3 przy czym przyczepność powinna być badana jedynie w przypadkach wątpliwych

Powyższe badania należy wykonać zgodnie z zaleceniami Producenta, aprobaty technicznej oraz Inżyniera Kontraktu.

Kontrola jakości robót antykorozyjnych powinna być zgodna z PN-71/H-90752 i PN-71/H-90753, PN-H-04684:1997, PN-EN ISO 2063:2005(U)

#### **6.4. Kontrola jakości elementów betonowych**

Dla elementów wykonywanych metodą betonowania „na mokro” należy przeprowadzać systematyczną kontrolę składników mieszanki betonowej i właściwości betonu wg PN-B-06250.

#### **6.5. Kontrola jakości elementów drewnianych**

Kontrolę robót należy przeprowadzać w dwóch etapach tj. w wytwórni i na budowie. W zakładzie produkcyjnym należy sprawdzić zgodność wykonanych elementów z dokumentacją projektową pod względem wymiarów, użytych materiałów, zabezpieczeń impregnujących. Sprawdzić należy także zgodność użytych materiałów z odpowiednimi Aprobatami Technicznymi lub Certyfikatami. Na montażu sprawdzeniu podlegają połączenia elementów.

## **7. OBMIAR ROBÓT**

### **7.1. Ogólne zasady obmiaru robót**

Ogólne zasady obmiaru robót podano w SST D-M.00.00.00. „Wymagania ogólne” punkt 7.

### **7.2. Jednostka obmiarowa**

Jednostką obmiarową jest ilość szt. (sztuk) dla poszczególnych elementów małej architektury.

## 8. ODBIÓR ROBÓT

### 8.1. Ogólne zasady odbioru robót

Ogólne zasady odbioru robót podano w SST D-M.00.00.00. „Wymagania ogólne” punkt 8.

Odbiorowi podlegają roboty przygotowawcze (odbior międzyoperacyjny) oraz roboty objęte umową po ich całkowitym zakończeniu (odbior końcowy).

Podstawą odbioru międzyoperacyjnego jest pisemne stwierdzenie Kierownika Projektu w dzienniku budowy wykonania robót przygotowawczych zgodnie z projektem technicznym, wymaganiami zawartymi w SST oraz wyrażenie zgody na przystąpienie przez "Wykonawcę" do realizacji kolejnej fazy robót.

Podstawą odbioru końcowego jest pisemne stwierdzenie Kierownika Projektu w dzienniku budowy zakończenia wszystkich robót i spełnienia wymagań określonych w projekcie technicznym, SST oraz innych warunków dotyczących tych robót zawartych w umowie.

## 9. PODSTAWA PŁATNOŚCI

Ogólne ustalenia dotyczące podstawy płatności podano w SST D-M.00.00.00. „Wymagania ogólne” punkt 9.

Cena jednostki obmiarowej obejmuje:

- prace pomiarowe i roboty przygotowawcze,
- zakup i transport elementów lub materiałów przewidzianych do wykonania robót,
- wykonanie stalowych elementów spawanych i ich zabezpieczenie antykorozyjnie (cynkowanie ogniowe (min 70  $\mu\text{m}$ ) + doszczelnienie farbami (180 $\mu\text{m}$ ) lub powlekane PCV)
- wykonanie wykopów pod fundamenty na odkład,
- wykonanie betonowych fundamentów i osadzenie w nich elementów konstrukcji wraz z regulacją w planie i pionie oraz stabilizacją do czasu związania betonu,
- zasypanie wykopu z rozplantowaniem pozostałego gruntu,
- wykonanie niezbędnych izolacji
- montaż pozostałych elementów małej architektury
- sprawdzenie umocowania elementów małej architektury
- przeprowadzenie pomiarów i badań wymaganych w specyfikacji technicznej
- przywrócenie stanu otoczenia elementu małej architektury do stanu pierwotnego lub projektowanego.

## 10. PRZEPISY ZWIĄZANE

### 10.1. Normy:

- |                   |  |
|-------------------|--|
| 1. PN-H-84020     | Stal węglowa konstrukcyjna zwykłej jakości ogólnego przeznaczenia. Gatunki   |
| 2. PN-EN 499:1997 | Spawalnictwo. Materiały dodatkowe do spawania. Elektrody otulone do ręcznego spawania łukowego stali niestopowych i drobnoziarnistych. Oznaczenie. |
| 3. PN-75/M-69703  | Spawalnictwo. Wady złączy spawanych. Nazwy i określenia.   |

4. PN-EN 970:1999	Spawalnictwo. Badania nieniszczące złączy spawanych. Badania wizualne.
5. PN-EN ISO 12944-1-8	Farby i lakiery - Ochrona przed korozją konstrukcji stalowych za pomocą ochronnych systemów malarskich
6. PN-EN ISO 11126-1:2001	Przygotowanie podłoży stalowych przed nakładaniem farb i podobnych produktów - Wymagania techniczne dotyczące niemetalowych ścierniw stosowanych w obróbce strumieniowo-ściernej - Część 1: Ogólne wprowadzenie i klasyfikacja
7. PN-EN ISO 11126-3:2000	Przygotowanie podłoży stalowych przed nakładaniem farb i podobnych produktów - Wymagania techniczne dotyczące niemetalowych ścierniw stosowanych w obróbce strumieniowo-ściernej - Żużel pomiedziowy
8. PN-D.95017	Surowiec drzewny. Drewno tartaczne iglaste
9. PN-D.96000	Tarcica iglasta ogólnego przeznaczenia
10. PN-D.96002	Tarcica liściasta ogólnego przeznaczenia
11. PN-B-06050	Roboty ziemne budowlane. Wymagania w zakresie wykonywania i badania przy odbiorze
12. PN-EN 206-1	Beton
13. PN-EN 197-1	Cement
14. PN-EN 12620	Kruszywa
15. PN-EN 1008	Woda do betonów
16. PN-EN 934	Domieszki do betonów

# **SZCZEGÓŁOWE SPECYFIKACJE TECHNICZNE**

**M.11.00.00.**

**FUNDAMENTOWANIE**



# **SZCZEGÓŁOWE SPECYFIKACJE TECHNICZNE**

**M.11.01.00.**

**ROBOTY ZIEMNE POD FUNDAMENTY**



# **SZCZEGÓŁOWA SPECYFIKACJA TECHNICZNA**

**M.11.01.01.**

**WYKOPY POD FUNDAMENTY W GRUNCIE  
NIESPOISTYM BEZ UMOCNIEŃ  
CPV 45111**



## **1. WSTĘP**

### **1.1. Przedmiot SST**

Przedmiotem niniejszej Specyfikacji Technicznej są wymagania dotyczące wykonania i odbioru wykopów pod fundamenty obiektów mostowych wykonywanych w ramach zadania: „Budowa tras rowerowych i infrastruktury turystycznej w powiecie chojnickim w ramach programu Kaszubska Marszruta” – Budowa tras rowerowych i infrastruktury turystycznej w Gminie Czersk.

### **1.2. Zakres stosowania SST**

Specyfikacja techniczna jest stosowana jako dokument przetargowy i kontraktowy przy zleceniu i realizacji robót wymienionych w punkcie 1.1.

### **1.3. Zakres robót objętych SST**

Ustalenia zawarte w niniejszej specyfikacji dotyczą wykonania wykopów bez umocnienia pod fundamenty obiektów i obejmują:

- wykonanie wykopu - ręczne w gruncie kategorii I-IV,
- wykonanie wykopu - mechaniczne w gruncie kategorii I-IV,
- wywóz gruntu na wysypisko i jego utylizacja
- wykonanie tymczasowego obejścia dla wód rzeki.

### **1.4. Określenia podstawowe**

Określenia podane w niniejszej specyfikacji są zgodne z odpowiednimi normami oraz SST D-M. 00.00.00. „Wymagania ogólne”.

### **1.5. Ogólne wymagania dotyczące robót**

Ogólne wymagania dotyczące robót podano w SST D-M.00.00.00. „Wymagania ogólne”. Wykonawca robót jest odpowiedzialny za jakość ich wykonania oraz za zgodność z Dokumentacją Projektową, SST i poleceniami Inżyniera.

## **2. MATERIAŁY**

### **2.1. Ogólne wymagania dotyczące materiałów**

Ogólne wymagania dotyczące materiałów, ich pozyskiwania i składowania podano w SST D-M 00.00.00. „Wymagania ogólne” punkt 2.

## **3. SPRZĘT**

Ogólne wymagania dotyczące sprzętu podano w SST D-M.00.00.00. „Wymagania ogólne”. Wykonawca odpowiedzialny jest za szczegółowy dobór sprzętu zapewniający prawidłowe wykonanie robót określonych w Dokumentacji Technicznej i specyfikacji technicznej oraz zgodnie z założoną technologią.

Roboty ziemne należy wykonać mechanicznie koparkami o odpowiedniej wielkości do zakresu i charakteru robót.

## 4. TRANSPORT

Transport mas ziemnych oraz gruzu z rozbiórki pojazdami samochodowymi specjalistycznymi samowładowczymi.

## 5. WYKONANIE ROBÓT

### 5.1. Ogólne warunki wykonania robót

Ogólne warunki wykonania robót podano w SST D-M.00.00.00. "Wymagania ogólne".

### 5.2. Zakres wykonywanych robót ziemnych

Roboty ziemne powinny być wykonane zgodnie ze szczegółowymi wymaganiami technicznymi wykonania oraz wymaganiami w zakresie wykonania i badania przy odbiorze określonymi przez normy PN-68/B-06050. Tyczenie wykopów pod podpory powinno być wykonane na podstawie osi głównych obiektu przez wyspecjalizowanego geodetę. Roboty ziemne powinny być prowadzone zgodnie z przygotowanym przez Wykonawcę i zaakceptowanym przez Inżyniera harmonogramem robót.

Ze względu na możliwość występowania niezainwentaryzowanych urządzeń podziemnych, Wykonawca powinien uzyskać we własnym zakresie aktualne podkłady geodezyjne z naniesionymi urządzeniami podziemnymi. Roboty ziemne powinny być prowadzone w uzgodnieniu z Inżynierem.

#### 5.2.1. Sprawdzenie zgodności rzędnych terenu i warunków gruntowych

Przed przystąpieniem do wykonywania wykopów, Wykonawca ma obowiązek sprawdzić zgodność rzędnych terenu z danymi wg Dokumentacji Projektowej. Wszelkie odstępstwa od Dokumentacji powinny być odnotowane w Dzienniku Budowy wpisem potwierdzonym przez Inżyniera, co będzie stanowić podstawę do korekty ilości robót w Księdze Obmiaru. Wykonawca ma obowiązek bieżącej kontroli i oceny warunków gruntowych w trakcie wykonywania wykopów i ich konfrontacji z Dokumentacją Projektową.

Niezgodność właściwości gruntu wydobywanego z danymi zawartymi w Dokumentacji Projektowej powinna być odnotowana w Dzienniku Budowy.

O wszystkich niezgodnościach należy powiadomić pisemnie Inżyniera.

#### 5.2.2. Wykonanie wykopów - kolejność robót

Kolejność robót na podstawie Dokumentacji Projektowej i harmonogramu robót.

Przed przystąpieniem do wykonywania wykopów Inżynier może nakazać wykonanie ręcznych przekopów próbnych. Grunty z wykopu należy przenieść i sprzymować w miejscu wskazanym przez Inżyniera. Grunt może być częściowo wykorzystany do budowy nasypu, po uprzednim zaakceptowaniu przez Inżyniera. Nadmiar gruntu należy odwieźć na zaakceptowane przez Inżyniera miejsce.

#### 5.2.3. Wykonanie wykopów - wymagania podstawowe

- a) metoda wykonania wykopów powinna być dobrana w zależności od wielkości robót, głębokości wykopu, ukształtowania terenu oraz rodzaju gruntu,
- b) wykopy te powinny być wykonywane w takim okresie, aby po ich zakończeniu można było przystąpić natychmiast do wykonania przewidzianych w nich robót budowlanych i zasypiania ich gruntem odpowiednim do tego celu,

W czasie wykonywania tych robót, na Wykonawcy spoczywa odpowiedzialność za bezpieczeństwo obszaru przyległego do wykopów, wraz ze znajdującymi się tam budowlami. Jeżeli na terenie robót ziemnych zostaną stwierdzone urządzenia podziemne nie przewidziane w Dokumentacji Projektowej (instalacje wodociągowe, kanalizacyjne, ciepłne, gazowe, elektryczne) albo niewybuchy lub inne pozostałości wojenne, wówczas roboty należy przerwać, powiadomić o tym Inżyniera, a dalsze prace prowadzić dopiero po uzgodnieniu trybu postępowania z instytucjami sprawującymi nadzór nad tymi urządzeniami. W przypadku natrafienia w czasie wykonywania wykopu na grunt o nośności mniejszej od przewidzianej w Dokumentacji Projektowej, roboty ziemne należy przerwać i powiadomić Inżyniera w celu ustalenia odpowiednich zabezpieczeń.

#### *Nienaruszalność struktury dna wykopu*

Wykopy powinny być wykonane bez naruszenia naturalnej struktury gruntu dna wykopu, przy czym, w porównaniu do projektowanego poziomu, powinna być pozostawiona nienaruszona warstwa gruntu o grubości co najmniej 0.20 m. Warstwa ta powinna być usunięta bezpośrednio przed wykonaniem fundamentu betonowego po wypompowaniu wody napływającej z wykopu. W przypadku przegłębienia wykopu w stosunku do poziomu przewidzianego w projekcie, dopuszcza się wyrównanie poziomu posadowienia przez pogrubienie korka betonowego na koszt Wykonawcy. W przypadku wykonywania robót ziemnych w czasie mrozów lub pozostawienia wykopów na czas zimy w gruntach wysadzinowych lub drobnoziarnistych należy zabezpieczyć podłoże gruntowe przed zamrożeniem lub usunąć przemarznąłą warstwę gruntu przed wznowieniem robót. Sposób odwodnienia wykopów nie może powodować osłabienia lub zniszczenia naturalnej struktury gruntu.

Niedopuszczalne jest pompowanie wody gruntowej bezpośrednio z dołów fundamentowych w gruntach sypkich drobnoziarnistych. Niedopuszczalne jest naruszenie struktury mieszanki betonowej przez pompowanie wody bezpośrednio z wykopu podczas betonowania.

## **6. KONTROLA JAKOŚCI ROBÓT**

Ogólne zasady kontroli jakości robót podano w SST D-M.00.00.00. "Wymagania ogólne".

### **6.1. Tolerancje wykonania wykopów fundamentowych**

Ostateczny poziom dna wykopu powinien być wykonany z tolerancją  $\pm 2$  cm w stosunku do rzędnych projektowanych.

### **6.2. Dopuszczalne odchyłki**

Dopuszczalne odchyłki od ustaleń projektu wynoszą:  
- 2cm - dla rzędnych dna wykopu pod fundamenty.

### 6.3. Badania przy wykonywaniu

Przy wykonywaniu wykopów powinny być przeprowadzone następujące badania:

- a) sprawdzenie zgodności wykonywanych robót z Dokumentacją Projektową,
- b) sprawdzenie wykonanych wykopów,
- c) sprawdzenie funkcjonowania odwodnienia.

W czasie prowadzenia robót ziemnych kontrolę nad ich przebiegiem powinna sprawować służba geodezyjna Wykonawcy.

## 7. OBMIAR ROBÓT

Ogólne zasady obmiaru robót podano w SST D-M.00.00.00. "Wymagania ogólne".

Jednostką obmiaru robót jest :

- 1 m<sup>3</sup> gruntu w stanie rodzimym dla wykonania wykopu z odwiezieniem na wysypisko i utylizacją (ilość wykonanych robót określa się na podstawie Dokumentacji Projektowej i pomiaru w terenie jako iloczyn powierzchni podstawy fundamentu i średniej głębokości wykopu).

## 8. ODBIÓR ROBÓT

### 8.1. Ogólne zasady odbioru robót

Ogólne zasady odbioru robót podano w SST D-M.00.00.00. "Wymagania ogólne".

Na podstawie wyników badań należy sporządzić protokoły odbioru robót. Jeżeli wszystkie badania dały wyniki dodatnie, wykonane roboty ziemne należy uznać za zgodne z wymaganiami PN-68/B-06050. Jeżeli choć jedno badanie dało wynik ujemny, wykonane roboty należy uznać za niezgodne z wymaganiami norm. W takiej sytuacji Wykonawca obowiązany jest doprowadzić roboty ziemne do zgodności z normą i Dokumentacją Projektową i przedstawić je do ponownego odbioru.

## 9. PODSTAWA PŁATNOŚCI

Ogólne wymagania dotyczące płatności podano w SST D-M.00.00.00. "Wymagania ogólne".

Płatność za wykonanie robót należy przyjmować zgodnie z obmiarem na podstawie wyników pomiarów.

Cena wykonania 1 m<sup>3</sup> wykopu obejmuje:

- prace pomiarowe i przygotowawcze,
- odspojenie gruntu mechaniczne lub ewentualnie ręczne,
- wydobycie i załadunek urobku na środki transportu,
- odwiezienie urobku na zaakceptowane przez Inżyniera wysypisko,
- wyładunek urobku na wysypisku,
- utylizacja urobku,
- wypoziomowanie dna wykopu,
- wydobycie z dna wykopu przypadkowo zsuniętego gruntu,

- plantowanie skarp i dna wykopów wykonawczych mechanicznie,
- przeprowadzenie niezbędnych badań laboratoryjnych i pomiarów wymaganych w specyfikacji.

## **10. PRZEPISY ZWIĄZANE**

### **10.1. Normy.**

1. PN-86/B-02480 Grunty budowlane. Określenia, symbole, podział i opis gruntów.
2. PN-B/06050:1999 Geotechnika. Roboty ziemne. Wymagania ogólne.
3. PN-88/B-04481 Grunty budowlane. Badania próbek gruntu.



# **SZCZEGÓŁOWA SPECYFIKACJA TECHNICZNA**

**M.11.01.04.**

**ZASYPANIE WYKOPÓW WRAZ Z ZAGĘSZCZENIEM  
CPV 45111**



## **1. WSTĘP**

### **1.1. Przedmiot SST**

Przedmiotem niniejszej Specyfikacji Technicznej są wymagania dotyczące wykonania i odbioru robót związanych z zasypaniem wykopów wraz z zagęszczeniem przy realizacji zadania: „Budowa tras rowerowych i infrastruktury turystycznej w powiecie chojnickim w ramach programu Kaszubska Marszruta” – Budowa tras rowerowych i infrastruktury turystycznej w Gminie Czersk.

### **1.2. Zakres stosowania SST**

Specyfikacja techniczna jest stosowana jako dokument przetargowy i kontraktowy przy zlecaniu i realizacji robót wymienionych w punkcie 1.1.

### **1.3. Zakres robót objętych SST**

Ustalenia zawarte w niniejszej specyfikacji dotyczą prowadzenia robót związanych z zasypaniem wykopów pod obiekty

- uformowanie stożków nasypowych z gruntu piaszczystego z zakupu i dowozu lub ewentualnie dokopu za pomocą spycharek wg wskazań Inżyniera z zagęszczeniem,
- zasypanie wykopów pod obiekty gruntem piaszczystym z zakupu i dowozu, z zagęszczeniem,
- bieżący pomiar stopnia zagęszczenia gruntu i jakości gruntu.

### **1.4. Określenia podstawowe**

Określenia podane w niniejszej specyfikacji są zgodne z odpowiednimi normami oraz SST D-M. 00.00.00. „Wymagania ogólne”.

- 1.4.1. Korpus drogowy - nasyp lub ta część wykopu, która jest ograniczona koroną drogi i skarpami.
- 1.4.2. Wysokość nasypu - różnica rzędnej terenu i rzędnej robót ziemnych, wyznaczonych w osi nasypu.
- 1.4.3. Nasyp niski, którego wysokość jest mniejsza niż 1m
- 1.4.4. Dokop - miejsce pozyskania gruntu do wykonania nasypów, położone poza pasem robót drogowych.
- 1.4.5. Ukop - miejsce pozyskania gruntu do wykonania nasypów, położone w obrębie pasa robót drogowych
- 1.4.6. Odkład - miejsce wbudowania lub składowania (odwiezienia) gruntów pozyskanych w czasie wykonywania wykopów, a nie wykorzystanych do budowy nasypów oraz innych prac związanych z trasą drogową.

1.4.7. Wskaźnik zagęszczenia gruntu - wielkość charakteryzująca stan zagęszczenia gruntu, określona wg wzoru :

$$I_s = \frac{\rho_d}{\rho_{dS}}$$

gdzie:

$\rho_d$  - gęstość objętościowa szkieletu zagęszczonego gruntu w [ $\text{Mg}/\text{m}^3$ ],

$\rho_{dS}$  - maksymalna gęstość objętościowa szkieletu gruntowego przy wilgotności optymalnej, określona w normalnej próbie Proctora, zgodnie z PN-88/B-04481, służąca do oceny zagęszczenia gruntu w robotach ziemnych w [ $\text{Mg}/\text{m}^3$ ]; badania wykonać zgodnie z normą PN-EN 933-8:2001.

1.4.8. Wskaźnik różnoziarnistości - wielkość charakteryzująca zagęszczalność gruntów niespoistych, określona wg wzoru :

$$U = \frac{d_{60}}{d_{10}}$$

gdzie:

$d_{60}$  - średnica oczek sita, przez które przechodzi 60% gruntu [mm]

$d_{10}$  - średnica oczek sita, przez które przechodzi 10% gruntu [mm].

## 1.5. Ogólne wymagania dotyczące robót

Ogólne wymagania dotyczące robót podano w SST D-M.00.00.00. „Wymagania ogólne”. Wykonawca robót jest odpowiedzialny za jakość ich wykonania oraz za zgodność z Dokumentacją Projektową, SST i poleceniami Inżyniera.

## 2. MATERIAŁY

Do zasypywania wykopów oraz formowania stożków należy stosować grunt piaszczysty. Materiałami stosowanymi przy zasypywaniu wykopów według zasad niniejszej SST są:

- piasek (drobny, średni, gruby),
- żwir,
- pospółka,
- woda do zagęszczenia nasypów

### 2.1. Zasady wykorzystania gruntów

Grunty uzyskane przy wykonywaniu wykopów powinny być przez Wykonawcę wykorzystane w maksymalnym stopniu do budowy nasypów i zasypywania fundamentów. Grunty przydatne do budowy nasypów mogą być wywiezione poza teren budowy tylko wówczas, gdy stanowią nadmiar objętości robót ziemnych i za zezwoleniem Inżyniera.

Jeżeli grunty przydatne, uzyskane przy wykonaniu wykopów, nie będąc nadmiarem objętości robót ziemnych, zostały za zgodą Inżyniera wywiezione przez Wykonawcę poza teren budowy z przeznaczeniem innym niż budowa nasypów lub wykonanie prac

objętych Kontraktem, Wykonawca jest zobowiązany do dostarczenia równoważnej objętości gruntów przydatnych ze źródeł własnych, zaakceptowanych przez Inżyniera. Grunty i materiały nieprzydatne do zasypywania powinny być wywiezione przez Wykonawcę na odkład. Zapewnienie terenów na odkład należy do obowiązków Zamawiającego, o ile nie określono tego inaczej w Kontrakcie. Inżynier może nakazać pozostawienie na terenie budowy gruntów, których czasowa nieprzydatność wynika jedynie z powodu zamarznięcia lub nadmiernej wilgotności.

## 2.2. Grunt do zasypywania obiektów

Grunt do zasypywania obiektów nie powinien zawierać zanieczyszczeń organicznych, części pylastych i gliny. Powinien być przepuszczalny oraz posiadać parametry:

- Ciężar objętościowy  $\min \gamma = 19 \text{ kN/m}^3$
- Kąt tarcia wewnętrznego  $\varphi > 31^\circ$
- Przepuszczalność  $k > 9 \text{ m/dobę}$

Należy przeprowadzić stosowne badania gruntu przez wyspecjalizowane laboratorium drogowe celem określenia jego przydatności. Wyniki należy przedstawić Inżynierowi do akceptacji.

## 2.3. Kruszywa naturalne do stabilizacji cementem

Przydatność kruszyw naturalnych przeznaczonych do stabilizacji cementem należy ocenić na podstawie wyników badań laboratoryjnych wykonanych według metod podanych w PN-S-06012 Drogi samochodowe. Podbudowa i ulepszone podłoże z gruntu stabilizowanego cementem

W niniejszej SST przewidziano do wykorzystania grunty niespoiste: żwiry, pospółki (mieszanki kruszywa naturalnego), piaski grube, średnie, drobne.

Kruszywa naturalne można uznać za przydatny do stabilizacji cementem wtedy, gdy wyniki badań laboratoryjnych wykażą, że wytrzymałość na ścislenie i mrozoodporność próbek gruntu stabilizowanego będą zgodne z wymaganiami określonymi dla warstwy ulepszanego podłoża.

Tablica 1. Wymagania dotyczące kruszyw naturalnych do stabilizacji cementem.

Lp	Właściwości	Wymagania
1	2	3
1.	Uziarnienie oznaczone według PN-88/B-04881:	
	a) ziaren przechodzących przez sito # 40 mm, %, nie mniej niż:	100
	b) ziaren przechodzących przez sito # 20 mm, %, co najmniej:	85
	c) ziaren przechodzących przez sito # 4 mm, %, co najmniej:	50
	d) ziaren mniejszych od # 0,075 mm, %, nie więcej:	15
2	Wskaźnik piaskowy oznaczony według BN-64/8933-08, wartości zalecane: wartości dopuszczone:	20÷50 15÷100
3	Odczyn (kwasowość) pH:	5÷8
4	Zawartość części organicznych oznaczona według PN-88/B-04881, poniżej:	2 %
5	Zawartość siarczanów, w przeliczeniu na SO <sub>3</sub> , oznaczona według PN-78/B-06714/28, %, poniżej:	1,0

## 2.5. Woda

Woda stosowana do stabilizacji kruszywa naturalnego cementem i ewentualnie do pielęgnacji wykonanej warstwy powinna być czysta, bez zawartości szkodliwych dodatków, odpowiadająca wymaganiom PN-88/B-32250. Bez badań laboratoryjnych można stosować wodociągową wodę pitną. Gdy woda pochodzi z wątpliwych źródeł nie może być użyta bez jej przebadania zgodnie z wyżej podaną normą.

## 3. SPRZĘT

Ogólne wymagania dotyczące sprzętu podano w SST D-M.00.00.00. „Wymagania ogólne”. Wykonawca odpowiedzialny jest za szczegółowy dobór sprzętu zapewniający prawidłowe wykonanie robót określonych w Dokumentacji Technicznej i specyfikacji technicznej oraz zgodnie z założoną technologią.

Wykonawca przystępujący do wykonania robót ziemnych powinien wykazać się możliwością korzystania z następującego sprzętu do:

- odspajania i wydobywania gruntów (narzędzia mechaniczne, zrywaki, koparki, ładowarki, itp.),
- jednoczesnego wydobywania i przemieszczania gruntów (spycharki, zgarniarki, równiarki, itp.),
- transportu mas ziemnych (samochody wywrotki, samochody skrzyniowe),
- sprzętu zagęszczającego (walce, ubijaki, płyty wibracyjne itp.).

Sprzęt używany do zasypywania wykopów i zagęszczania musi być zaakceptowany przez Inżyniera.

## 4. TRANSPORT

Załadunek, transport, rozładunek i składowanie materiałów do zasypywania wykopów powinny odbywać się tak, aby zachować ich dobry stan techniczny.

Wybór środków transportowych oraz metod transportu powinien być dostosowany do kategorii gruntu (materiału), jego objętości, technologii odspajania i załadunku oraz odległości transportu. Wydajność środków transportowych powinna być ponadto dostosowana do wydajności sprzętu stosowanego do urabiania i wbudowania gruntu.

Zwiększenie odległości transportu ponad wartości zatwierdzone nie może być podstawą roszczeń Wykonawcy, dotyczących dodatkowej zapłaty za transport, o ile zwiększone odległości nie zostały wcześniej zaakceptowane na piśmie przez Inżyniera.

## 5. WYKONANIE ROBÓT

### 5.1 Ogólne warunki wykonania robót

Ogólne warunki wykonania robót podano w SST D-M.00.00.0 "Wymagania ogólne".

### 5.2 Zasypywanie wykopów

Zasypywanie wykopów powinno być przeprowadzone bezpośrednio po wykonaniu w nich projektowanych elementów obiektu i określonych robót. Przed rozpoczęciem zasypywania wykopów ich dno powinno być oczyszczone z torfów, gytii i namulów oraz

ewentualnych innych zanieczyszczeń obcych, a w przypadku potrzeby odwodnione. Jeżeli dno wykopu znajdować się będzie pod wodą, niezbędne będzie stwierdzenie czystości dna. Do zasypywania powinien być użyty grunt piaszczysty z dowozu, niezamarznięty i bez jakichkolwiek zanieczyszczeń (np. torfu, darniny, korzeni, odpadków budowlanych lub innych materiałów) lub stabilizowany cementem. Grunt użyty do zasypywania wykopów powinien być zagęszczony przynajmniej tak jak grunt wokół wykopu.

### 5.3 Zagęszczanie gruntu nasypowego

Zagęszczenie gruntu nasypowego za ścianami należy wykonać zgodnie z projektem. Każda warstwa gruntu w nasypie powinna być zagęszczana mechanicznie. Grubość zagęszczanych warstw winna wynosić :

- a) przy zagęszczaniu lekkimi walcami - max. 0,2 m
- b) przy zagęszczaniu walcami wibracyjnymi, wibratorami lub ubijakami mechanicznymi - max. 0,4 m
- c) przy ubijaniu ciężkimi tarczami - od 0,5 m do 1,0 m w zależności od ich masy i wysokości spadania, przy czym grubość ubijanej warstwy nie powinna być większa od średnicy tarczy.

Zagęszczenie zasypów ław powinno wynosić  $I_s > 0,9$  W okolicach urządzeń lub warstw odwadniających oraz instalacji, a także w strefie stożków nasypowych i klina gruntowego za ścianami grunt powinien być zagęszczany ręcznie. Zagęszczanie gruntu powinno odbywać się przy jednoczesnej, stałej kontroli laboratoryjnej, a wskaźnik zagęszczenia powinien być  $I_s > 1.0$ .

Dla zasypek za ścianami należy dokonywać pomiarów stopnia zagęszczenia min w 3 punktach w co drugiej warstwie dla każdej ściany.

Wykonawca winien skontrolować wskaźnik zagęszczenia warstw gruntu, zalegających w górnej strefie wykopu do głębokości 0,5 metra od powierzchni wykopu. Jeżeli wartość wskaźnika zagęszczenia jest mniejsza niż  $I_s=0.95$ , Wykonawca winien dogęścić podłoże tak, aby powyższe wymaganie zostało spełnione.

Jeżeli wartość wskaźnika zagęszczenia nie może być osiągnięta przez bezpośrednie zagęszczenie podłoża, to należy podjąć środki w celu ulepszenia gruntu podłoża, umożliwiające uzyskanie wymaganych wartości wskaźnika zagęszczenia.

Wilgotność gruntu zagęszczanego w danej warstwie winna być zbliżona do wilgotności optymalnej. W przypadku wilgotności mniejszej niż 0,8 optymalnej, grunt należy polewać wodą, a w przypadku wilgotności większej niż 1,25 optymalnej, grunt należy przesuszyć.

Przy zagęszczaniu gruntów zasypowych, dla uzyskania równomiernego wskaźnika należy:

- rozściełać grunt warstwami poziomymi o równej grubości, sposobem ręcznym lub lekkim sprzętem mechanicznym,
- warstwę nasypanego gruntu zagęszczać na całej szerokości, przy jednakowej liczbie przejść sprzętu zagęszczającego,
- prowadzić zagęszczanie od krawędzi ku środkowi nasypu.

## 5.4 Dopuszczalne odchyłki

Dopuszczalne odchyłki od ustaleń projektu nie powinny być większe niż :

- 0,02% - dla spadków terenu,
- 2 cm - dla rzędnych dna wykopu pod fundamenty,
- 15 cm - w wymiarach w planie wykopu o szerokości dna > 1,5 m,
- 5 cm - w wymiarach w planie wykopu o szerokości dna ≤ 1,5 m.

## 6. KONTROLA JAKOŚCI ROBÓT

### 6.1. Badania i pomiary w czasie wykonywania robót ziemnych

#### 6.1.1. Sprawdzenie odwodnienia wykopów

Sprawdzenie odwodnienia polega na kontroli zgodności z wymaganiami specyfikacji określonymi w punkcie 5 oraz dokumentacją projektową.

Szczególne uwagi należy zwrócić na:

- właściwe ujęcie i odprowadzenie wód opadowych,
- właściwe ujęcie i odprowadzenie wsiąków wodnych.

### 6.2. Sprawdzenie jakości wykonania zasypów

#### 6.2.1. Rodzaje badań i pomiarów

Sprawdzenie jakości wykonania zasypów polega na kontrolowaniu zgodności z wymaganiami określonymi w punktach 2, 3 oraz 5 niniejszej szczegółowej specyfikacji i w dokumentacji projektowej.

Szczególne uwagi należy zwrócić na:

- a) badania przydatności gruntów do zasypek,
- b) badania prawidłowości wykonania poszczególnych warstw,
- c) badania zagęszczenia.

#### 6.2.2. Badania przydatności gruntów

Badania przydatności gruntów powinny być przeprowadzone na próbkach pobranych z każdej partii przeznaczonej do wbudowania w korpus ziemny, pochodzącej z nowego źródła.

W każdym badaniu należy określić następujące właściwości:

- skład granulometryczny, według PN-B-04481,
- zawartość części organicznych, według PN-B-04481,
- wilgotność naturalną, według PN-B-04481,
- wilgotność optymalną i maksymalną gęstość objętościową szkieletu gruntowego, według PN-B-04481,
- granicę płynności, według PN-B-04481,
- kapilarność bierną, według PN-B-04493,
- wskaźnik piaskowy, według BN-64/8931-01.

#### 6.2.3. Badania kontrolne prawidłowości wykonania poszczególnych warstw zasypu

Badania kontrolne prawidłowości wykonania poszczególnych warstw zasypu polegają na sprawdzeniu:

- a) prawidłowości rozmieszczenia gruntów o różnych właściwościach w nasypie,

- b) odwodnienia każdej warstwy,
- c) grubości każdej warstwy i jej wilgotności przy zagęszczaniu; badania należy przeprowadzić nie rzadziej niż jeden raz na 500 m<sup>2</sup> warstwy nie mniej niż 2 szt. dla każdej ściany obiektu,
- d) przestrzegania ograniczeń dotyczących wbudowania gruntów w okresie deszczów i mrozów.

#### 6.2.4. Sprawdzenie zagęszczenia zasypu oraz podłoża

Sprawdzenie zagęszczenia zasypu oraz podłoża nasypu polega na skontrolowaniu zgodności wartości wskaźnika zagęszczenia  $I_s$  lub stosunku modułów odkształcenia z wartościami określonymi w punkcie 5.

Oznaczenie wskaźnika zagęszczenia  $I_s$  powinno być przeprowadzone według BN-77/8931-12, oznaczenie modułów odkształcenia według BN-64/8931-02.

Wyniki kontroli zagęszczenia robót Wykonawca powinien wpisywać do dokumentów laboratoryjnych. Prawidłowość zagęszczenia konkretnej warstwy nasypu lub podłoża pod nasypem powinna być potwierdzona przez Inżyniera wpisem w dzienniku budowy.

### 6.3. Zasady postępowania z wadliwie wykonanymi robotami

Wszystkie materiały niespełniające wymagań podanych w odpowiednich punktach specyfikacji, zostaną odrzucone. Jeśli materiały niespełniające wymagań zostaną wbudowane lub zastosowane, to na polecenie Inżyniera Wykonawca wymieni je na właściwe, na własny koszt.

Wszystkie roboty, które wykazują większe odchylenia cech od określonych w punktach 5 i 6 szczegółowej specyfikacji powinny być ponownie wykonane przez Wykonawcę na jego koszt.

## 7. OBMIAR ROBÓT

Ogólne zasady obmiaru robót podano w SST D-M.00.00.00. "Wymagania ogólne".

Ilość zasypiania wykopów gruntem piaszczystym z zakupu i dowozu określa się w m<sup>3</sup> przestrzeni wypełnienia z uwzględnieniem zmian sprawdzonych w naturze i zaakceptowanych przez Inżyniera.

## 8. ODBIÓR ROBÓT

Ogólne zasady odbioru robót podano w SST D-M.00.00.00. "Wymagania ogólne" oraz wg SST M.11.01.01.

## 9. PODSTAWA PŁATNOŚCI

Ogólne wymagania dotyczące płatności podano w SST D-M.00.00.00. "Wymagania ogólne".

Przyjęte ilości m<sup>3</sup> zasyпки będą płatne wg jednostkowej ceny, która obejmuje: zakup i dowóz gruntu na miejsce wbudowania, przygotowanie i wbudowanie w stanie optymalnej wilgotności zaakceptowanego przez Inżyniera materiału z jego zagęszczeniem,

uformowaniem przewidzianego w projekcie kształtu zewnętrznego zasypki, zużycie wody do zagęszczania w ilości  $5\text{m}^3$  na  $100\text{m}^3$  zasypu, a także uporządkowanie terenu w rejonie podpór, plantowanie skarp i korony nasypów w rejonie podpór. Co ceny należy doliczyć koszty badań stopnia zagęszczenia gruntu sadą dynamiczną i płytową w ilości określonej w SST i przez Inżyniera.

## 10. PRZEPISY ZWIĄZANE

### 10.1. Normy.

- |                    |  |
|--------------------|--|
| 1. PN-86/B-02480   | Grunty budowlane. Określenia, symbole, podział i opis gruntów.   |
| 2. PN-B/06050:1999 | Geotechnika. Roboty ziemne. Wymagania ogólne.  |
| 3. PN-S-02205:1998 | Drogi samochodowe. Roboty ziemne. Wymagania i badania.   |
| 4. PN-88/B-04481   | Grunty budowlane. Badania próbek gruntu.   |
| 5. PN-B-04493:1955 | Grunty budowlane. Oznaczenie kapilarności biernej.   |
| 6. BN-64/8931-01   | Drogi samochodowe. Oznaczenie wskaźnika piaskowego.  |
| 7. BN-64/8931-02   | Drogi samochodowe. Oznaczenie modułu odkształcenia nawierzchni podatnych i podłoża przez obciążenie płytą. |
| 8. BN-77/8931-12   | Oznaczenie wskaźnika zagęszczenia gruntu.  |

# **SZCZEGÓŁOWE SPECYFIKACJE TECHNICZNE**

**M.11.06.00.**

**STUDNIE FUNDAMENTOWE**



# **SZCZEGÓŁOWA SPECYFIKACJA TECHNICZNA**

**M.11.06.02.**

**STUDNIE Z ELEMENTÓW PREFABRYKOWANYCH  
CPV 45 221**



## **1. WSTĘP**

### **1.1. Przedmiot SST**

Przedmiotem niniejszej szczegółowej specyfikacji technicznej (SST) są wymagania dotyczące wykonania i odbioru robót związanych z wykonaniem fundamentu z prefabrykowanych studni w ramach zadania: „Budowa tras rowerowych i infrastruktury turystycznej w powiecie chojnickim w ramach programu Kaszubska Marszruta” – Budowa tras rowerowych i infrastruktury turystycznej w Gminie Czersk.

### **1.2. Zakres stosowania SST**

Szczegółowa Specyfikacja Techniczna jest stosowana jako dokument w postępowaniu przetargowym i przy realizacji umowy na wykonanie robót związanych z realizacją zadania wymienionego w punkcie 1.1.

### **1.3. Zakres robót objętych SST**

Ustalenia zawarte w niniejszej szczegółowej specyfikacji dotyczą zasad prowadzenia robót związanych z wykonaniem fundamentu z prefabrykowanych żelbetowych studni o średnicy zewnętrznej wg Dokumentacji Projektowej w ramach zadania z pktu. 1.1.

### **1.2. Określenia podstawowe**

1.2.1. Studnia fundamentowa – studnia z kręgów betonowych lub żelbetowych.

## **2. MATERIAŁY**

### **2.1. Ogólne wymagania dotyczące materiałów**

Ogólne wymagania dotyczące materiałów, ich pozyskiwania i składowania podano w SST D-M-00.00.00. “Wymagania ogólne” punkt 2.

### **2.2. Rodzaje materiałów**

Prefabrykaty do wykonania studni w postaci kręgów betonowych lub żelbetowych średnicy zewnętrznej 1200mm grubości ścian 100mm z betonu klasy B30 odpowiadających wymaganiom PN-EN 1917

Prefabrykaty łączy się za pomocą zaprawy cementowej wodoszczelnej klasy M8 i uszczelki gumowej.

## **3. SPRZĘT**

### **3.1. Ogólne wymagania dotyczące sprzętu**

Ogólne wymagania dotyczące sprzętu podano w SST D-M-00.00.00. “Wymagania ogólne” punkt 3.

### **3.2. Sprzęt pomiarowy**

Do wykonania studni należy stosować następujący sprzęt:

- dźwig samochodowy,
- trójnogi do podawania studni,
- łopaty, kilofy itp.

## **4. TRANSPORT**

### **4.1. Ogólne wymagania dotyczące transportu**

Ogólne wymagania dotyczące transportu podano w SST D-M-00.00.00. "Wymagania ogólne" punkt 4.

### **4.2. Transport sprzętu i materiałów**

Sprzęt i materiały można przewozić dowolnymi środkami transportu zabezpieczając je przed przesuwaniem.

## **5. WYKONANIE ROBÓT**

### **5.1. Ogólne zasady wykonania robót**

Ogólne zasady wykonania robót podano w SST D-M-00.00.00. "Wymagania ogólne" punkt 5.

### **5.2 Zasady wykonania studni fundamentowych**

Przed przystąpieniem do robót należy wykonać próbne przekopy celem stwierdzenia czy w miejscu wykonywanych fundamentów nie ma płyty dennej istniejącego obiektu, betonu podkładowego lub innych elementów, utrudniających lub uniemożliwiających wykonanie fundamentu. W przypadku natrafienia przeszkody należy zawiadomić nadzór autorski.

Studnię należy pograżać tzw. metoda studniarską, polegającą na podkopywaniu gruntu pod ścianką studni po obwodzie z tym, że nie należy „wychodzić” z podkopywaniem poza zewnętrzną płaszczyznę studni. Po zagłębieniu studni na około 1/2 wysokości należy postawić na nie drugą w celu zwiększenia ciężaru. Przed postawieniem kolejnego prefabrykaty należy na połączenie nałożyć uszczelkę gumową oraz zaprawę wodoszczelną kl. M8.

Jeżeli w trakcie pograżania zacznie do wnętrza napływać woda gruntowa to na środku studni należy wykonać dół dla jej zbierania się i pompować ją przy użyciu pompy.

Grunt z wykopu należy wywozić na wysypisko i utylizować.

Po osiągnięciu poziomu posadowienia przez dolny krąg można przystąpić do wykonania korka betonowego ujętego w SST M-13.02.01.

## **6. KONTROLA JAKOŚCI ROBÓT**

## **6.1. Ogólne zasady kontroli jakości robót**

Ogólne zasady kontroli jakości robót podano w SST D-M-00.00.00. "Wymagania ogólne" punkt 6.

## **6.2. Kontrola materiałów**

Przed przystąpieniem do wykonania robót wykonawca powinien przeprowadzić badania materiałów, których ma zamiar użyć (poprawność wykonania i brak ubytków w prefabrykatkach)

## **6.2. Kontrola jakości wykonania studni**

Pomiarowi i porównaniu z projektem powinny podlegać:

- rzędna posadowienia i góry studni
- położenie studni w planie

Ponadto należy sprawdzić ciągłość studni i połączenia pomiędzy prefabrykatami.

## **7. OBMIAR ROBÓT**

### **7.1. Ogólne zasady obmiaru robót**

Ogólne zasady obmiaru robót podano w SST D-M-00.00.00. "Wymagania ogólne" pkt 7.

### **7.2. Jednostka obmiarowa**

Jednostką obmiarową jest m (metr) wykonanej studni.

## **8. ODBIÓR ROBÓT**

### **8.1. Ogólne zasady odbioru robót**

Ogólne zasady odbioru robót podano w SST D-M-00.00.00. "Wymagania ogólne" pkt 8.

### **8.2. Sposób odbioru robót**

Odbiór robót związanych z wykonaniem studni następuje na podstawie szkiców oraz protokołu z kontroli geodezyjnej, które Wykonawca przedkłada Inżynierowi.

## **9. PODSTAWA PŁATNOŚCI**

### **9.1. Ogólne ustalenia dotyczące podstawy płatności**

Ogólne ustalenia dotyczące podstawy płatności podano w D-M.-00.00.00. "Wymagania ogólne" punkt 9.

### **9.2. Cena jednostki obmiarowej**

Cena wykonania 1mb studni obejmuje:

- prace pomiarowe i przygotowawcze,
- zakup i dostarczenie materiałów,
- przemieszczenie prefabrykatów do miejsca wbudowania
- pogrążanie prefabrykatów na określona w projekcie głębokość metodą studniarską, ustawiając jeden na drugim z wykonaniem połączenia sąsiednich prefabrykatów zaprawą,
- ewentualne odpompowanie wody z wnętrza w trakcie pogrążania studni,
- załadunek i wywóz oraz utylizacja wydobytego gruntu,
- wykonanie badań i pomiarów wymaganych w SST,
- uporządkowanie terenu robót.

## **10. PRZEPISY ZWIĄZANE**

### **10.1 Normy**

1. BN-86/8971-08 Prefabrykaty budowlane z betonu. Kęgi betonowe i żelbetowe.

# **SZCZEGÓŁOWE SPECYFIKACJE TECHNICZNE**

**M.12.00.00.**

**ZBROJENIE**



# **SZCZEGÓŁOWA SPECYFIKACJA TECHNICZNA**

**M.12.01.00.**

**STAL ZBROJENIOWA - WYMAGANIA OGÓLNE**



## 1. WSTĘP

### 1.1. Przedmiot SST

Przedmiotem niniejszej Specyfikacji Technicznej są wymagania dotyczące wykonania i odbioru robót związanych z wykonaniem zbrojenia niesprężającego elementów betonowych obiektów wykonywanych w ramach zadania: „Budowa tras rowerowych i infrastruktury turystycznej w powiecie chojnickim w ramach programu Kaszubska Marszruta” – Budowa tras rowerowych i infrastruktury turystycznej w Gminie Czersk.

### 1.2. Zakres stosowania SST

Specyfikacja techniczna jest stosowana jako dokument przetargowy i kontraktowy przy zlecaniu i realizacji robót wymienionych w punkcie 1.1.

### 1.3. Zakres robót objętych SST

Ustalenia zawarte w niniejszej specyfikacji mają zastosowanie przy wykonywaniu zbrojenia wszystkich elementów betonowych.

### 1.4. Określenia podstawowe.

Określenia podane z niniejszej SST są zgodne z obowiązującymi polskimi normami.

*Pręty stalowe wiotkie* - pręty stalowe o przekroju kołowym gładkie lub żebrowane o średnicy do 40mm.

*Zbrojenie niesprężające* - zbrojenie konstrukcji betonowej nie wprowadzające do niej naprężeń w sposób czynny.

### 1.5. Ogólne wymagania dotyczące Robót.

Wykonawca Robót jest odpowiedzialny za jakość stosowanych materiałów i wykonanie robót oraz zgodność z Dokumentacją Projektową, SST, normami i poleceniami Inżyniera.

## 2. MATERIAŁY

### 2.1. Stal zbrojeniowa

Pręty stalowe do zbrojenia betonu winny być zgodne z wymaganiami PN-EN 10080:2007 oraz PN-EN 10269:2004. Stal zbrojeniowa dostarczana na budowę powinna mieć Świadectwo Dopuszczenia do Stosowania w Budownictwie Mostowym i atest hutniczy, w którym ma być podane

- nazwa wytwórcy
- oznaczenie wyrobu
- numer wytopu lub numer partii
- wszystkie wyniki przeprowadzonych badań oraz skład chemiczny według analizy wytopowej
- masa partii

- rodzaj obróbki cieplnej

Na przywieszkach metalowych przymocowanych dla każdej wiązki prętów lub kręgu prętów (po dwie dla każdej wiązki) muszą znajdować się następujące informacje:

- znak wytwórcy
- średnica nominalna
- znak stali
- numer wytopu lub numer partii
- znak obróbki cieplnej.

Każda wiązka i krąg prętów powinny mieć oznakowanie farbą olejną.

Przy odbiorze stali należy przeprowadzić następujące badania:

- sprawdzenie zgodności przywieszek z zamówieniem
- sprawdzenie stanu powierzchni wg PN-EN 10269:2004
- sprawdzenie wymiarów wg PN-EN 10269:2004
- sprawdzenie masy wg PN-EN 10269:2004
- próba rozciągania wg PN-EN 10002-1:2004
- próba zginania na zimno wg PN-EN ISO 7438:2006

Do badania należy pobrać minimum 3 próbki z każdego kręgu lub wiązki. Jakość prętów należy oceniać pozytywnie jeżeli wszystkie badania odbiorcze dadzą wynik pozytywny.

## **2.2. Drut montażowy.**

Do montażu prętów zbrojenia należy używać wyżarzonego drutu stalowego tzw. wiązałkowego o średnicy niemniejszej niż 1.0 mm.

Przy średnicach większych niż 12mm. Stosować drut wiązałkowy o średnicy 1.5mm.

## **2.3. Materiały spawalnicze.**

Należy stosować elektrody odpowiednie do gatunku stali łączonych prętów zbrojeniowych.

## **2.4. Podkładki dystansowe.**

Dopuszcza się stosowanie stabilizatorów i podkładek dystansowych z betonu lub zaprawy i z tworzyw sztucznych.

Podkładki dystansowe muszą być mocowane do prętów.

Nie dopuszcza się stosowanie przekładek dystansowych z drewna, cegły lub prętów stalowych.

## **3. SPRZĘT.**

Prace zbrojarskie winny być wykonywane specjalistycznymi urządzeniami giętarskimi, prostowarkami, nożycami i innymi stanowiącymi wyposażenie zbrojarni. Sprzęt używany do wykonania zbrojenia musi być zaakceptowany przez Inżyniera i powinien spełniać wymagania BHP.

## **4. TRANSPORT.**

Załadunek, transport, rozładunek i składowanie materiałów do wykonania zbrojenia powinny odbywać się tak, aby zachować ich dobry stan techniczny.

## 5. WYKONANIE ROBÓT

### 5.1. Przygotowanie zbrojenia

#### 5.1.1. Czyszczenie prętów

W przypadku skorodowania prętów zbrojenia lub ich zanieczyszczenia w stopniu przekraczającym wymagania punktu 5.2.1. należy przeprowadzić ich oczyszczenie. Rozumie się, że zanieczyszczenia powstały w okresie od przyjęcia stali na budowie do jej wbudowania. Zanieczyszczenia stali wcześniejsze są niedopuszczalne.

Pręty zatłuszczone lub zabrudzone farbami można opalać lampami benzynowymi lub czyścić preparatami rozpuszczającymi tłuszcz.

Stal narażona na choćby chwilowe działanie słonej wody należy zmyć wodą niezasoloną. Stal pokrytą łuszczącą się rdzą i zabłoconą oczyszcza się szczotkami drucianymi ręcznie lub mechanicznie lub też przez piaskowanie. Po oczyszczeniu należy sprawdzić wymiary przekroju poprzecznego prętów. Stal tylko zabłoconą można zmyć strumieniem wody. Pręty oblodzone odmraża się strumieniem ciepłej wody. Możliwe są również inne sposoby czyszczenia stali zbrojeniowej akceptowane przez Inżyniera.

#### 5.1.2. Prostowanie prętów.

Dopuszczalna wielkość miejscowego odchylenia od linii prostej wynosi 4 mm. Dopuszcza się prostowanie prętów za pomocą kluczy, młotków, prostowarek i wciągarek.

#### 5.1.3. Cięcie prętów zbrojeniowych

Cięcie prętów należy wykonywać przy maksymalnym wykorzystaniu materiału. Wskazane jest sporządzenie w tym celu planu cięcia. Pręty ucinają się z dokładnością do 1,0cm. Cięcia przeprowadza się przy użyciu mechanicznych noży. Dopuszcza się również cięcie palnikiem acetylenowym.

Należy ucinąć pręty dłuższe od długości podanej w projekcie o wydłużenie zależne od wielkości i ilości odgięć.

Wydłużenia prętów (cm) powstające podczas ich odginania o dany kąt podaje n/w tabela.

Średnica pręta [mm]	Kąt odgięcia			
	45	90	135	180
8	-	1.0	1.0	1.0
10	0.5	1.0	1.0	1.5
12	0.5	1.0	1.0	1.5
14	0.5	1.5	1.5	2.0
16	0.5	1.5	1.5	2.5
20	1.0	1.5	2.0	3.0
22	1.0	2.0	3.0	4.0
25	1.5	2.5	3.5	4.5
28	2.0	3.0	4.0	5.0
32	2.5	3.5	5.0	6.0

#### 5.1.4. Odgięcia prętów, haki.

Minimalne średnice trzpieni używanych przy wykonywaniu haków zbrojenia podaje tabela Nr 1 (PN - 91/S - 10042)

Minimalne średnice trzpieni używanych przy wykonywaniu haków zbrojenia.

Średnica pręta zagiętego mm	Stal gładka miękka $R_{ak} = 240$ MPa	Stal żebrowana		
		$R_{ak} < 400$ MPa	$400 < R_{ak} < 500$ MPa	$R_{ak} > 500$ MPa
-	-	$R_{ak} < 400$ MPa	$400 < R_{ak} < 500$ MPa	$R_{ak} > 500$ MPa
$d < 10$	$d_0 = 3d$	$d_0 = 3d$	$d_0 = 4d$	$d_0 = 4d$
$10 < d < 20$	$d_0 = 4d$	$d_0 = 4d$	$d_0 = 5d$	$d_0 = 5d$
$20 < d < 28$	$d_0 = 5d$	$d_0 = 6d$	$d_0 = 7d$	$d_0 = 8d$
$d > 28$	-	$d_0 = 8d$	-	-

d - oznacza średnicę pręta

Minimalna odległość od krzywizny pręta do miejsca gdzie można na nim położyć spoinę wynosi 10 d. Na zimno, na budowie można wykonywać odgięcia prętów średnicy  $d \leq 12$  mm. Pręty o średnicy  $d > 12$  mm powinny być odginane z kontrolowanym podgrzewaniem.

Wewnętrzna średnica odgięcia prętów zbrojenia głównego, poza odgięciem w obrębie haka, powinna być nie mniejsza niż:

5d dla stali A-0 i A-I

10d dla stali klasy A-II

15d dla stali klasy A-III i A-III N

W miejscach zgięć i załamań elementów konstrukcji, w których zagięcia ulegają jednocześnie wszystkie pręty zbrojenia rozciąganego należy stosować średnicę zagięcia równą co najmniej 20d. Wewnętrzna średnica odgięcia strzemion i prętów montażowych powinna spełniać warunki podane dla haków.

Należy zwrócić uwagę przy odbiorze haków (odgięć) prętów na ich zewnętrzną stronę. Niedopuszczalne są tam pęknięcia powstałe podczas wyginania.

## 5.2. Montaż zbrojenia.

### 5.2.1. Wymagania ogólne.

Do zbrojenia betonu należy stosować stal spawalną (PN - 91/S - 10042).

Wymaga się stosowanie następujących klas stali: A-0 (dla elementów drugorzędnych, niekonstrukcyjnych), A-I, A-II, A-III, A-III N (PN - 91/S - 10042, PN - 99/S - 10040, PN-EN 10080:2007), dla elementów nośnych.

Inne gatunki stali zbrojeniowej mogą być używane do budowy mostów i tuneli betonowych pod warunkiem dopuszczenia ich przez Ministerstwo Transportu i Gospodarki Morskiej (PN-S-10040:1999).

Układ zbrojenia w konstrukcji musi umożliwiać jego dokładne otoczenie przez jednorodny beton. Po ułożeniu zbrojenia w deskowaniu, rozmieszczenie prętów względem siebie i względem deskowania nie może ulec zmianie.

Zbrojeniu prętami wiotkimi podlegają wszelkie konstrukcje inżynierskie wykonane z betonu. Konstrukcje nie żelbetowe muszą posiadać zbrojenie zabezpieczające przed pojawieniem się rys. (PN - 91/S - 10042).

W konstrukcję można wbudować stal pokrytą co najwyżej nalotem nie łuszczącej się rdzy. Nie można wbudowywać stali zatłuszczonej smarami lub innymi środkami chemicznymi, zabrudzonej farbami, zabłoconej i oblodzonej, stali która była wystawiona na działanie słonej wody, stan powierzchni wkładek zbrojeniowych ma być zadowalający bezpośrednio przed betonowaniem.

Możliwe jest wykonanie zbrojenia z prętów o innej średnicy niż przewidziane w projekcie oraz zastosowanie innego gatunku stali. Zmiany te wymagają zgody pisemnej Projektanta i Inżyniera.

W dźwigarach belkowych w każdym przekroju na całej długości dźwigara muszą znajdować się co najmniej 2 pręty i 2 pręty w górnej strefie. W płytach, maksymalny rozstaw zbrojenia może wynosić 33 cm.

Minimalna grubość otuliny zewnętrznej w świetle prętów i powierzchni przekroju elementu żelbetowego powinna wynosić co najmniej:

- 0.07 m dla zbrojenia głównego fundamentu i podpór masywnych,
- 0.055 m dla strzemion fundamentów i podpór masywnych
- 0.05 m dla prętów głównych lekkich podpór i pali
- 0.03 m dla zbrojenia głównego dźwigarów
- 0.025 m dla strzemion dźwigarów głównych i zbrojenia płyt pomostów (PN-91/S-10042).

Układanie zbrojenia bezpośrednio na deskowaniu i podnoszenie na odpowiednią wysokość w trakcie betonowania jest niedopuszczalne.

Niedopuszczalne jest chodzenie i transportowanie materiałów po wykonanym szkielecie zbrojeniowym.

## 5.2.2. Montowanie zbrojenia.

### 5.2.2.1. Łączenie prętów za pomocą spawania.

W konstrukcjach inżynierskich dopuszcza się następujące rodzaje spawanych połączeń prętów :

- czołowe, elektryczne, oporowe,
- nakładkowe spoiny dwustronne - łukiem elektrycznym,
- nakładkowe spoiny jednostronne - łukiem elektrycznym,
- zakładkowe spoiny jednostronne - łukiem elektrycznym,
- zakładkowe spoiny dwustronne - łukiem elektrycznym,
- czołowe wzmocnione spoinami bocznymi z blachą półkolistą,
- czołowe wzmocnione jednostronną spoiną z płaskownikiem,
- czołowe wzmocnione dwustronną spoiną z płaskownikiem,
- zakładkowe wzmocnione jednostronną spoiną z płaskownikiem,
- czołowe wzmocnione dwustronną spoiną z mniejszym bokiem płaskownika.

### 5.2.2.2. Łączenie pojedynczych prętów na zakład bez spawania.

Dopuszcza się łączenie na zakład bez spawania (wiązaną drutem) prętów prostych, prętów z hakami oraz zbrojenia wykonanego z drutów w postaci pętlic.

## 5.2.2.3. Skrzyżowanie prętów.

Skrzyżowanie prętów należy wiązać drutem wiązałkowym, zgrzewać lub łączyć tzw. słupkami dystansowymi. Drut wiązałkowy, wyżarzony o średnicy 1 mm używa się do łączenia prętów o średnicy do 12mm. Przy średnicach większych należy stosować drut o średnicy 1.5mm. W szkieletach zbrojenia belek i słupów należy łączyć wszystkie skrzyżowania prętów narożnych ze strzemionami.

## 6. KONTROLA JAKOŚCI ROBÓT

Dopuszczalne tolerancje wymiarów w zakresie cięcia, gięcia i rozmieszczenia zbrojenia podaje tabela Nr.2.

Niezależnie od tolerancji podanych w tabeli obowiązują następujące:

- dopuszczalne odchylenie strzemion od linii prostopadłej do zbrojenia głównego nie powinno przekraczać 3 %
- różnica w wymiarach oczek siatki nie powinna przekraczać + 3 mm
- dopuszczalna różnica w wykonaniu siatki na jej długości nie powinna przekraczać + 25 mm
- liczba uszkodzonych skrzyżowań w dostarczonych na budowę siatkach nie powinna przekraczać 20 % w stosunku do wszystkich skrzyżowań w siatce; liczba uszkodzonych skrzyżowań na jednym przecie nie może przekraczać 25 % ogólnej ich liczby na tym przecie.
- różnice w rozstawie między prętami głównymi w belkach nie powinny przekraczać + 0.5 cm różnice w rozstawie strzemion nie powinny przekraczać + 2 cm.

Tabela 2 Dopuszczalne tolerancje wymiarów w zakresie cięcia, gięcia i rozmieszczenia zbrojenia

Parametr	Zakres tolerancji	Dopuszcz. odchyłka
Cięcia prętów ( L - długość pręta w/g projektu)	dla L < 6.0 m	20 mm
	dla L > 6.0 m	30 mm
Odgięcia ( odchylenia w stosunku do położenia określonego w projekcie)	dla L < 0.5 m	10 mm
	dla 0.5 m < L < 1.5 m	15 mm
	dla L > 1.5 m	20 mm
Usytuowanie prętów a) otulenie (zmniejszenie wymiaru w stosunku do wymagań projektu)		< 5 mm
b) odchylenie plusowe (h-jest całkowitą grubością elementu)	dla h < 0.5 m	10 mm
	dla 0.5 m < h < 1.5 m	15mm
	dla h > 1.5m	20 mm
c) odstęp pomiędzy sąsiednimi równoległymi prętami (kablami) (a - jest odległością projektowaną pomiędzy powierzchniami przyległych prętów).	a < 0.05 m	5 mm
	a < 0.20 m	10 mm
	a < 0.40 m	20 mm
	a > 0.40 m	30 mm

d) odchylenia w relacji do grubości lub szerokości w każdym punkcie zbrojenia lub otworu kablowego b- oznacza całkowita grubość lub szerokość elementu.	b < 0.25 m b < 0.50 m b < 1.5 m b > 1.5m	10 mm 15 mm 20 mm 30 mm
---	---	----------------------------------

## 7. OBMIAR ROBÓT

Ogólne zasady obmiaru robót podano w SST D-M.00.00.00. "Wymagania ogólne".

Jednostką obmiaru robót jest 1 kilogram wykonanego zbrojenia betonu zgodnie z Dokumentacją Projektową. Przyjmuje się łączną długość prętów poszczególnych średnic pomnożoną odpowiednio przez ich ciężar jednostkowy kg/m. Nie dolicza się stali użytej na dodatkowe zakłady przy łączeniu prętów, przekładek montażowych i drutu wiązałkowego.

Nie uwzględnia się też zwiększonej ilości materiału w wyniku stosowania przez Wykonawcę prętów o średnicach większych od wymaganych w Dokumentacji Projektowej.

## 8. ODBIÓR ROBÓT

Ogólne zasady odbioru robót podano w SST D-M.00.00.00. "Wymagania ogólne".

Na podstawie wyników badań wg pkt.6 należy sporządzić protokoły odbioru robót końcowych. Jeżeli wszystkie badania dały wyniki dodatnie, wykonane roboty należy uznać za zgodne z wymaganiami. Jeżeli choć jedno badanie dało wynik ujemny, wykonane roboty należy uznać za niezgodne z wymaganiami norm i kontraktu. W takiej sytuacji wykonawca obowiązany jest doprowadzić roboty do zgodności z normą i przedstawić je do ponownego odbioru.

## 9. PODSTAWA PŁATNOŚCI

Ogólne wymagania dotyczące płatności podano w SST D-M.00.00.00. "Wymagania ogólne".

Płatność za kilogram wykonanego zbrojenia należy przyjmować zgodnie z obmiarem i atestem Producenta stali oraz oceną jakości wykonania robót na podstawie wyników badań laboratoryjnych i pomiarów.

Cena wykonania robót obejmuje:

- prace przygotowawcze i pomiarowe
- zakup, transport i składowanie materiałów
- oczyszczenie i wyprostowanie prętów
- wygięcie, przycięcie i łączenie prętów (na styk lub na zakład)
- montaż zbrojenia przy pomocy drutu wiązałkowego i spawania wraz z jego stabilizacją i zabezpieczeniem odpowiednich otulin zewnętrznych betonu
- oczyszczenie terenu robót z odpadów zbrojenia stanowiących własność Wykonawcy oraz usunięcie ich poza obręb budowy
- przeprowadzenie niezbędnych badań laboratoryjnych i pomiarów wymaganych w specyfikacji.

Nie dolicza się stali użytej na dodatkowe zakłady przy łączeniu prętów poza tymi, które ujęto w dokumentacji, przekładek montażowych i drutu wiązałkowego.

## 10. PRZEPISY ZWIĄZANE

### 10.1. Normy.

- |   |                     |  |
|---|---------------------|--|
| 1 | PN-EN 10080:2007    | Stal do zbrojenia betonu. Spajalna stal zbrojeniowa. Postanowienia ogólne                                      |
| 2 | PN-EN 10269:2004    | Stale i stopy niklu na elementy złączne o określonych własnościach w podwyższonych i/lub niskich temperaturach |
| 3 | PN-EN ISO 7438:2006 | Metale. Próba zginania   |
| 4 | PN-EN 10002-1:2004  | Metale. Próba rozciągania. Część 1: Metoda badania w temperaturze otoczenia                                    |
| 5 | PN-91/S-10042       | Obiekty mostowe. Konstrukcje betonowe, żelbetowe i sprężone. Projektowanie.                                    |
| 6 | PN-99/S-10040       | Obiekty mostowe. Konstrukcje betonowe, żelbetowe i sprężone. Wymagania i Badania.                              |

### 10.2. Inne dokumenty.

- 7 Świadectwo dopuszczenia do stosowania w budownictwie Nr 83591. Stal zbrojeniowa żebrowana gatunku 10425.0/10425.9, importowana z CiSFR. IBDiM. Warszawa 1992.
- 8 Świadectwo dopuszczenia do stosowania w budownictwie Nr 83891. Stal zbrojeniowa gatunku 18G2 i 34GS o użebrowaniu według DIN488. ITB. Warszawa 1992.

**SZCZEGÓŁOWA SPECYFIKACJA  
TECHNICZNA**

**M.12.01.02.**

**ZBROJENIE BETONU STAŁĄ KLASY A-III N  
CPV 45221**



## **1. WSTĘP**

### **1.1. Przedmiot SST**

Przedmiotem niniejszej Specyfikacji Technicznej są wymagania dotyczące wykonania i odbioru zbrojenia stalą klasy A-III N, elementów betonowych obiektów wykonywanych w ramach zadania: „Budowa tras rowerowych i infrastruktury turystycznej w powiecie chojnickim w ramach programu Kaszubska Marszruta” – Budowa tras rowerowych i infrastruktury turystycznej w Gminie Czersk.

### **1.2. Zakres stosowania SST**

Specyfikacja techniczna jest stosowana jako dokument przetargowy i kontraktowy przy zleceniu i realizacji robót wymienionych w punkcie 1.1.

### **1.3. Zakres robót objętych SST**

Ustalenia zawarte w niniejszej specyfikacji dotyczą zasad prowadzenia robót przy zbrojeniu stalą klasy A-IIIIN wszystkich elementów betonowych.

### **1.4. Określenia podstawowe**

Określenia podane w niniejszej SST są zgodne z odpowiednimi normami oraz SST D-M. 00.00.00.

### **1.5. Ogólne wymagania dotyczące robót**

Ogólne wymagania dotyczące robót podano w SST D-M.00.00.00. „Wymagania ogólne”. Wykonawca robót jest odpowiedzialny za jakość ich wykonania oraz za zgodność z Dokumentacją Projektową, SST i poleceniami Inżyniera.

## **2. MATERIAŁY**

Do zbrojenia betonu należy stosować stal okrągłą zębowaną BSt500S o średnicy od 6 do 32 mm. Pręty stalowe do zbrojenia betonu winny być zgodne z wymaganiami PN-EN 10080:2007, PN-EN 10269:2004 i PN-91/S-10042. Stal zbrojeniowa dostarczana na budowę powinna mieć Świadectwo Dopuszczenia do Stosowania w Budownictwie Mostowym oraz atest hutniczy. Pozostałe wymagania jak w SST M.12.01.00.

## **3. SPRZĘT**

Wymagania jak w SST M.12.01.00.

## **4. TRANSPORT**

Jak w SST M.12.01.00.

## **5. WYKONANIE ROBÓT**

### 5.1. Ogólne warunki wykonania robót

Ogólne warunki wykonania robót podano w SST D-M.00.00.00. "Wymagania ogólne".

### 5.2. Zakres wykonywanych robót wg SST M.12.01.00.

Wewnętrzne średnice odgięcia prętów zbrojenia głównego, poza odgięciami w obrębie haka, powinny być dla stali A-III N nie mniejsze niż podane w PN-91/S-10042 i SST.

- dla  $d \leq 10\text{mm}$  4d
- dla  $10 < d \leq 20\text{ mm}$  5d
- dla  $20 < d \leq 28\text{ mm}$  8d

Pręty o średnicy  $\phi 32$  - zbrojenie należy łączyć spoiną czołową wg nowej normy PN EN 25817, poziom jakości spoin wg niezgodności spawalniczych występujących w złączach spawanych powinien wynosić „B” (wg EN 12517 – **poziom** akceptacji „1”), pozostałe pręty można łączyć na zakład zgodnie z PN-91/S-10042 i SST.

## 6. KONTROLA JAKOŚCI ROBÓT

Ogólne zasady kontroli jakości robót podano w SST D-M.00.00.00. "Wymagania ogólne".  
Zasady kontroli jakości jak w SST M.12.01.00.

## 7. OBMIAR ROBÓT

Ogólne zasady obmiaru robót podano w SST D-M.00.00.00. "Wymagania ogólne".  
Jednostką obmiaru robót jest:

- 1 kilogram wykonanego zbrojenia betonu stalą A-III N zgodnie z Dokumentacją Projektową. Przyjmuje się łączną długość prętów poszczególnych średnic pomnożoną odpowiednio przez ich ciężar jednostkowy kg/m. Nie dolicza się stali użytej na dodatkowe zakłady przy łączeniu prętów poza tymi, które ujęto w dokumentacji, przekładek montażowych i drutu wiązałkowego.  
Nie uwzględnia się też zwiększonej ilości materiału w wyniku stosowania przez Wykonawcę prętów o średnicach większych od wymaganych w Dokumentacji Projektowej.

## 8. ODBIÓR ROBÓT

Ogólne zasady odbioru robót podano w SST D-M.00.00.00. "Wymagania ogólne".

Odbiór robót jak w SST M.12.01.00.

## 9. PODSTAWA PŁATNOŚCI

Ogólne wymagania dotyczące płatności podano w SST D-M.00.00.00. "Wymagania ogólne".

Płatność za kilogram wykonanego zbrojenia należy przyjmować zgodnie z obmiarem i atestem Producenta stali oraz na podstawie wyników badań laboratoryjnych i pomiarów.

---

Cena wykonania robót obejmuje:

- prace przygotowawcze i pomiarowe,
- zakup, transport i składowanie materiałów,
- oczyszczenie i wyprostowanie prętów,
- wygięcie, przycięcie i łączenie prętów (na styk lub na zakład),
- wiercenie otworów w istniejącej ławie fundamentowej i wklejanie prętów
- montaż zbrojenia przy pomocy drutu wiązałkowego i spawania wraz z jego stabilizacją i zapewnieniem odpowiednich otulin zewnętrznych betonu,
- oczyszczenie terenu robót z odpadów zbrojenia stanowiących własność Wykonawcy oraz usunięcie ich poza obręb budowy,
- przeprowadzenie niezbędnych badań laboratoryjnych i pomiarów wymaganych w specyfikacji.

Nie dolicza się stali użytej na dodatkowe zakłady przy łączeniu prętów poza tymi, które ujęto w dokumentacji, przekładek montażowych i drutu wiązałkowego.

## **10. PRZEPISY ZWIĄZANE**

Jak w SST M.12.01.00.



# **SZCZEGÓŁOWE SPECYFIKACJE TECHNICZNE**

**M.13.00.00.**

**BETON**



# **SZCZEGÓŁOWA SPECYFIKACJA TECHNICZNA**

**M.13.01.00.**

**BETON KONSTRUKCYJNY - WYMAGANIA OGÓLNE**



## 1. WSTĘP

Niniejsze Specyfikacje Techniczne dotyczące betonu, jego składników: cementu, kruszywa, wody oraz domieszek i dodatków są zgodne z normą PN-88/B-06250 oraz PN-EN 206-1:2003 „Beton – Część 1: Wymagania, właściwości, produkcja i zgodność” ze zmianami (PN-EN 206-1:2003/A1:2005, PN-EN 206-1:2003/A2:2006(U), PN-EN2061:2003/Ap 1:2004) i ich nie zastępują lecz jedynie uściślają ich postanowienia.

### 1.1. Przedmiot specyfikacji technicznej (SST)

Przedmiotem niniejszej SST są wymagania dotyczące wykonania i odbioru wszystkich elementów betonowych obiektów wykonywanych w ramach zadania: „Budowa tras rowerowych i infrastruktury turystycznej w powiecie chojnickim w ramach programu Kaszubska Marszruta” – Budowa tras rowerowych i infrastruktury turystycznej w Gminie Czersk.

### 1.2. Zakres stosowania SST

Specyfikacja techniczna jest stosowana jako dokument przetargowy i kontraktowy przy zleceniu i realizacji robót wymienionych w punkcie 1.1.

### 1.3. Zakres robót objętych SST

Ustalenia zawarte w niniejszej specyfikacji mają zastosowanie przy wykonywaniu betonów oraz elementów betonowych określonych w pkt. 1.1.

### 1.4. Określenia podstawowe

Określenia podane w niniejszej SST są zgodne z obowiązującymi polskimi normami wymienionymi w pkt. 1.

### 1.5. Ogólne wymagania dotyczące robót

Wykonawca robót jest odpowiedzialny za jakość ich wykonania oraz zgodność z Dokumentacją Projektową, SST, normami i poleceniami Inżyniera.

Dodatkowo należy przestrzegać wymagania i zalecenia dotyczące wykonania betonów do konstrukcji mostowych, wydane przez GDDP Warszawa 1990 r.

## 2. MATERIAŁY

### 2.1. Cement

Cement jest najważniejszym składnikiem betonu i powinien posiadać następujące właściwości:

- wysoką wytrzymałość
- mały skurcz, szczególnie w okresie początkowym
- wydzielanie małej ilości ciepła przy wiązaniu.

Celem otrzymania betonu w dużym stopniu nieprzepuszczalnego i trwałego, a więc odpornego na działanie agresywnego środowiska, do konstrukcji mostowych należy stosować wyłącznie cement portlandzki (bez dodatków), o podwyższonej odporności na wpływy chemiczne.

Betony należy wykonywać przy użyciu cementów mostowych następujących marek:

- beton klasy C20/25 - cement klasy 32.5
- beton klasy C25/30, C30/37- cement klasy 42.5
- beton klasy C35/45 i większej - cement klasy 52.5.

Wymaga się, aby cementy te charakteryzowały się następującym składem:

- zawartość krzemianu trójwapniowego (alitu)  $C_3S$  <60 %
- zawartość glinianu trójwapniowego  $C_3A$  do 7 %
- zawartość alkalidów do 0.6%, a przy stosowaniu kruszywa niereaktywnego do 0.9%.

Ponadto zaleca się, aby zawartość  $C_4AF+2\bullet C_3A$  < 20 %.

Cement pochodzący z każdej dostawy musi spełniać zawarte w PN-EN 197-1:2002. Nie dopuszcza się występowania w cemencie grudek nie dających się rozgnieść w palcach. Wykonawca powinien dokonywać kontroli cementu przed użyciem go do wykonania mieszanki betonowej, nawet bez oczekiwania na zlecenie nadzoru inwestorskiego, w urzędowym laboratorium do badań materiałowych i przekazywać nadzorowi kopie wszystkich świadectw tych prób, dokonując jednocześnie odpowiednich zapisów w Dzienniku Budowy. Obowiązkiem Inżyniera jest żądanie powtórzenia badań tej samej partii cementu, jeśli istnieje podejrzenie obniżenia jakości cementu spowodowane jakąkolwiek przyczyną.

Kontrola cementu winna obejmować:

- oznaczenie czasu wiązania wg PN-EN 196-3
- oznaczenie zmiany objętości wg PN-EN 196-3
- sprawdzenie zawartości grudek (zbryleń) cementu nie dających się rozgnieść w palcach i nie rozpadających się w wodzie.

Cement należy przechowywać w sposób zgodny z postanowieniami BN-88/6731-08.

## 2.2. Kruszywo

Kruszywo powinno spełniać wszystkie wymagania normy PN-EN 12620:2004. Powinno składać się z elementów niewrażliwych na przemarzanie, nie zawierać składników łamliwych, pyłących czy o budowie warstwowej, gipsu ani rozpuszczalnych siarczanów, piryków, piryków gliniastych i składników organicznych. Wykonawca powinien dostarczyć pisemne stwierdzenie, w oparciu o wykonane badania mineralogiczne, o braku obecności form krzemionki (opal, chalcedon, trydymit) i wapieni dolomitycznych reaktywnych w stosunku do alkaliów zawartych w cemencie, wykonując niezbędne badania laboratoryjne.

### 2.3. Kruszywo grube

Do betonów należy stosować wyłącznie grysy granitowe, amfibolitowe lub bazaltowe o maksymalnym wymiarze ziarna do 16mm. Stosowanie grysów z innych skał dopuścić można pod warunkiem zbadania ich w placówce badawczej wskazanej przez GDDP i uzyskania wyników spełniających podane niżej wymagania. Do betonów C40/50 i C50/60 zaleca się stosować kruszywo amfibolitowe.

Grysy powinny odpowiadać następującym wymaganiom ( dla betonów C20/25- C25/30):

- zawartość pyłów mineralnych do 1%
- zawartość ziaren nieforemnych (wydłużonych i płaskich) do 20 %
- wskaźnik rozkruszenia :
  - dla grysów granitowych do 16%
  - dla grysów bazaltowych i innych do 8%
- nasiąkliwość do 1.2 %
- mrozoodporność wg metody bezpośredniej do 2 %
- mrozoodporność wg zmodyfikowanej metody bezpośredniej(PN-EN 13043:2004) 10%
- reaktywność alkaliczna z cementem określona wg PN-91/B-06714/34 nie wywołująca zwiększenia wymiarów liniowych ponad 0.1 %
- zawartość związków siarki do 0.1 %
- zawartość zanieczyszczeń obcych do 0.25 %
- zawartość zanieczyszczeń organicznych nie dająca barwy ciemniejszej od wzorcowej.

W kruszywie grubym, tj. w grysach nie dopuszcza się grudek gliny. Zaleca się, aby zawartość podziarna nie przekraczała 5%, a nadziarna 10 %.

Kruszywo pochodzące z każdej dostawy musi być poddane badaniom niepełnym obejmującym:

- oznaczenie składu ziarnowego wg PN-EN 933-1:2000
- oznaczenie zawartości ziaren nieforemnych wg PN-EN 933-4:2001
- oznaczenie zawartości pyłów mineralnych wg PN-78/B-06714/13
- oznaczenie zawartości zanieczyszczeń obcych wg PN-78/B-06714/12
- oznaczenie zawartości grudek gliny (oznaczyć jak zawartość zanieczyszczeń obcych).

Należy zobowiązać dostawcę do przekazywania dla każdej partii kruszywa wyników badań pełnych oraz okresowo wynik badania specjalnego dotyczącego reaktywności alkalicznej.

### 2.4. Kruszywo drobne

Kruszywem drobnym powinny być piaski grube o uziarnieniu do 2 mm pochodzenia rzecznoego lub kompozycja piasku rzecznoego i kopalnianego uszlachetnionego.

Zawartość poszczególnych frakcji w stosie okrucowym piasku powinna wynosić :

- ziarna 0 - 0,25 mm 14 ÷ 19 %
- ziarna nie większe niż 0.5 mm 33 ÷ 48 %
- ziarna nie większe niż 1mm 57 ÷ 76 %

Piasek powinien spełniać następujące wymagania:

- zawartość pyłów mineralnych do 1.5% dla betonów do C40/50 i do 1,0% dla C50/60

- reaktywność alkaliczna z cementem określona wg PN-91/B-06714/34 nie wywołująca zwiększenia wymiarów liniowych ponad 0.1%
- zawartość związków siarki do 0.2%
- zawartość zanieczyszczeń obcych do 0.25%
- zawartość zanieczyszczeń organicznych nie dająca barwy ciemniejszej od wzorcowej.

W kruszywie drobnym nie dopuszcza się grudek gliny. Piasek pochodzący z każdej dostawy musi być poddany badaniom niepełnym obejmującym:

- oznaczenie składu ziarnowego wg PN-EN 933-1:2000
- oznaczenie zawartości pyłów mineralnych wg PN-78/B-06714/13
- oznaczenie zawartości zanieczyszczeń obcych wg PN-78/B-06714/12
- oznaczenie zawartości grudek gliny (oznaczyć jak zawartość zanieczyszczeń obcych).

Należy zobowiązać dostawcę do przekazywania dla każdej dostawy piasku wyników badań pełnych oraz okresowo wynik badania specjalnego dotyczącego reaktywności alkalicznej.

## 2.5. Uziarnienie kruszywa

Mieszanki kruszywa drobnego i grubego wymieszane w odpowiednich proporcjach powinny utworzyć stałą kompozycję granulometryczną, która pozwoli na uzyskanie wymaganych właściwości zarówno świeżego betonu (konsystencja, jednorodność, urabialność, zawartość powietrza) jak i stwardniałego (wytrzymałość, przepuszczalność, moduł sprężystości, skurcz). Krzywa granulometryczna powinna zapewnić uzyskanie maksymalnej szczelności betonu przy minimalnym zużyciu cementu i wody. Szczególną uwagę należy zwrócić na uziarnienie piasku w celu zredukowania do minimum zużycia wody. Kruszywo powinno składać się z co najmniej 3 frakcji, dla frakcji najdrobniejszej pozostałość na sicie o boku oczka 4 mm nie może być większa niż 5%. Poszczególne frakcje nie mogą zawierać uziarnienia przynależnego do frakcji niższej w ilości przewyższającej 15% i uziarnienia przynależnego do frakcji wyższej w ilości przekraczającej 10% całego składu frakcji. Zaleca się betony klasy C30/37 i wyżej wykonywać z kruszywem o uziarnieniu ustalonym doświadczalnie, podczas projektowania składu mieszanki betonowej. Do betonu klasy C20/25 należy stosować kruszywo o łącznym uziarnieniu mieszczącym się w granicach podanych na wykresach i według tabeli podanych poniżej.

Zalecane graniczne uziarnienie kruszywa.

Bok oczka sita [mm]	Przechodzi przez sito[%]	
	kruszywo do 16 mm	
0.25	3	do 8
0.50	7	do 20
1.0	12	do 32
2.0	21	do 42
4.0	36	do 56
8.0	60	do 76
16.0	100	

Maksymalny wymiar ziaren kruszywa powinien pozwalać na wypełnienie mieszanką każdej części konstrukcji przy uwzględnieniu urabialności mieszanki, ilości zbrojenia i grubości otuliny.

## 2.6. Woda

Woda zarobowa do betonu powinna spełniać wszystkie wymagania PN-EN 1008:2004 "Woda zarobowa do betonu. Specyfikacja pobierania próbek". Powinna pochodzić ze źródeł nie budzących żadnych wątpliwości lub dobrze zbadanych. Stosowanie wody z wodociągu nie wymaga badań. Woda powinna być dodawana w możliwie najmniejszych ilościach w stosunku do założonej wytrzymałości i stopnia urabialności mieszanki betonowej, biorąc pod uwagę również ilości wody zawarte w kruszywie, w sposób pozwalający na zachowanie możliwie małego stosunku w/c nie większego niż 0,40.

## 2.7. Dodatki i domieszki do betonu

Ogólną przydatność domieszek ustala się zgodnie z PN-EN 934-2:2002.

Całkowita ilość domieszek, o ile SA stosowane, nie powinna przekraczać dopuszczalnej największej ilości zalecanej przez producenta domieszek oraz nie powinna być większa niż 50g (w postaci dostarczonej) na 1kg cementu, chyba że znany jest wpływ większego dozowania na właściwości i trwałość betonu. Inne warunki stosowania domieszek i dodatków oraz sposób uwzględnienia ilości pyłu krzemionkowego lub popiołu lotnego we współczynniku woda/cement oraz w zawartości cementu podaje PN-EN 206-1:2000.

Zaleca się stosowanie do mieszanek betonowych domieszek chemicznych o działaniu napowietrzającym i uplastyczniającym. Rodzaj domieszki, jej ilość i sposób stosowania powinny być zaopiniowane przez Instytut Badawczy Dróg i Mostów. Zaleca się doświadczalne sprawdzenie skuteczności domieszek przy ustalaniu recepty mieszanki betonowej. W celu uzyskania betonów o dużym stopniu nieprzepuszczalnych i trwałych o niskim stosunku w/c i wysokiej urabialności, należy używać domieszek, których zestaw i działanie jest uzasadnione i posiada stosowne świadectwa dopuszczenia do stosowania IBDiM.

## 2.8. Dodatek pyłów krzemionkowych

Ogólną przydatność pyłu krzemionkowego ustala się zgodnie z PN-EN 13263-1:2006.

Do betonów klas C40/50, C50/60 należy użyć dodatek pyłów krzemionkowych w ilości 7 ÷ 10 % w stosunku do masy cementu.

Sposób uwzględnienia ilości pyłu krzemionkowego we współczynniku woda/cement oraz w zawartości cementu podaje PN-EN 206-1:2003.

## 2.9. Recepty betonów

Skład betonu oraz składniki betonu projektowanego lub recepturowego należy tak dobrać, aby zostały spełnione określone wymagania dla mieszanki betonowej i betonu, łącznie z konsystencją, gęstością, wytrzymałością, nasiąkliwością, mrozoodpornością, wodoszczelnością, trwałością, ochroną przed korozją stali w betonie, z uwzględnieniem procesu produkcyjnego i planowanej metody realizacji prac betonowych.

Wykonawca wykona recepty do betonowania w temperaturach normalnych ( $+5^{\circ}\text{C} \div +20^{\circ}\text{C}$ ) oraz w temperaturach podwyższonych  $>20^{\circ}\text{C}$  (domieszki opóźniające) i w terminie minimum 30 dni przed betonowaniem przekaże je Inżynierowi.

**UWAGA:** Wybór domieszek powinien być zgodny z aprobatą techniczną IBDiM.

Skład mieszanki betonowej powinien być ustalony zgodnie z następującymi zasadami:

- 1) skład mieszanki betonowej powinien przy najmniejszej ilości wody zapewnić szczelne ułożenie mieszanki w wyniku zagęszczania przez wibrowanie,
- 2) wartość stosunku c/w nie może być mniejsza od 2 (wartość stosunku w/c nie większa niż 0,5),
- 3) konsystencja mieszanki nie może być rzadsza od plastycznej od 7s do 13 s sprawdzona aparatem Ve-Be lub od 2 cm do 5 cm wg metody stożka opadowego. Dopuszcza się badanie stożkiem opadowym wyłącznie w warunkach budowy.
- 4) stosunek poszczególnych frakcji kruszywa grubego ustalany doświadczalnie powinien odpowiadać najmniejszej jamistości. Zawartość powietrza w mieszance betonowej badana metodą ciśnieniową nie powinna przekraczać:
  - wartości 2 % w przypadku niestosowania domieszek napowietrzających,
  - przedziałów wartości podanych w tabelicy 1 w przypadku stosowania domieszek napowietrzających.

Zawartość powietrza w mieszance betonowej z domieszkami napowietrzającymi

Lp.	Rodzaj betonu	Zawartość powietrza, w %, przy uziarnieniu kruszywa	
		0 ÷ 31,5 mm	0 ÷ 16 mm
1	Beton narażony na czynniki atmosferyczne	3 ÷ 5	3,5 ÷ 5,5
2	Beton narażony na stały dostęp wody, przed zamarznięciem	4 ÷ 6	4,5 ÷ 6,5

- 5) zawartość piasku w stosie okruchowym powinna być jak najmniejsza i jednocześnie zapewniać niezbędną urabialność przy zagęszczeniu przez wibrowanie oraz nie powinna być większa niż 42 % - przy kruszywie grubym do 16 mm i 37 % przy kruszywie grubym do 31,5 mm,
- 6) optymalną zawartość piasku w mieszance betonowej ustala się następująco:
  - z ustalonym optymalnym składem kruszywa grubego wykonuje się kilka (3÷5) mieszanek betonowych o ustalonym teoretycznie stosunku c/w i o wymaganej konsystencji zawierających różną, ale nie większą od dopuszczalnej ilość piasku,
  - za optymalną ilość piasku przyjmuje się taką, przy której mieszanka betonowa zagęszczona przez wibrowanie charakteryzuje się największą masą objętościową,
- 7) maksymalne ilości cementu w zależności od klasy betonu są następujące:
  - 400 kg/m<sup>3</sup> dla betonu klasy C20/25 i C25/30,
  - 450 kg/m<sup>3</sup> dla betonu klas C30/37 i wyższych.

Dopuszcza się przekraczanie tych ilości o 10 % w uzasadnionych przypadkach za zgodą Inżyniera,

- 8) przy projektowaniu składu mieszanki betonowej zagęszczanej przez wibrowanie i dojrzewającej w warunkach naturalnych (średnia temperatura dobową nie niższa

niż 10<sup>0</sup>C), średnią wymaganą wytrzymałość na ściskanie należy określić jako równą 1,3 R<sub>b</sub><sup>G</sup>.

## 2.9. Wymagania dla betonu

Beton do konstrukcji mostowych musi spełniać poniższe wymagania:

### Podstawowe

CECHA	WYMAGANIE	METODA OKREŚLANIA (OZNACZANIA) WG
Wytrzymałość na ściskanie	Wg Dokumentacji Projektowej	PN-S-10042:1991 (PN-EN 206-1:2003)
Klasa ekspozycji	Klasyfikacja (1), która umożliwia określenie podstawowych właściwości betonu (2)	PN-EN 206-1:2003 PN-B-06265:2004
Maksymalny nominalny górny wymiar kruszywa	16mm (31,5mm)	PN-EN 12620:2004
Zawartość chlorków	- ze zbrojeniem stalowym 0,20% - ze zbrojeniem sprężającym 0,10%	PN-EN 206-1:2003

(1) – Tablica 1 – Klasy ekspozycji – PN-EN 206-1:2003

(2) – Tablica 2 – Zalecane wartości graniczne dla składu oraz właściwości betonu – PN-B-06265:2004

### Dodatkowe

CECHA	WYMAGANIE	METODA BADAŃ (OZNACZANIA) WG
Nasiąkliwość	Do 5 %	PN-B-06250:1988 (3)
Wodoszczelność	Większa od 0,8 MPa (W8)	PN-B-06250:1988 (3)
Mrozoodporność	Ubytek masy nie większy od 5% Spadek wytrzymałości nie większy od 20% po 150 cyklach zamrażania i odmrażania (F150)	PN-B-06250:1988 (3)

(3) Metoda badania oraz kryteria zgodności podlegają uzgodnieniu między specyfikującym i producentem.

Dodatkowo zaleca się przeprowadzenie badania mrozoodporności betonu w obecności środków odladzających (2% roztwór NaCl).

## 3. SPRZĘT

Ogólne wymagania dotyczące sprzętu podano w SST D-M.00.00.00. „Wymagania ogólne”. Wykonawca odpowiedzialny jest za szczegółowy dobór sprzętu zapewniający prawidłowe wykonanie robót określonych w Dokumentacji Technicznej i specyfikacji technicznej oraz zgodnie z założoną technologią.

Ponadto:

Instalacje do wytwarzania betonu przed rozpoczęciem produkcji powinny być poddane oględzinom Inżyniera. Instalacje te powinny być typu automatycznego lub półautomatycznego przy wagowym dozowaniu kruszywa, cementu, wody i dodatków. Silosy na cement muszą mieć zapewnioną doskonałą szczelność z uwagi na wilgotność atmosferyczną. Wagi do dozowania cementu powinny być kontrolowane co najmniej raz na dwa miesiące i rektyfikowane na rozpoczęcie produkcji, a następnie przynajmniej raz na rok. Urządzenia dozujące wodę powinny być sprawdzane co najmniej raz na miesiąc. Mieszanie składników powinno odbywać się wyłącznie w betoniarkach o wymuszonym działaniu (zabrania się stosowania mieszarek wolnospadowych). Objętość mieszalników betoniarek musi zabezpieczać pomieszczenie wszystkich składników ważonych bez wyrzucania na zewnątrz. Zaleca się minimalną pojemność pojedynczego zarobu na  $0,75 \text{ m}^3$ . Do transportu mieszanek betonowych należy stosować mieszalniki samochodowe (tzw. „gruszki”). Zabrania się stosowanie mieszarek wolnospadowych. Ilość „gruszek” należy dobrać tak, aby zapewnić wymaganą szybkość betonowania z uwzględnieniem odległości dowozu, czasu twardnienia betonu oraz koniecznej rezerwy w przypadku awarii samochodu. Niedozwolone jest stosowanie samochodów skrzyniowych ani wywrotek. Do podawania mieszanek należy stosować pojemniki o konstrukcji umożliwiającej łatwe ich opróżnianie lub pompy przystosowane do podawania mieszanek plastycznych. Do zagęszczania mieszanki betonowej stosować wibratory wgłębne o częstotliwości min. 6000 drgań/min z buławami o średnicy nie większej od 0,65 odległości między prętami zbrojenia krzyżującymi się w płaszczyźnie poziomej. Belki i łąty wibracyjne stosowane do wyrównywania powierzchni betonu płyt pomostów powinny charakteryzować się jednakowymi drganiami na całej długości. Do wykonania deskowań należy użyć sprzętu zaakceptowanego przez Inżyniera, przeznaczonego dla realizacji robót zgodnie z założoną technologią. Wszystkie urządzenia dozujące, betoniarki i sprzęt pomiarowy powinny spełniać szczegółowe warunki zgodnie z normą PN-EN 206-1:2003.

#### 4. TRANSPORT

Transport betonu z wytwórni do miejsca wbudowania powinien być wykonywany przy użyciu odpowiednich środków w celu uniknięcia segregacji pojedynczych składników i zniszczenia betonu. Mieszanka powinna być transportowana mieszalnikami samochodowymi (tzw. gruszkami), a czas transportu nie powinien być dłuższy, niż czas zgodny z technologią betonowania zaakceptowaną przez Inżyniera. W zależności od warunków betonowania (miejsce wbudowania, temperatura powietrza, itd.) zaleca się stosowanie domieszek opóźniających wiązanie betonu.

Nie są dozwolone samochody skrzyniowe ani wywrotki. Zaleca się podawanie betonu do miejsca wbudowania za pomocą specjalnych pojemników o konstrukcji umożliwiającej łatwe ich opróżnianie lub pompy przystosowanej do podawania mieszanek plastycznych. Użycie pomp jest dozwolone pod warunkiem, że przedsiębiorstwo zastosuje odpowiednie środki celem utrzymania ustalonego stosunku w/c w betonie przy wylocie.

Nie dopuszcza się przenośników taśmowych do podawania mieszanki. Jednorodność mieszanki powinna być kontrolowana w czasie rozładunku. Obowiązkiem Inżyniera jest odrzucenie transportu betonu nieodpowiadającego opisanym wyżej wymaganiom.

## 5. WYKONANIE ROBÓT

### 5.1. Wytwarzanie betonu

Wytwarzanie betonu powinno odbywać się w wytwórni. Dozowanie kruszywa powinno być wykonywane z dokładnością 2%. Dozowanie cementu powinno odbywać się na niezależnej wadze, o większej dokładności. Dla wody i dodatków dozwolone jest również dozowanie objętościowe. Dozowanie wody winno być dokonywane z dokładnością 2%.

Czas i prędkość mieszania powinny być tak dobrane, by produkować mieszankę odpowiadającą warunkom jednorodności, o których była mowa powyżej. Zarób powinien być jednorodny, posiadać jednolitą spójność, by w czasie transportu i innych operacji nie wystąpiło oddzielanie poszczególnych składników. Urabialność mieszanki powinna pozwolić na uzyskanie maksymalnej szczelności po zawibrowaniu bez wystąpienia pustek w masie betonu lub na powierzchni. Urabialność nie może być osiągana przy większym zużyciu wody niż przewidziano w recepturze mieszanki. Inżynier może zezwolić na stosowanie środków napowietrzających, plastyfikatorów, upłynniaczy itp. nawet, jeśli ich zastosowanie nie było przewidziane w projekcie. Produkcja betonu i betonowanie powinny zostać przerwane, gdy temperatura spadnie poniżej 0°C, za wyjątkiem sytuacji szczególnych, lecz wtedy Inżynier wyda każdorazowo dyspozycje na piśmie z podaniem warunków betonowania. skład mieszanki betonowej powinien przy najmniejszej ilości wody zapewnić szczelność ułożenia mieszanki w wyniku zagęszczenia przez wibrowanie. Przy projektowaniu składu mieszanki betonowej zagęszczanej przez wibrowanie i dojrzewającej w warunkach naturalnych (przy średniej temperaturze dobowej > 10°C, średnie wymagane wytrzymałości na ściskanie betonu poszczególnych klas przyjmuje się równe wartościom  $1.3 R_b^G$ . W przypadku odmiennych warunków wykonania i dojrzewania betonu (np. prasowanie, odpowietrzanie, dojrzewanie w warunkach podwyższonej temperatury) należy uwzględnić wpływ tych czynników na wytrzymałość i inne cechy betonu. Wartość stosunku c/w nie może być mniejsza niż 2,0 (wartość stosunku w/c nie większa niż 0.5). Konsystencja mieszanek nie rzadsza od plastycznej, sprawdzana aparatem Ve-Be. Dopuszcza się badanie konsystencji plastycznej stożkiem opadowym wyłącznie w warunkach budowy. Stosunek poszczególnych frakcji kruszywa grubego ustalony doświadczalnie powinien odpowiadać najmniejszej jamistości. Zawartość powietrza w mieszance betonowej nie powinna przekraczać wartości podanych w odpowiednim punkcie. Przy doświadczalnym ustalaniu uziarnienia kruszywa należy przestrzegać następujących zasad:

- stosunek poszczególnych frakcji kruszywa grubego, osobno dozowanych, powinien być taki jak w mieszance kruszywa o najmniejszej jamistości
- zawartość piasku w stosie okruchowym powinna być jak najmniejsza i jednocześnie zapewniać niezbędną urabialność przy zagęszczeniu przez wibrowanie oraz nie powinna przekraczać 42% przy kruszywie grubym do 16 mm i 37% przy kruszywie grubym do 31.5 mm.

Wartość współczynnika A, stosowanego do wyznaczenia wskaźnika w/c, charakteryzującego mieszankę betonową należy wyznaczyć doświadczalnie. Współczynnik ten wyznacza się na podstawie uzyskanych wytrzymałości betonów z mieszanek o różnych wartościach wskaźnika w/c - mniejszym i większym od wartości przewidywanej teoretycznie wykonywanych ze stosowaniem materiałów. Dla zmniejszenia skurczu betonu należy dążyć do jak najmniejszej ilości cementu.

Dopuszcza się maksymalne ilości cementu, zależnie od klasy betonu:

- 400 kg/m<sup>3</sup> dla C20/25 do C25/30
- 450 kg/m<sup>3</sup> dla C30/37 do C40/50
- 500 kg/m<sup>3</sup> dla C50/60.

Dopuszcza się przekroczenie tych ilości o 10% w uzasadnionych przypadkach za zgodą Inżyniera.

## 5.2. Układanie mieszanki betonowej (betonowanie)

### 5.2.1. Zalecenia ogólne

Betonowanie powinno być wykonywane ze szczególną starannością i zgodnie z zasadami sztuki budowlanej. Rozpoczęcie robót betoniarskich może nastąpić po opracowaniu przez wykonawcę i akceptacji przez Inżyniera dokumentacji technologicznej, obejmującej także betonowanie. Betonowanie może zostać rozpoczęte po sprawdzeniu deskowań i zbrojenia przez Inżyniera i po dokonaniu na ten temat wpisu do Dziennika Budowy.

Przy betonowaniu konstrukcji mostowych należy zachować następujące warunki:

- przed ułożeniem zbrojenia, deskowanie należy pokryć środkiem anti-adhezyjnym dopuszczonym do stosowania w budownictwie. Środki te nie mogą zostawiać tłustych plam na gotowych elementach. Podczas szalowania kap chodnikowych i pylonów należy stosować środki anti-adhezyjne jak dla betonów elewacyjnych - środki na bazie wosków o konsystencji pasty,
- przed betonowaniem sprawdzić: położenie zbrojenia, zgodność rzędnych z projektem, czystość deskowania oraz obecność wkładek dystansowych, zapewniających wymaganą grubość otuliny,
- betonowanie konstrukcji wykonywać wyłącznie w temperaturach  $>+5^{\circ}\text{C}$ , zachowując warunki umożliwiające uzyskanie przez beton wytrzymałości  $>15\text{MPa}$  przed pierwszym zamarznięciem. W wyjątkowych przypadkach dopuszcza się betonowanie w temperaturze do  $-5^{\circ}\text{C}$ , jednak wymaga to zgody Inżyniera oraz zapewnienia mieszanki betonowej o temperaturze  $+20^{\circ}\text{C}$  w chwili jej układania, zabezpieczenia uformowanego elementu przed utratą ciepła w czasie co najmniej 7 dni. Prace betoniarskie powinny być prowadzone wówczas pod bezpośrednim nadzorem Inżyniera.
- mieszanki betonowej nie należy zrzucać z wysokości  $> 0.75$  m od powierzchni, na którą spada: w przypadku, gdy wysokość ta jest większa, należy mieszankę podawać za pomocą rynny zasypowej (do wysokości 3m) lub leja zasypowego teleskopowego (do wysokości 8m)
- wibratory wgłębne stosować o częstotliwości min. 6000 drgań/min z buławami o średnicy  $<0:65$  odległości między prętami zbrojenia, leżącymi w płaszczyźnie poziomej
- podczas zagęszczania wibratorami wgłębnymi nie wolno dotykać zbrojenia buławą wibratora
- podczas zagęszczania wibratorami wgłębnymi zagłębiać buławę na głębokość 5-8cm w warstwę poprzednią i przetrzymać buławę w jednym miejscu przez 20-30 s, po czym wyjmować powoli w stanie wibrującym
- kolejne miejsca zagłębiania buławy powinny być od siebie oddalone o 1.4 R (R promień skutecznego działania wibratora), odległość ta zwykle wynosi 0.35-0.7m
- belki (łaty) wibracyjne powinny być stosowane do wyrównania powierzchni betonu płyt pomostów i charakteryzować się drganiami na całej długości

- czas zagęszczania wibratorem powierzchniowym lub belką wibracyjną w jednym miejscu powinien wynosić od 30 do 60 s
- zasięg działania wibratorów przyczepnych wynosi zwykle od 20 do 50 cm w kierunku głębokości i od 1.0 do 1.5 m w kierunku długości elementu; rozstaw wibratorów należy ustalić doświadczalnie, aby nie powstawały martwe pola, a mocowanie powinno być trwałe i sztywne.

Gdyby betonowanie było wykonywane w okresach obniżonych temperatur, wykonawca zobowiązany jest codziennie rejestrować minimalne temperatury za pomocą sprawdzonego termometru umieszczonego przy betonowanym elemencie. Beton powinien być układany w deskowaniu w ten sposób, aby zewnętrzne powierzchnie miały wygląd gładki, zwarty, jednorodny bez żadnych plam i szaz. Ewentualne nierówności i kawerny powinny być usunięte, a miejsca przypadkowo uszkodzone powinny zostać dokładnie naprawione zaprawą naprawczą PCC natychmiast po rozdeskowaniu, ale tylko w przypadku jeśli uszkodzenia te są w granicach, które Inżynier uzna za dopuszczalne. W przeciwnym przypadku element podlega rozbiórce i odtworzeniu. Wszystkie wymienione wyżej roboty poprawkowe są wykonywane na koszt wykonawcy. Ewentualne łączniki stalowe (druć, śruby, itp.), które spełniały funkcję stężeń deskowań lub inna, wychodzą z betonu po rozdeskowaniu, powinny być obcięte przynajmniej 1.0 cm pod wykończoną powierzchnią betonu, a otwory powinny być wypełnione naprawczą zaprawą cementową PCC. Tam gdzie tylko możliwe, elementy form deskowania powinny być zastabilizowane w dokładnej pozycji przy zastosowaniu prętów stalowych wewnątrz rurek z PVC lub podobnego materiału koloru szarego(rurki pozostają w betonie). Wyładunek mieszanki ze środka transportowego powinien następować z zachowaniem maksymalnej ostrożności celem uniknięcia rozsegregowania składników. Oprzyrządowanie, czasy i sposoby wibrowania powinny być uzgodnione i zatwierdzone przez Inżyniera. Zabrania się wyładunku mieszanki w jedną hałdę i rozprowadzenie jej przy pomocy wibratorów. Kolejne betonowania nie mogą tworzyć przerw, nieciągłości ani różnic wizualnych, a podjęcie betonowania może nastąpić tylko po oczyszczeniu, wyszczotkowaniu i zmyciu powierzchni betonu poprzedniego. Inżynier może, jeśli uzna to za celowe, zdecydować o konieczności betonowania ciągłego celem uniknięcia przerw. W tym przypadku praca winna być wykonywana na zmiany robocze i w dni świąteczne.

Dodawane wszelkie środki adhezyjne do mieszanki betonowej nie mogą powodować barwienia betonu.

#### 5.2.2. Zalecenia dotyczące betonowania elementów

Przy wykonywaniu elementów konstrukcji monolitycznych, należy przestrzegać dokumentacji technologicznej, która powinna uwzględniać następujące zalecenia:

- w korpusach podpór mieszankę betonową należy układać bezpośrednio z pojemnika lub rurociągu pompy, bądź też za pomocą rynny, warstwami o grubości do 40 cm, zagęszczając wibratorami wgłębnyymi
- w słupach, w których strzemiona nie przecinają płaszczyzny poziomej, układać mieszankę betonową w sposób ciągły segmentami o wysokości do 5.0 m, podając ją od góry do rdzenia słupa za pośrednictwem leja lub rurociągu pompy i zagęszczać warstwami o grubości do 40 cm, stosując wibratory przyczepne lub wgłębne, w przypadku stosowania wibratorów przyczepnych pierwszą warstwę mieszanki należy zagęszczać wibratorami wgłębnyymi

- w słupach z gęstym zbrojeniem i strzemiionami przecinającymi ich przekrój poprzeczny, o najmniejszym wymiarze przekroju  $< 40$  cm, mieszankę betonową układać bez przerwy segmentami o wysokości do 2.0 m, wprowadzając ją od góry lejem lub rurociągiem pompy, lub z boku przez okienka za pośrednictwem rynienki lub rurociągu, skierowanych do osi słupa; mieszankę zagęszczać warstwami o grubości do 40 cm przy użyciu wibratorów wgłębnych wprowadzonych od góry w osi słupa
- gdy wysokość słupa jest większa od jednego segmentu  $H > 5,0$  m wówczas betonowanie kolejnego segmentu można rozpocząć po upływie 1-2 godzin
- przy wykonywaniu belek, mieszankę betonową układać warstwami o grubości do 40 cm bezpośrednio z pojemnika lub rurociągu pompy, lub za pośrednictwem rynny i zagęszczać wibratorami wgłębnymi
- w płytach, mieszankę betonową układać bezpośrednio z pojemnika lub rurociągu pompy; w płytach o grubości  $t > 12$  cm zbrojonych górną i dolną należy stosować wibratory wgłębne; do wyrównywania powierzchni betonowej należy stosować belki (łaty wibracyjne).

Celem ograniczenia wpływów skurczu i pęcznienia betonowanie płyty winno być prowadzone całą jej szerokością, na podstawie opracowanego uprzednio projektu technologicznego. Przed betonowaniem należy osadzić i wyregulować wszystkie elementy kotwione w betonie.

Przerwy w betonowaniu należy sytuować w miejscach uprzednio przewidzianych w dokumentacji projektowej i uzgodnionych z Inżynierem. Ukształtowanie powierzchni betonu w przerwie roboczej powinno być uzgodnione z Inżynierem, a w prostszych przypadkach można się kierować zasadą, że powinna ona być prostopadła do kierunku naprężeń głównych, ukształtowana i zlokalizowana zgodnie z PN-91/S-10042. Powierzchnia betonu w miejscu przerwania betonowania powinna być starannie przygotowana do połączenia betonu stwardniałego ze świeżym przez:

- usunięcie z powierzchni betonu stwardniałego luźnych okruchów betonu oraz warstwy pozostałego szkliva cementowego,
- narzucenie warstwy kontaktowej z gęstego zaczynu cementowego o grubości 2÷3 mm lub zaprawy cementowej 1:1 o grubości 5 mm; dopuszcza się stosowanie warstw szepnych, dla których Wykonawca przedstawi aprobatę techniczną wydaną przez IBDiM,
- obfite zwilżenie wodą.

Powyższe zabiegi należy wykonać bezpośrednio przed rozpoczęciem betonowania.

W przypadku przerwy w układaniu betonu zagęszczonego przez wibrowanie, wznowienie betonowania nie powinno się odbyć później niż w ciągu 3 godzin lub po całkowitym stwardnieniu betonu. Jeżeli temperatura powietrza jest wyższa niż  $20^{\circ}\text{C}$  to czas trwania przerwy nie powinien przekraczać 2 godzin. Po wznowieniu betonowania należy unikać dotykania wibratorem deskowania, zbrojenia i poprzednio ułożonego betonu.

### 5.3. Pielęgnacja i warunki rozformowania betonu dojrzewającego normalnie

Nie jest dopuszczalne ograniczanie pielęgnacji wyłącznie do polewania wodą. Bezpośrednio po zakończeniu betonowania zaleca się przykrycie powierzchni betonu lekkimi osłonami

wodoszczelnymi, zapobiegającym odparowaniu wody z betonu i chroniącymi beton przed deszczem i inną wodą (maty, folie itp.). Nanoszenie błon nieprzepuszczalnych wody jest dopuszczalne tylko wtedy, gdy beton nie będzie się łączył z następną warstwą konstrukcji monolitycznej, a także gdy nie są stawiane specjalne wymagania dla jakości pielęgnowanej powierzchni. Woda stosowana do polewania betonu powinna spełniać wymagania PN-EN 1008:2004. W czasie dojrzewania betonu elementy powinny być chronione przed uderzeniami i drganiami. Rozformowywanie konstrukcji może nastąpić po osiągnięciu przez beton wytrzymałości rozformowywania (konstrukcje monolityczne), zgodnie z PN-63/B-06251 lub wytrzymałości manipulacyjnej (prefabrykaty).

#### 5.4. Wykonywanie otworów, nisz, zagłębień itp.

Wykonawca ma obowiązek ścisłego wykonywania konstrukcji zgodnie z dokumentacją techniczną, uwzględniając ewentualne korekty wprowadzane przez nadzór autorski lub Inżyniera. Dotyczy to wykonania wszelkiego rodzaju otworów, nisz i zagłębień w konstrukcjach betonowych. Wszystkie konsekwencje wynikające z braku lub nieprawidłowości tych elementów obciążają całkowicie wykonawcę zarówno jeśli chodzi o rozkucia i naprawy, jak i ewentualne opóźnienia w wykonaniu prac własnych i towarzyszących (wykonywanych przez innych wykonawców).

## 6. KONTROLA JAKOŚCI ROBÓT

### 6.1. Wymagane właściwości betonu

#### 6.1.1. Jakość betonów

Przed rozpoczęciem betonowania wykonawca jest zobowiązany określić jakość materiałów i mieszanek betonowych przedkładając do oceny Inżynierowi :

- a) próbki materiałów, które ma zamiar stosować wskazując ich pochodzenie, typ i jakość
- b) propozycje odnośnie uziarnienia kruszywa
- c) rodzaj i dozowanie cementu, stosunek wodno - cementowy, rodzaj i dozowanie dodatków i domieszek, które zamierza stosować
- d) proponowany rodzaj konsystencji mieszanki betonowej i przewidywany wskaźnik konsystencji wg metody stożka opadowego [cm] lub metody Ve-Be [s]
- e) sposób wytwarzania betonu, transportu, betonowania, pielęgnacji betonu
- f) wyniki próbnych badań wytrzymałości na ściskanie po 7 dniach wykonanych na próbach w kształcie sześcianu o bokach 15 cm, zgodnie z pkt. 6.3. PN-88/B-06250
- g) określenie trwałości betonu na podstawie prób opisanych w dalszej części
- h) projekty ewentualnych konstrukcji pomocniczych.

Nadzór inwestorski wyda pozwolenie na rozpoczęcie betonowania po sprawdzeniu i zatwierdzeniu dokumentów stwierdzających jakość materiałów i mieszanek betonowych i po wykonaniu niezależnie od przedsiębiorstwa betonowych mieszanek próbnych i ich zbadaniu. Wyżej wymienione badania winny być wykonane na próbkach przygotowanych zgodnie z propozycjami wykonawcy zawartymi w punktach a, b, c, d.

Laboratorium badawcze wykona próbki, których ilość i sposób wykonania badań zostaną podane przez Inżyniera, które wykonywać będzie okresowe badania w czasie realizacji, celem sprawdzenia zgodności właściwości materiałów i mieszanek betonowych zastosowanych z wcześniej przedłożonymi.

Celem określenia w trakcie wykonywania betonów ich wytrzymałości na ściskanie oraz innych parametrów, powinny być pobrane próbki w ilościach i z częstotliwością zgodnie z PN-EN 206-1:2003 Tablica 13, 17, 18. Miejsce pobierania próbek do badań zgodności należy tak wybrać, aby odpowiednie jego skład nie zmieniały się znacząco między miejscem pobierania próbek a miejscem dostawy. Próbki powinny być pobrane oddzielnie dla każdego obiektu, dla każdej klasy betonu zaznaczonej na rysunkach projektu technicznego i dla każdego wykonywanego odrębnie segmentu płyty pomostu. Próbki powinny być pobierane komisyjnie z udziałem przedstawiciela Inżyniera ze spisem protokołu pobrania podpisanego przez obie strony. Próbki oznakowane kolejnymi numerami zgodnie z protokołem pobrania winny być wyposażone w tabliczki z podpisami Inżyniera i Kierownika Robót, gwarantującymi ich autentyczność. Próbki powinny być przechowywane w pomieszczeniach wskazanych przez Inżyniera przez jedną dobę w formach, a następnie po rozformowaniu zgodnie z PN-88/B-06250 poz. 6.3.3. Pierwsza seria próbek zostanie zbadana w laboratorium wskazanym przez Inżyniera w obecności przedstawiciela wykonawcy - celem stwierdzenia wytrzymałości odpowiadającym różnym okresom twardnienia, według dyspozycji podanych przez Inżyniera. Kryteria zgodności dotyczące wytrzymałości na ściskanie podaje pkt. 8.2.1.3 normy PN-EN 206-1:2003. Wyniki prób zgniatania pierwszej serii próbek mogą być przyjęte za podstawę rozliczania robót pod warunkiem, że wartość wytrzymałości na ściskanie po 28 dniach dojrzewania dla każdego obiektu i rodzaju betonu będzie odpowiadała klasie betonu nie niższej niż wskazana w obliczeniach statycznych i na rysunkach projektu. Jednakże celem potwierdzenia otrzymanych wyników powinny być poddane badaniom w Laboratorium Urzędowym próbki drugiej serii w ilościach wskazanych dla każdego z niżej wymienionych rodzajów betonu:

- betony nie zbrojone lub słabo zbrojone do wartości maks. 30 kg stali/m<sup>3</sup> betonu - przynajmniej 10% próbek
- betony zwykle zbrojone lub sprężone - przynajmniej 20% próbek.

W przypadku gdy wytrzymałość na ściskanie otrzymana dla każdego obiektu i rodzaju betonu w wyniku zgniecia pierwszej serii próbek była niższa od wytrzymałości odpowiadającej klasie betonu przyjętej w obliczeniach statycznych i podanej na rysunkach projektu, należy poddać badaniom w Laboratorium Urzędowym wszystkie próbki drugiej serii, niezależnie od tego do jakiej klasy zaliczony jest beton. W oczekiwaniu na oficjalne wyniki badań Inżynier może zgodnie ze swoimi uprawnieniami wstrzymać betonowanie, a wykonawca nie może z tego tytułu rościć pretensji do jakichkolwiek odszkodowań. Jeżeli z badań drugiej serii wykonanych w Laboratorium Urzędowym otrzyma się wartość wytrzymałości na ściskanie po 28 dniach dojrzewania odpowiadającą klasie betonu nie niższej niż wskazana w obliczeniach statycznych i na rysunkach, wykonawca będzie zobowiązany na swój koszt do wyburzenia i ponownego wykonania konstrukcji lub do wykonania innych zabiegów, które zaproponowane przez Wykonawcę muszą być przed wprowadzeniem formalnie zatwierdzone przez Inżyniera (w uzgodnieniu z nadzorem autorskim).

Wszystkie koszty badań laboratoryjnych, obciążają wykonawcę. Trwałość betonów określona jest stałością określonych właściwości w obecności czynników wywołujących degradację. Próba trwałości jest wykonywana przez poddanie próbek 150 cykliów zamrażania i rozmrażania. Zmiany właściwości w wyniku tej próby powinny znaleźć się w podanych niżej granicach:

- zmniejszenie modułu sprężystości 20%
- utrata masy 2%
- rozszerzalność linowa 2%
- stopień wodoprzepuszczalności do W-9 przed cyklami zamrażania
- W-8 po cyklach zamrażania.

Wykonanie próby trwałości wg wyżej opisanej metody jest bardzo kłopotliwe z uwagi na przewidzianą ilość cykli. W przypadku stałego uzyskiwania pozytywnych wyników tej próby i innych prób do uznania Inżyniera pozostawia się jej wykonanie i zakres tego wykonania.

## 6.2. Kontrola jakości mieszanki betonowej i betonu

### 6.2.1. Zakres kontroli

Zachowując w mocy wszystkie przepisy PN-EN 206-1:2003 dotyczące wytrzymałości betonu, Inżynier ma prawo pobrania w każdym momencie, kiedy uzna za stosowne, dalszych próbek materiałów lub betonów celem poddania badaniom bądź próbom laboratoryjnym. Kontroli podlegają następujące właściwości mieszanki betonowej i betonu,

- wytrzymałość betonu na ściskanie (PN-EN 206-1:2003; PN-EN 12390-3:2002)
- konsystencja mieszanki betonowej (PN-EN 206-1:2003; PN-EN 12350-2:2001; PN-EN 12350-3:2001)
- gęstość betonu (PN-EN 206-1:2003; PN-EN 12350-6:2001)
- w/c (PN-EN 206-1:2003)
- zawartość cementu (PN-EN 206-1:2003)
- zawartość powietrza w mieszance betonowej (PN-EN 206-1:2003; PN-EN 12350-7:2001)
- nasiąkliwość betonu (PN-S-10040:1999; PN-88/B-06250)
- odporność betonu na działanie mrozu (PN-S-10040:1999; PN-88/B-06250)
- przepuszczalność wody przez beton (PN-S-10040:1999; PN-88/B-06250)

Zwraca się uwagę na konieczność wykonania planu kontroli jakości betonu, zawierającego m.in. podział obiektu (konstrukcji) na części podlegające osobnej ocenie oraz szczegółowe określenie liczebności i terminów pobierania próbek do kontroli mieszanki i betonu. Inżynier może zażądać wykonania badań i kontroli na betonie utwardzonym za pomocą metod nieniszczących, jak próba sklerometryczna, próba za pomocą ultradźwięków, pomiaru oporności itp.

### 6.2.2. Sprawdzenie konsystencji mieszanki betonowej

Badanie przeprowadza się zgodnie z normami: PN-EN 12350-2:2001 i PN-EN 12350-3:2001.

Sprawdzenie konsystencji przeprowadza się podczas projektowania składu mieszanki betonowej i następnie przy stanowisku betonowania, z częstotliwością wg Tablicy 13 PN-EN 206-1:2003 oraz gdy bada się zawartość powietrza i w przypadku wątpliwości przy ocenie wizualnej. Różnice pomiędzy przyjętą a kontrolowaną konsystencją mieszanki nie powinny przekroczyć:

- -2;+ 4s (\*-4;+6s) wg metody Ve-Be (Tabl 18 PN-EN 206-1:2003)
- -1;+2cm (\*-2;+3cm) - wg metody stożka opadowego (Tabl 18 PN-EN 206-1:2003)

\* dotyczy konsystencji badanej na początku rozładunku betoniarki samochodowej

Dopuszcza się korygowanie konsystencji mieszanki betonowej wyłącznie przez zmianę zawartości zaczynu w mieszance, przy zachowaniu stałego stosunku cementowo - wodnego, ewentualnie przez regulację ilości plastyfikatora.

#### 6.2.3. Sprawdzenie zawartości powietrza w mieszance betonowej

Sprawdzenie zawartości powietrza w mieszance betonowej przeprowadza się według PN-EN12350-7:2001 co najmniej raz w ciągu każdego dnia produkcji. Zawartość powietrza w mieszance betonowej nie powinna przekraczać:

- -0,5% ;+1% wartości bezwzględnej (Tabl 17 PN-EN 206-1:2003)

#### 6.2.4. Sprawdzenie wytrzymałości betonu na ściskanie (klasy betonu)

W celu sprawdzenia wytrzymałości betonu na ściskanie (klasy betonu) należy pobrać próbki o liczbie określonej wg Tablicy 13 PN-EN 206-1:2003. Próbki pobiera się losowo z każdej rodziny betonów produkowanych w warunkach uznanych za jednorodne. Pobieranie próbek powinno być rozłożone w czasie i nie zaleca się pobierania więcej niż 1 próbki z każdego 25m<sup>3</sup> mieszanki. Ocenie podlegają wszystkie wyniki badania próbek pobranych z partii.

Badanie należy przeprowadzać na próbkach sześciennych o boku 150 mm lub walcowych o wymiarach 150/300 mm, zgodnych z PN-EN 12390-1:2001, wykonanych z mieszanki betonowej pobranej zgodnie z PN-EN 12350-1:2001 i pielęgnowanych zgodnie z PN-EN 12390-2:2001.

Wytrzymałość na ściskanie należy wyrażać jako  $f_{c,cube}$  przy oznaczaniu jej na próbkach sześciennych oraz jako  $f_{c,cyl}$  przy oznaczaniu jej na próbkach walcowych (zgodnie z PN-EN 12390-3:2002)

Ocenę zgodności wytrzymałości na ściskanie należy określać zgodnie z pkt 8.2.1.3 PN-EN 206-1:2003.

W uzasadnionych przypadkach, za zgodą Inżyniera, przeprowadzić można dodatkowe badania wytrzymałości betonu na próbkach wyciętych z konstrukcji lub elementu, albo badania nieniszczące wytrzymałości betonu wg PN-EN 12504-4:2005 lub wg PN-EN 12504-2:2002. Jeżeli wyniki tych badań dodatkowych będą pozytywne, to nadzór może uznać beton za odpowiadający wymaganej klasie.

#### 6.2.5. Sprawdzanie nasiąkliwości betonu

Sprawdzenie nasiąkliwości betonu przeprowadza się przy ustaleniu składu mieszanki betonowej oraz na próbkach pobranych przy stanowisku betonowania zgodnie z planem kontroli, lecz co najmniej 3 razy w okresie wykonywania obiektu i nie rzadziej niż 1 na 500 m<sup>3</sup> betonu. Zaleca się badanie nasiąkliwości na próbkach wyciętych z konstrukcji. Oznaczenie to przeprowadza się co najmniej na 5 próbkach pobranych z wybranych losowo różnych miejsc. Nasiąkliwość nie może przekraczać 5% (zgodnie z PN-S-10040:1999).

#### 6.2.6. Sprawdzenie odporności betonu na działanie mrozu

Sprawdzanie odporności betonu na działanie mrozu przeprowadza się na próbkach wykonanych w warunkach laboratoryjnych podczas ustalania składu mieszanki betonowej oraz na próbkach pobieranych przy stanowisku betonowania zgodnie z planem kontroli, lecz co najmniej raz w okresie betonowania obiektu, i nie rzadziej niż 1 raz na 500 m<sup>3</sup> betonu. Zaleca się badanie na próbkach wyciętych z konstrukcji.

Do sprawdzenia stopnia mrozoodporności betonu w elementach jezdni i innych konstrukcjach szczególnie narażonych na styczność ze środkami odmrażającymi, zaleca się

stosowanie metody przyspieszonej wg PN-88/B-06250. Wymagany stopień mrozoodporności betonu F 150 jest osiągnięty, jeśli po wymaganej (150) liczbie cykli zamrażania - odmrażania próbek spełnione są poniższe warunki:

1. Po badaniu metodą zwykłą, wg PN-88/B-06250,

- próbka nie wykazuje pęknięć
- łączna masa ubytków w postaci zniszczonych narożników i krawędzi, odprysków kruszywa itp. nie przekracza 5 % masy próbek nie zamrażanych
- obniżenie wytrzymałości na ściskanie w stosunku do próbek nie zamrożonych nie jest większe niż 20%.

2. Po badaniu metodą przyspieszoną, wg PN-88/B-06250 :

• próbka nie wykazuje pęknięć,  
ubytek objętości betonu w postaci złuszczeń, odłamków i odprysków, nie przekracza w żadnej próbce wartości  $0.05 \text{ cm}^3/\text{cm}^2$  powierzchni zanurzonej w wodzie.

- próbka nie wykazuje pęknięć,
- ubytek objętości betonu w postaci złuszczeń, odłamków i odprysków, nie przekracza w żadnej próbce wartości  $0.05 \text{ cm}^3/\text{cm}^2$  powierzchni zanurzonej w wodzie.

#### 6.2.7. Sprawdzenie przepuszczalności wody przez beton

Sprawdzenie stopnia wodoszczelności betonu przeprowadza się na próbkach wykonanych w warunkach laboratoryjnych podczas projektowania składu mieszanki betonowej oraz na próbkach pobieranych przy stanowisku betonowania zgodnie z planem kontroli, nie rzadziej jednak niż 1 raz na  $5000 \text{ m}^3$  betonu. Wymagany stopień wodoszczelności betonu W 8 jest osiągnięty, jeśli pod ciśnieniem wody 0.8 MPa w czterech na sześć próbek badanych zgodnie z PN-88/B-06250 nie stwierdza się oznak przesiąkania wody.

#### 6.2.8. Dokumentacja badań

Na Wykonawcy robót spoczywa obowiązek zapewnienia wykonania badań laboratoryjnych (przez własne laboratoria lub na zlecenie), przewidzianych niniejszymi Specyfikacjami oraz gromadzenie, przechowywanie i okazywanie Inżynierowi wszystkich wyników badań dotyczących jakości betonu i stosowanych materiałów.

### 6.3. Badania i odbiory konstrukcji betonowych

#### 6.3.1. Badania w czasie budowy

Badania konstrukcji betonowych i żelbetowych w czasie wykonywania robót polegają na sprawdzeniu na bieżąco, w miarę postępu robót, jakości używanych materiałów i zgodności wykonywanych robót z projektem i obowiązującymi normami. Badania powinny objąć wszystkie etapy produkcji, a przede wszystkim takie roboty, które przy ostatecznym odbiorze nie będą widoczne, a jakość ich wykonania nie będzie mogła być sprawdzona. Wyniki badań oraz wnioski i zalecenia powinny być wpisane do Dziennika Budowy.

1. Sprawdzenie materiałów polega na stwierdzeniu, czy gatunki ich odpowiadają przewidzianym w dokumentacji technicznej i czy są zgodne ze świadectwami jakości i protokołami odbiorczymi.
2. Sprawdzanie deskowań wykonuje się przez bezpośredni pomiar taśmą, łątą i porównanie z projektem oraz PN-63/B-06251.

2. Sprawdzenie zbrojenia wykonuje się przez bezpośredni pomiar taśmą, poziomą, suwmiarką i porównanie z projektem oraz PN-63/B-06251.
4. Sprawdzenie robót betonowych wykonuje się wg PN-88/B-06250, PN-EN 206-1:2003 ze zmianami (PN-EN 206-1:2003/A1:2005, PN-EN 206-1:2003/A2:2006(U), PN-EN2061:2003/Ap 1:2004) i PN-63/B-06251.
5. Sprawdzenie podpór jako całości należy wykonać przez:
  - porównanie przekrojów poprzecznych z projektem
  - ustalenie, czy wychylenie z pionu mieści się w granicach dopuszczalnych
  - sprawdzenie rys, pęknięć i raków.

### 6.3.2. Badania po zakończeniu budowy

Badania po zakończeniu budowy obejmują:

1. Sprawdzenie podstawowych wymiarów obiektu należy przeprowadzać przez wykonanie pomiarów na zgodność z dokumentacją techniczną w zakresie:
  - podstawowych rzędnych nawierzchni oraz położenia osi obiektu w stosunku do dojazdów
  - rozpiętości poszczególnych przęseł i długości całego obiektu.
2. Sprawdzenie konstrukcji należy wykonać przez oględziny oraz kontrolę formalną dokumentów z badań prowadzonych w czasie budowy.

### 6.3.3. Badania dodatkowe

Badania dodatkowe wykonuje się gdy co najmniej jedno badanie wykonywane w czasie budowy lub po jej zakończeniu dało wynik niezadowolający lub wątpliwy.

## 6.4. Tolerancje

### 6.4.1. Fundamenty

Dopuszczalne odchyłki wymiarowe od projektu wynoszą:

- a) łąwa fundamentowa w planie  $\pm 5$  cm
- b) rzędne wierzchu ławy  $\pm 2$  cm
- c) płaszczyzny i krawędzie - odchylenie od pionu  $\pm 2$  cm.

### 6.4.2. Podpory

Dopuszczalne odchyłki wymiarowe od projektu wynoszą:

- a) rzędne wierzchu podpory  $\pm 1$  cm
- b) pochylenie ścian 0.5% wysokości, lecz dla podpór słupowych  $< 1.5$ cm
- c) wymiary w planie  $\pm 2$  cm dla podpór masywnych,  $\pm 1$  cm dla podpór słupowych.

### 6.4.3. Ustrój nośny

- a) długość przęsła  $\pm 2$  cm
- b) oś podłużna w planie  $\pm 3$  cm
- c) usytuowanie w planie belek podłużnych i poprzecznych oraz płyty  $\pm 2$  cm
- d) przekroje dźwigarów i płyty  $\pm 0.5$  cm
- e) rzędne  $\pm 1$  cm.

## 7. OBMIAR ROBÓT

---

Nie dotyczy.

## 8. ODBIÓR ROBÓT

Nie dotyczy.

## 9. PODSTAWA PŁATNOŚCI

Nie dotyczy.

## 10. PRZEPISY ZWIĄZANE

### 10.1. Normy dotyczące betonu

PN-EN 197-1:2002	Cement Cz.1 Skład, wymagania i kryteria zgodności dotyczące cementu powszechnego użytku
PN-EN 196-3:2006	Metody badania cementu. Część 3: Oznaczanie czasów wiązania i stałości objętości
PN-EN 196-6:1997	Cement. Metody badań. Oznaczenia cech fizycznych.
PN-EN 196-7:1997	Cement. Pobieranie i przygotowywanie próbek.
BN-88/6731-08	Cement. Transport i przechowywanie.
PN-EN 12620:2004	Kruszywa do betonu.
PN-B-06714-01:1989	Kruszywa mineralne. Badania. Podział, terminologia
PN-76/B-06714/12	Kruszywa mineralne. Badania. Oznaczenie zawartości zanieczyszczeń obcych.
PN-78/B-06714/13	Kruszywa mineralne. Badania. Oznaczenie zawartości pyłów mineralnych.
PN-EN 933-1:2000	Badania geometrycznych właściwości kruszyw. Oznaczanie składu ziarnowego. Metoda przesiewania
PN-EN 933-4:2001	Badania geometrycznych właściwości kruszyw. Część 4: Oznaczanie kształtu ziaren. Wskaźnik kształtu
PN-EN 1097-5:2001	Badania mechanicznych i fizycznych właściwości kruszyw. Część 5: Oznaczanie zawartości wody przez suszenie w suszarce z wentylacją
PN-EN 1097-6:2002	Badania mechanicznych i fizycznych właściwości kruszyw -- Część 6: Oznaczanie gęstości ziaren i nasiąkliwości
PN-EN 1367-1:2007	Badania właściwości cieplnych i odporności kruszyw na działanie czynników atmosferycznych. Część 1: Oznaczanie mrozoodporności
PN-EN 1744-1:2000	Badania chemicznych właściwości kruszyw. Analiza chemiczna
PN-91/B-06714/34	Kruszywa mineralne. Badania. Oznaczanie reaktywności alkalicznej.
PN-78/B-06714/40	Kruszywa mineralne. Badania. Oznaczenie wytrzymałości na miazdzenie.
PN-87/B-06714/43	Kruszywa mineralne. Badania. Oznaczenie zawartości ziaren słabych.

PN-EN 13043:2004	Kruszywa do mieszanek bitumicznych i powierzchniowych utrwaleń stosowanych na drogach, lotniskach i innych powierzchniach przeznaczonych do ruchu
PN-EN 932-1:1999	Badania podstawowych właściwości kruszyw -- Metody pobierania próbek
PN-EN 1008:2004	Woda zarobowa do betonu. Specyfikacja pobierania próbek, badanie i ocena przydatności wody zarobowej do betonu, w tym wody odzyskanej z procesów produkcji betonu
PN-EN 934-2:2002	Domieszki do betonu, zaprawy i zaczynu. Część 2: Domieszki do betonu. Definicje, wymagania, zgodność, znakowanie i etykietowanie
PN-EN 13263-1:2006	Pył krzemionkowy do betonu. Część 1: Definicje, wymagania i kryteria zgodności
PN-EN 206-1:2003	Beton. Część 1: Wymagania, właściwości, produkcja i zgodność
PN-EN 12390-1:2001	Badania betonu. Część 1: Kształt, wymiary i inne wymagania dotyczące próbek do badania i form
PN-EN 12390-2:2001	Badania betonu. Część 2: Wykonywanie i pielęgnacja próbek do badań wytrzymałościowych
PN-EN 12390-3:2002	Badania betonu. Część 3: Wytrzymałość na ściskanie próbek do badania
PN-EN 12350-1:2001	Badania mieszanki betonowej. Część 1: Pobieranie próbek
PN-EN 12350-2:2001	Badania mieszanki betonowej. Część 2: Badanie konsystencji metodą opadu stożka
PN-EN 12350-3:2001	Badania mieszanki betonowej. Część 3: Badanie konsystencji metodą Vebe
PN-EN 12350-6:2001	Badania mieszanki betonowej. Część 6: Gęstość
PN-EN 12350-7:2001	Badania mieszanki betonowej. Część 7: Badanie zawartości powietrza. Metody ciśnieniowe.

## 10.2. Normy dotyczące konstrukcji betonowych

29. PN-91/S-10042 Obiekty mostowe. Konstrukcje betonowe, żelbetowe i sprężone. Projektowanie.
30. PN-99/S-10040 Obiekty mostowe. Konstrukcje betonowe, żelbetowe i sprężone. Wymagania i badania.
31. PN-63/B-06251 Roboty betonowe i żelbetowe. Wymagania techniczne.
32. PN-EN 12504-4:2005 Badania betonu. Część 4: Metoda ultradźwiękowa
33. PN-EN 12504-2:2002 Badania betonu w konstrukcjach. Część 2: Badanie nieniszczące. Oznaczanie liczby odbicia

## 10.3. Inne dokumenty

34. Wymagania i zalecenia dotyczące wykonania betonów do konstrukcji mostowych. Generalna Dyrekcja Dróg Publicznych - Ministerstwo Transportu i Gospodarki Morskiej. Warszawa 1990.
35. Standardowa metodyka badań i techniczno - ekonomiczne kryteria oceny efektywności stosowania domieszek chemicznych do betonu (wytyczne). CEBET. Warszawa 1986.
36. Świadectwo dopuszczenia do stosowania w budownictwie drogowym i mostowym Nr 102/86 cement drogowy 45. IBDiM. Warszawa 1986.

- 
37. Aprobata Techniczna IBDiM Nr AT/97-03-0105 - „ Domieszka napowietrzająca do betonu ADDIMENT LPS-A”
  38. Aprobata Techniczna IBDiM Nr AT/97-03-0102 - „ Domieszka upłynniająca do betonu ADDIMENT FM6, FMS”
  39. Aprobata Techniczna IBDiM Nr AT/97-03-0105 - „ Domieszka kompleksowa uplastyczniająco -opóźniająca do betonu ADDIMENT VZ1”
  40. Międzynarodowe zalecenia obliczania i wykonywania konstrukcji z betonu. Europejski Komitet Betonu. Arkady. Warszawa 1973.
  41. PRN MiJ. Eurokod 2. Projektowanie konstrukcji z betonu. Część 1. Reguły ogólne i reguły dla budynków. Tom I. Wersja Polska. ENV 1992-1-1: 1991 ITB. Warszawa 92



# **SZCZEGÓŁOWA SPECYFIKACJA TECHNICZNA**

**M.13.01.01.**

**BETON WYPEŁNIAJĄCY  
STUDNIE FUNDAMENTOWE  
CPV 45 221**



## **1. WSTĘP**

### **1.1. Przedmiot specyfikacji technicznej (SST)**

Przedmiotem niniejszej SST są wymagania dotyczące wykonania i odbioru ław fundamentowych wykonywanych w ramach zadania: „Budowa tras rowerowych i infrastruktury turystycznej w powiecie chojnickim w ramach programu Kaszubska Marszruta” – Budowa tras rowerowych i infrastruktury turystycznej w Gminie Czersk..

### **1.2. Zakres stosowania SST**

Specyfikacja techniczna jest stosowana jako dokument przetargowy i kontraktowy przy zlecaniu i realizacji robót wymienionych w pkt. 1.1.

### **1.3. Zakres robót objętych SST**

Ustalenia zawarte w niniejszej specyfikacji mają zastosowanie przy wykonywaniu i odbiorze wypełnienia studni fundamentowych przepustów z betonu klasy wg Dokumentacji Projektowej, zawierające wytworzenie mieszanki betonowej i jej zagęszczenie.

### **1.4. Określenia podstawowe**

Określenia podane w niniejszej SST są zgodne z obowiązującymi polskimi normami.

### **1.5. Ogólne wymagania dotyczące robót**

Wykonawca robót jest odpowiedzialny za jakość ich wykonania oraz za zgodność z Dokumentacją Projektową, SST, normami i poleceniami Inżyniera.

## **2. MATERIAŁY**

Jak w SST M.13.01.00. w tym dodatki do betonu ze względu na agresywność wody

## **3. SPRZĘT**

Jak w SST M.13.01.00.

## **4. TRANSPORT**

Jak w SST M.13.01.00.

## **5. WYKONANIE ROBÓT**

Jak w SST M.13.01.00.

### **5.1. Tolerancja wykonania**

Dopuszczalne odchyłki wymiarowe od projektu wynoszą:

- rzędne wierzchu ław  $\pm 1$  cm
- wymiary w planie  $\pm 1$  cm

## 5.2. Otulenie zbrojenia

- 0,07 m zbrojenie główne

## 5.3. Betonowanie

Zbrojenie powinno być odebrane przez Inżyniera, a zezwolenie na betonowanie wpisane do Dziennika Budowy. Przy odbiorze należy zwrócić szczególną uwagę na właściwe ułożenie i powiązanie zbrojenia, zgodne z projektem, otulenia prętów. Końcówki drutów wiązałkowych muszą być odgięte do środka elementu. Pręty zbrojeniowe powinny być łączone zgodnie z normą z zachowaniem odpowiedniej długości zakładów i przestrzegania zasady nie łączenia prętów w jednym przekroju. Przed betonowaniem należy sprawdzić, czy zostało wyprowadzone zbrojenie elementów betonowanych w następnych etapach zgodnie z Dokumentacją Projektową.

Betonowanie należy prowadzić bez przerw roboczych prowadząc beton całym przekrojem wg poniższego schematu :

- betonowanie górnych powierzchni należy wykonać z właściwym ukształtowaniem betonu
- układany beton należy zawibrować wibratorami
- betonowanie powinno być prowadzone wg projektu betonowania opracowanego przez Wykonawcę i zatwierdzonego przez Inżyniera i Projektanta.

Zwraca się uwagę na wygładzenie górnej powierzchni betonu. Powierzchnię świeżego betonu należy wygładzić przez zacieranie. Betonowanie należy przeprowadzać ściśle wg technologii przyjętej w dokumentacji projektowej.

Warunki dotyczące składników mieszanki betonowej, jej wytwarzania, betonowania oraz badań podane są w części dotyczącej wykonywania mieszanek betonowych i konstrukcji żelbetowych niniejszych SST. Po uzyskaniu przez beton wytrzymałości 14 - dniowej można przystąpić do kolejnych robót.

## 6. KONTROLA JAKOŚCI ROBÓT

Jak w SST M.13.00.00.

## 7. OBMIAR ROBÓT

Jednostką obmiaru robót jest

1 m<sup>3</sup> betonu wypełnienia studni klasy wg Dokumentacji Projektowej

Płaci się za wykonaną i wbudowaną ilość betonu zgodną z projektem.

## 8. ODBIÓR ROBÓT

---

Odbiór robót odnosi się do wypełnienia studni. Na podstawie wyników badań wg pkt. 6 należy sporządzić protokoły odbioru robót. Jeżeli wszystkie badania dały wyniki dodatnie, wykonane roboty należy uznać za zgodne z wymaganiami. Jeżeli choć jedno badanie dało wynik ujemny, wykonane roboty należy uznać za niezgodne z wymaganiami norm i kontraktu. W takiej sytuacji Wykonawca obowiązany jest doprowadzić roboty do zgodności z normą i przedstawić je do ponownego odbioru.

## 9. PODSTAWA PŁATNOŚCI

Płaci się za ilość m<sup>3</sup> wbudowanego betonu zgodnie z obmiarem. Cena jednostkowa uwzględnia zapewnienie niezbędnych czynników produkcji, tj. wyprodukowanie i dostarczenie w miejsce wbudowania mieszanki betonowej wraz z dodatkami na agresywną wodę, (wykonanie zbrojenia płatne jest oddzielnie), wykonanie ewentualnych potrzebnych pomostów, zejść itp oraz oczyszczenie strefy betonowania, ułożenie mieszanki betonowej z zagęszczeniem i pielęgnacją, oczyszczenie stanowiska pracy i usunięcie materiałów rozbiórkowych, będących własnością Wykonawcy, poza teren budowy.

## 10. PRZEPISY ZWIĄZANE

Wg SST M.13.00.00.



# **SZCZEGÓŁOWA SPECYFIKACJA TECHNICZNA**

**M.13.01.05**

**BETON USTROJU NOŚNEGO  
W DESKOWANIU  
CPV 45 221**



## 1. WSTĘP

### 1.1. Przedmiot specyfikacji technicznej (SST)

Przedmiotem niniejszej SST są wymagania dotyczące wykonania i odbioru ustroju nośnego obiektów wykonywanych w ramach zadania: „Budowa tras rowerowych i infrastruktury turystycznej w powiecie chojnickim w ramach programu Kaszubska Marszruta” – Budowa tras rowerowych i infrastruktury turystycznej w Gminie Czersk.

### 1.2. Zakres stosowania SST

Specyfikacja techniczna jest stosowana jako dokument przetargowy i kontraktowy przy zleceniu i realizacji robót wymienionych w pkt. 1.1.

### 1.3. Zakres robót objętych SST

Ustalenia zawarte w niniejszej specyfikacji mają zastosowanie przy wykonywaniu i odbiorze konstrukcji przęsła oraz montażu i demontażu deskowania dla robót wymienionych w pkt. 1.1.

### 1.4. Określenia podstawowe

Określenia podane w niniejszej SST są zgodne z obowiązującymi polskimi normami.

### 1.5. Ogólne wymagania dotyczące robót

Wykonawca robót jest odpowiedzialny za jakość ich wykonania oraz za zgodność z Dokumentacją Projektową, SST, normami i poleceniami Inżyniera.

## 2. MATERIAŁY

Beton jak w SST M.13.00.00.

- Drewno - tarcica liściasta stosowana do szalunków, jak kliny, klocki itp., odpowiadająca wymaganiom PN-72/D-96002.
- Gwoździe, kłamy, śruby, ściągi itp.
- Sklejka lub płyta pilśniowa twarda do częściowego obicia deskowania (dla wyeksponowanych powierzchni).
- materiały uszczelniające.

Jako masę uszczelniającą należy stosować trwale plastyczny kit asfaltowy, stosowany odpowiednio do uszczelnień pionowych i poziomych. Kit powinien spełniać wymagania normy PN-74/B-30175 lub odpowiedniej Aprobataj Technicznej wydanej przez IBDiM.

## 3. SPRZĘT

Jak w SST M.13.00.00.

## 4. TRANSPORT

Jak w SST M.13.00.00.

## 5. WYKONANIE ROBÓT

Jak w SST M.13.00.00.

### 5.1. Tolerancja wykonania

Dopuszczalne odchyłki wymiarowe od projektu wynoszą:

- rzędne  $\pm 1$  cm
- wymiary w planie  $\pm 1$  cm

### 5.2. Otulenie zbrojenia

- 0,04 m zbrojenie główne
- 0,03 m strzemiona

### 5.3. Betonowanie

Bezpośrednio przed betonowaniem deskowanie należy miejsce starannie oczyścić przez przedmuchiwanie sprężonym powietrzem. Zbrojenie powinno być odebrane przez Inżyniera, a zezwolenie na betonowanie wpisane do Dziennika Budowy. Przy odbiorze należy zwrócić szczególną uwagę na stabilność i odpowiednią wytrzymałość deskowania, właściwe ułożenie i powiązanie zbrojenia, zgodne z projektem, otulenia prętów. Końcówki drutów wiązałkowych muszą być odgięte do środka elementu. Pręty zbrojeniowe powinny być łączone zgodnie z normą z zachowaniem odpowiedniej długości zakładów i przestrzegania zasady nie łączenia prętów w jednym przekroju.

Betonowanie należy prowadzić bez przerw roboczych prowadząc beton całym przekrojem wg poniższego schematu:

- betonowanie górnych powierzchni należy wykonać z właściwym ukształtowaniem betonu dostosowanym do spadków poprzecznych,
- układany beton należy zawibrować wibratorami wgłębnymi oraz zawibrować powierzchniowo listwami wibracyjnymi,
- nie wolno używać listew wibracyjnych z włączoną wibracją do ściągania nadmiaru betonu; operację tę należy wykonywać zwykłą łątą drewnianą,
- betonowanie powinno być prowadzone wg projektu betonowania opracowanego przez Wykonawcę i zatwierdzonego przez Inżyniera.

Zwraca się uwagę na dokładne wygładzenie górnej powierzchni betonu. Powierzchnię świeżego betonu należy wygładzić przez zacieranie. Górna powierzchnia powinna być tak przygotowana, aby szczelina pomiędzy 4-metrową łątą i powierzchnią betonu nie była większa niż 4 mm. Powierzchnia betonu nie może mieć lokalnych nierówności przekraczających 2 mm wysokości i 2 mm zagłębień, pod warunkiem że nierówności te nie mają ostrych krawędzi.

Warunki dotyczące składników mieszanki betonowej, jej wytwarzania, betonowania oraz badań podane są w części dotyczącej wykonywania mieszanek betonowych i konstrukcji

żelbetowych niniejszych SST. Po uzyskaniu przez beton wytrzymałości 28 - dniowej można przystąpić do kolejnych robót.

## 6. KONTROLA JAKOŚCI ROBÓT

Jak w SST M.13.01.00.

## 7. OBMIAR ROBÓT

Płaci się za wykonaną i wbudowaną ilość betonu zgodną z projektem. Jednostką obmiaru robót jest 1 m<sup>3</sup> wbudowanego betonu

## 8. ODBIÓR ROBÓT

Odbiór robót odnosi się do betonu płyty nośnej. Na podstawie wyników badań wg pkt. 6 należy sporządzić protokoły odbioru robót. Jeżeli wszystkie badania dały wyniki dodatnie, wykonane roboty należy uznać za zgodne z wymaganiami. Jeżeli choć jedno badanie dało wynik ujemny, wykonane roboty należy uznać za niezgodne z wymaganiami norm i kontraktu. W takiej sytuacji Wykonawca obowiązany jest doprowadzić roboty do zgodności z normą i przedstawić je do ponownego odbioru.

## 9. PODSTAWA PŁATNOŚCI

Płaci się za ilość m<sup>3</sup> wbudowanego betonu zgodnie z obmiarem. Cena jednostkowa uwzględnia zapewnienie niezbędnych czynników produkcji, tj.

- wykonanie projektu deskowań i dodatkowych konstrukcji podtrzymujących deskowanie,
- obsługa geodezyjna,
- wyprodukowanie i dostarczenie w miejsce wbudowania mieszanki betonowej, (wykonanie zbrojenia płatne jest oddzielnie),
- wykonanie potrzebnych deskowań i późniejsza ich rozbiórka,
- wykonanie ewentualnych potrzebnych pomostów, zejść itp.,
- oczyszczenie strefy betonowania,
- ułożenie mieszanki betonowej z zagęszczeniem i pielęgnacją,
- wykonywanie wszelkich napraw, jak szpachlowanie rys skurczowych czy raków, szlifowanie (w wypadku naprawy wykonywanej później niż na 7 dzień po rozdeskowaniu należy wykonywać jak dla betonów „starych” – łącznie z piaskowaniem),
- oczyszczenie stanowiska pracy i usunięcie materiałów rozbiórkowych, będących własnością Wykonawcy, poza teren budowy,
- wykonanie niezbędnych badań i pomiarów wraz z pobieraniem próbek.

## 10. PRZEPISY ZWIĄZANE

Wg SST M.13.00.00.

1. PN-92/D-95017 Drewno tartaczne sosnowe i modrzewiowe.
2. PN-59/M-82010 Podkładki kwadratowe w konstrukcjach drewnianych.



**SZCZEGÓŁOWE SPECYFIKACJE  
TECHNICZNE**

**M.13.02.00.**

**BETON NIEKONSTRUKCYJNY BEZ DESKOWANIA**



# **SZCZEGÓŁOWA SPECYFIKACJA TECHNICZNA**

**M.13.02.01.**

**BETON PODKŁADOWY I OCHRONNY  
CPV 45 221**



## **1. WSTĘP**

### **1.1. Przedmiot SST**

Przedmiotem niniejszej SST są wymagania dotyczące wykonania i odbioru betonu podkładowego i ochronnego wykonywanych w ramach zadania: „Budowa tras rowerowych i infrastruktury turystycznej w powiecie chojnickim w ramach programu Kaszubska Marszruta” – Budowa tras rowerowych i infrastruktury turystycznej w Gminie Czersk.

### **1.2. Zakres stosowania SST**

Specyfikacja techniczna jest stosowana jako dokument przetargowy i kontraktowy przy zleceniu i realizacji robót wymienionych w pkt. 1.1.

### **1.3. Zakres robót objętych SST**

Ustalenia zawarte w niniejszej specyfikacji mają zastosowanie przy wykonywaniu i odbiorze:

- betonu podkładowego na dnie studni fundamentowych z betonu klasy wg Dokumentacji Projektowej,

### **1.4. Określenia podstawowe**

Określenia podane w niniejszej SST są zgodne z obowiązującymi polskimi normami.

### **1.5. Ogólne wymagania dotyczące robót**

Wykonawca robót jest odpowiedzialny, za jakość ich wykonania oraz za zgodność z Dokumentacją Projektową, SST, normami i poleceniami Inżyniera.

## **2. MATERIAŁY**

Zgodne z PN-88/B-06250 „Beton zwykły” i PN-EN 206-1:2003 ze zmianami (PN-EN 206-1:2003/A1:2005, PN-EN 206-1:2003/A2:2006(U), PN-EN2061:2003/Ap 1:2004) oraz SST M.13.01.00.

## **3. SPRZĘT**

Jak w SST M.13.01.00 oraz SST 12.01.00.

## **4. TRANSPORT**

Jak w SST M.13.01.00 oraz SST 12.01.00.

## **5. WYKONANIE ROBÓT**

Jak w SST M.13.00.00 oraz SST 12.01.00.

### 5.1. Tolerancja wykonania

Dopuszczalne odchyłki wymiarowe od projektu wynoszą:

- rzędne  $\pm 1$  cm
- wymiary w planie  $\pm 5$  cm

Zwraca się uwagę na wygładzenie górnej powierzchni betonu. Powierzchnię świeżego betonu należy wygładzić przez zacieranie. Górna powierzchnia powinna być tak przygotowana, aby szczelina pomiędzy 4-metrową łątą i powierzchnią betonu nie była większa niż 10 mm. Powierzchnia betonu nie może mieć lokalnych nierówności przekraczających 5 mm wysokości i 5 mm zagłębień, pod warunkiem, że nierówności te nie mają ostrych krawędzi.

Warunki dotyczące składników mieszanki betonowej, jej wytwarzania, betonowania oraz badań podane są w części dotyczącej wykonywania mieszanek betonowych i konstrukcji żelbetowych niniejszych SST.

## 6. KONTROLA JAKOŚCI ROBÓT

Jak w SST M.13.01.00 oraz SST 12.01.00.

## 7. OBMIAR ROBÓT

Jednostką obmiaru robót jest 1 m<sup>3</sup> betonu klasy wg Dokumentacji Projektowej. Płaci się za wykonaną i wbudowaną ilość betonu zgodną z projektem.

## 8. ODBIÓR ROBÓT

Na podstawie wyników badań wg pkt. 6 należy sporządzić protokoły odbioru robót. Jeżeli wszystkie badania dały wyniki dodatnie, wykonane roboty należy uznać za zgodne z wymaganiami. Jeżeli choć jedno badanie dało wynik ujemny, wykonane roboty należy uznać za niezgodne z wymaganiami norm i kontraktu. W takiej sytuacji Wykonawca obowiązany jest doprowadzić roboty do zgodności z normą i przedstawić je do ponownego odbioru.

## 9. PODSTAWA PŁATNOŚCI

Ogólne wymagania dotyczące płatności podano w SST D-M.00.00.00. "Wymagania ogólne".

Płaci się za ilość m<sup>3</sup> wbudowanego betonu zgodnie z obmiarem. Cena jednostkowa uwzględnia zapewnienie niezbędnych czynników produkcji, tj. wyprodukowanie i dostarczenie w miejsce wbudowania mieszanki betonowej, oczyszczenie strefy betonowania, ułożenie mieszanki betonowej z zagęszczeniem i pielęgnacją, oczyszczenie stanowiska pracy i usunięcie konstrukcji pomocniczych będących własnością Wykonawcy, poza teren budowy.

## 10. PRZEPISY ZWIĄZANE

Wg SST M.13.00.00 oraz SST 12.01.00.

# **SZCZEGÓŁOWE SPECYFIKACJE TECHNICZNE**

**M.13.03.00.**

**PREFABRYKATY BETONOWE**



# **SZCZEGÓŁOWA SPECYFIKACJA TECHNICZNA**

**M.13.03.04.**

**PREFABRYKATY BETONOWE TYPU L  
CPV 45221**



## **1. WSTĘP**

### **1.1. Przedmiot specyfikacji technicznej (SST)**

Przedmiotem niniejszej SST są wymagania dotyczące wykonania i odbioru ścianek prefabrykowanych obiektów wykonywanych w ramach zadania: „Budowa tras rowerowych i infrastruktury turystycznej w powiecie chojnickim w ramach programu Kaszubska Marszruta” – Budowa tras rowerowych i infrastruktury turystycznej w Gminie Czernik.

### **1.2. Zakres stosowania SST**

Specyfikacja techniczna jest stosowana jako dokument przetargowy i kontraktowy przy zlecaniu i realizacji robót wymienionych w pkt. 1.1.

### **1.3. Zakres robót objętych SST**

Ustalenia zawarte w niniejszej specyfikacji dotyczą zasad prowadzenia robót przy montażu ścianek prefabrykowanych typu L dla robót wymienionych w pkt. 1.1.

W zakres robót wchodzi:

- zakup i dostarczenie na budowę prefabrykatów i innych materiałów,
- montaż elementów,
- wypełnienie spoin.

### **1.4. Określenia podstawowe**

Określenia podane w niniejszej SST są zgodne z obowiązującymi polskimi normami.

### **1.5. Ogólne wymagania dotyczące robót**

Wykonawca robót jest odpowiedzialny za jakość ich wykonania oraz za zgodność z Dokumentacją Projektową, SST, normami i poleceniami Inżyniera.

## **2. MATERIAŁY**

Beton jak w SST M.13.00.00.

Prefabrykaty ścianek oporowych typu L o wymiarach przekroju 55x40cm z betonu C35/45 zbrojone stalą klasy AIIIIN.

Wypełnienie spoin między prefabrykatami zaprawą cementową.

## **3. SPRZĘT**

Jak w SST M.13.00.00.

## **4. TRANSPORT**

Elementy prefabrykowane można przewozić dowolnymi środkami transportu. Powinny być one ułożone na paletach, poziomo, długością w kierunku jazdy. Powinny być zabezpieczone

przed przesuwaniem przez spięcie taśmami.

## 5. WYKONANIE ROBÓT

Wykonanie robót obejmuje:

- usytuowanie linii (w planie i profilu) elementu oporowego przy obiekcie,
- wykonanie podbudowy z chudego betonu wg SST M.13.02.01
- ustawienie i regulacja elementów oporowych na podbudowie,
- zabezpieczenie elementów przed jego naruszeniem lub uszkodzeniem,
- wypełnienie spoin zaprawą cementową

Elementy muru oporowego należy wbudować zgodnie z Dokumentacją Projektową. Wypełnienie spoin musi być szczelne.

### 5.1. Tolerancja wykonania

Dopuszczalne odchyłki wymiarowe od projektu wynoszą:

- rzędne  $\pm 1$  cm
- wymiary w planie  $\pm 1$  cm

## 6. KONTROLA JAKOŚCI ROBÓT

### 6.1. Zakres badań

- sprawdzenie cech zewnętrznych,
- sprawdzenie prawidłowości ustawienia elementu.

### 6.2. Sprawdzenie cech zewnętrznych

- oględziny zewnętrzne,
- sprawdzenie wymiarów zgodnie z Dokumentacją Projektową.
- pomiar przy pomocy linii z podziałką milimetrową.
- dopuszczalne odchyłki wymiarowe zgodne z odchyłkami w Specyfikacji producenta.
- sprawdzenie równości powierzchni zgodnie z zasadami normy BN-66/6775-01
- sprawdzenie szczyrb i uszkodzeń - wg j.w.

### 6.3. Sprawdzenie prawidłowości ułożenia gzymsu mostowego

- Wizualna ocena jakości robót,
- Sprawdzenie szczelności wypełnienia spoin,
- Sprawdzenie prostoliniowości ułożenia,

## 7. OBMIAR ROBÓT

Płaci się za wykonaną i wbudowaną ilość elementów oporowych zgodną z projektem. Jednostką obmiaru robót jest 1 mb prefabrykowanych elementów oporowych typu L

## 8. ODBIÓR ROBÓT

Odbiór robót odnosi się do betonu płyty nośnej. Na podstawie wyników badań wg pkt. 6 należy sporządzić protokoły odbioru robót. Jeżeli wszystkie badania dały wyniki dodatnie, wykonane roboty należy uznać za zgodne z wymaganiami. Jeżeli choć jedno badanie dało wynik ujemny, wykonane roboty należy uznać za niezgodne z wymaganiami norm i kontraktu. W takiej sytuacji Wykonawca obowiązany jest doprowadzić roboty do zgodności z normą i przedstawić je do ponownego odbioru.

## 9. PODSTAWA PŁATNOŚCI

Płaci się za ilość m<sup>3</sup> wbudowanego betonu zgodnie z obmiarem.

Cena jednostkowa uwzględnia zapewnienie niezbędnych czynników produkcji, tj.

- zakup i dostarczenie na budowę elementów oporowych określonego typu i ustalonych wymiarach (zgodnie z dokumentacją) oraz materiałów na ławę
- profilowanie i zagęszczenie podłoża,
- wykonanie podbudowy betonowej
- ustawienie elementów muru na podbudowie,
- wypełnienie spoin odpowiednim materiałem zalewowym, uprzątnięcie terenu prac.
- przeprowadzeni badań i pomiarów wymaganych w SST
- uporządkowania miejsca prowadzenie robót oraz usunięcie materiałów będących własnością Wykonawcy, poza teren budowy.
- wywóz i utylizacja odpadów.

## 10. PRZEPISY ZWIĄZANE

Wg SST M.13.00.00.

1. Instrukcja stosowania zastosowanego materiału.



# **SZCZEGÓŁOWE SPECYFIKACJE TECHNICZNE**

**M.15.00.00.**

**IZOLACJE**



# **SZCZEGÓŁOWE SPECYFIKACJE TECHNICZNE**

**M.15.01.00.**

**IZOLACJA CIENKA**



# **SZCZEGÓŁOWA SPECYFIKACJA TECHNICZNA**

**M.15.01.02.**

**POWŁOKA OCHRONNA ZASYPYWANYCH  
ELEMENTÓW BETONOWYCH  
CPV 45221**



## **1. WSTĘP**

### **1.1. Przedmiot SST**

Przedmiotem niniejszej Specyfikacji Technicznej są wymagania dotyczące wykonania i odbioru izolacji bitumicznej cienkiej elementów betonowych obsypanych gruntem obiektu wykonywanego w ramach zadania: „Budowa tras rowerowych i infrastruktury turystycznej w powiecie chojnickim w ramach programu Kaszubska Marszruta” – Budowa tras rowerowych i infrastruktury turystycznej w Gminie Czernik.

### **1.2. Zakres stosowania SST**

Specyfikacja techniczna jest stosowana jako dokument przetargowy i kontraktowy przy zlecaniu i realizacji robót wymienionych w punkcie 1.1.

### **1.3. Zakres robót objętych SST**

Ustalenia zawarte w niniejszej specyfikacji dotyczą zasad prowadzenia robót przy wykonaniu izolacji bitumicznej – cienkiej elementów betonowych obiektów mostowych obsypanych gruntem.

### **1.4. Określenia podstawowe**

Określenia podane w niniejszej specyfikacji są zgodne z odpowiednimi normami oraz SST D-M. 00.00.00.

### **1.5. Ogólne wymagania dotyczące robót**

Ogólne wymagania dotyczące robót podano w SST D-M.00.00.00. „Wymagania ogólne”. Wykonawca robót jest odpowiedzialny za jakość ich wykonania oraz za zgodność z Dokumentacją Projektową, SST i poleceniami Inżyniera.

## **2. MATERIAŁY**

Materiałami stosowanymi przy wykonywaniu izolacji betonu będzie preparat spełniający wymagania SST.

Wybór konkretnego materiału powłokowego dokonany zostanie przez Inżyniera spośród przedstawionych przez Wykonawcę. Zastosowany materiał musi posiadać Aprobatę techniczną lub aktualne Świadectwo dopuszczenia do stosowania. Dostarczone materiały muszą być zaopatrzone przez Producenta w deklarację zgodności (atest) potwierdzającą cechy materiałów.

Jako materiał należy zastosować środek powłokowy do ochrony konstrukcji betonowych (na bazie żywic epoksydowych lub modyfikowany tworzywem sztucznym) wraz z ewentualnym odpowiednim (zgodnym z instrukcją Producenta i Aprobatą Techniczną) środkiem gruntującym.

Zastosowany środek powinien być przyjazny dla środowiska, można go stosować na podłoża zarówno suche jak i lekko wilgotne, posiadający właściwości pokrywania ewentualnych rys (do 0.1mm), wysokoplastyczny i rozciągliwy, odporny na wilgoć

w powietrzu, odporny na starzenie oraz na wody agresywne występujące w przeciętnym środowisku.

Materiałami stosowanymi do wykonania robót według zasad niniejszej SST jest np.:

### 2.1. Szpachlówka cementowo – epoksydowa

Trójskładnikowa, wyrównawcza, wodoszczelna, szpachlówka przeznaczona do szpachlowania lub szlamowania podłoża mineralnych, szczególnie przy stałym obciążeniu kondensatem i wodą oraz w środowisku agresywnym o właściwościach:

- wytrzymałość na ściskanie - 36 do 44 MPa,
- wytrzymałość na rozciąganie przy zginaniu - 8 do 10 MPa,
- wytrzymałość na odrywanie - 2,5 do 3,5 MPa,
- współczynnik dyfuzji pary wodnej dla gr. 1 mm- 825 do 875  $\mu$ ,
- współczynnik nasiąkliwości wodą - 0,03  $\text{kg/m}^2 \times \text{h}^{0,5}$ ,
- grubość warstwy - min. 2 mm.

Warstwa szpachlująca – szlamująca jest konieczna dla zamknięcia porów i innych nierówności w powierzchni betonu co jest warunkiem szczelności izolacji. Poprzez właściwości buforowe umożliwia również wykonywanie warstwy izolującej już po 3 dniach od zabetonowania. Umożliwia nanoszenie powłoki izolacyjnej po 1 dniu od szpachlowania.

### 2.2. Powłoka izolacyjna

Dwuskładnikowy materiał na bazie żywicy epoksydowej, wysyconej olejem antracytowym z dodatkiem wypełniaczy mineralnych, o niskiej zawartości rozpuszczalników organicznych. Materiał jest przeznaczony do powierzchniowego zabezpieczania konstrukcji betonowych, również pracujących w warunkach stałego, bądź długotrwałego obciążenia wodą, wodą agresywną lub ściekami.

Właściwości dla powłoki izolacyjnej:

- wytrzymałość na odrywanie, średnia - powyżej 1,0 MPa,
- wskaźnik ograniczenia chłonności wody - powyżej 30%,
- przepuszczalność pary wodnej przez powłokę - poniżej 4 m,
- odporność na powstawanie rys - 0,1 mm,
- zawartość części stałych - 87 %,
- grubość powłoki - 300  $\mu\text{m}$  (dwie warstwy).

Powłoka może być nakładana na matowo – wilgotną powierzchnię.

### 2.3. Materiał do uzupełnień ubytków

- Zaprawa PCC posiadająca aprobatę techniczną IBDiM

Stwardniałe zaprawy typu PCC powinny spełniać następujące wymagania:

- średnia wytrzymałość na ściskanie:
  - dla elementów obciążonych dynamicznie:
    - po 7 dniach  $\geq 45$  MPa
    - po 28 dniach  $\geq 55$  MPa
- średnia wytrzymałość na rozciąganie przy zginaniu:
  - dla elementów obciążonych dynamicznie:
    - po 7 dniach  $\geq 6$  MPa
    - po 28 dniach  $\geq 10$  MPa
- Moduł sprężystości zapraw obciążanych dynamicznie (PCC I, II):
- $E_{dyn} \geq 34\,000$  MPa
- skurcz po 90 d  $\leq 1,0$  ‰
- przyczepność do betonu
  - wartość średnia  $\geq 1,5$  MPa
  - wartość minimalna 1,2 MPa

Zaprawa do wykonywania warstw szepnych powinna spełniać następujące wymagania

- wytrzymałość na odrywanie zapraw nałożonych na zaprawie szepnej:
  - średnio  $\geq 1,5$  MPa (pull-off po 28 dniach )
  - min. 1,2 MPa (pull-off po 28 dniach )

Dozowanie składników powinno ściśle odpowiadać proporcjom podanym w „Wytycznych stosowania” producenta

Szpachlówka wyrównawcza typu ECC powinna spełniać następujące wymagania:

- średnia wytrzymałość na ściskanie:
  - po 28d  $\geq 30$  MPa
- średnia wytrzymałość na rozciąganie przy zginaniu:
  - po 28d  $\geq 9$  MPa
- moduł sprężystości statyczny
  - $E_{dyn} < 15000$  MPa
- przyczepność do betonu
  - wartość średnia  $\geq 2,5$  MPa

Zaprawa do wykonywania warstw szepnych powinna spełnić następujące wymagania:

- wytrzymałość na odrywanie zapraw nałożonych na zaprawie szepnej i przyczepność do zbrojenia:
  - średnio  $\geq 2,0$  MPa (pull-off po 28 dniach)
  - minimalnie 1,5 MPa (pull-off po 28 dniach)

Zaprawa ECC do wykonywania warstw zabezpieczających na odkrytych prętach zbrojeniowych, zawierająca inhibitory korozji powinna spełniać następujące wymagania:

- średnio  $\geq 2,0$  MPa (pull-off po 28 dniach)
- minimalnie 1,5 MPa (pull-off po 28 dniach)

Po zużyciu zapraw i szpachlówek z grupy PCC i ECC, należy zużywać każdorazowo całą zawartość opakowań, bez dzielenia ich na porcje. Dozowanie składników powinno ściśle odpowiadać proporcjom podanym w „Wytycznych stosowania” producenta.

Materiały naprawcze szpachlówka wyrównawcza oraz powłoki ochronne powinny być wzajemnie kompatybilne i powinny posiadać pozytywne referencje z realizacji w budownictwie mostowym.

Użyte materiały muszą zostać zaakceptowane przez Inżyniera.

### 3. SPRZĘT

Ogólne wymagania dotyczące sprzętu podano w SST D-M.00.00.00. „Wymagania ogólne”. Wykonawca odpowiedzialny jest za szczegółowy dobór sprzętu zapewniający prawidłowe wykonanie robót określonych w Dokumentacji Technicznej i specyfikacji technicznej oraz zgodnie z założoną technologią.

Podstawowy sprzęt niezbędny do realizacji robót to m. in. pędzle lub szczotki kielnie gładkie, urządzenia natryskowe itp.

### 4. TRANSPORT

Załadunek, transport, rozładunek i składowanie materiałów do wykonania izolacji powinny odbywać się tak, aby zachować ich dobry stan techniczny.

Pojemniki z masą dostępne są przeważnie w beczkach stalowych, które należy transportować w pozycji stojącej, otworem wylewowym do góry, zabezpieczając beczki przed możliwością przesuwania lub ocierania się.

### 5. WYKONANIE ROBÓT

#### 5.1. Przygotowanie powierzchni betonowej pod izolację

Podłoże pod izolację powinno być suche i czyste (bez luźnych ziaren, kurzu itp.). Powierzchnia powinna być lekko szorstka o wytrzymałości min 1.5MPa. Zaleca się przed nakładaniem powłoki izolacyjnej powierzchnię betonową oczyścić przez piaskowanie. Podkład zawilgocony i przemarznięty nie może być gruntowany. Krawędzie ostre należy sfazować (zukosować) zaś wyoblenia odpowiednio zaokrąglić. Temperatura podłoża i otoczenia w czasie wykonywania izolacji nie może być niższa niż 5°C.

Ubytki betonu należy uzupełnić zaprawa na bazie PCC z zabezpieczeniem odsłoniętego i oczyszczonego zbrojenia. Przygotowanie zbrojenia i ubytków betonu do uzupełnień należy wykonać wg SST M 15.01.03.

#### 5.2. Sposób wykonania izolacji

##### *Szpachlowanie-Gruntowanie*

Mieszanie poszczególnych składników gruntujących należy wykonać zgodnie z instrukcją producenta.

Gruntowanie należy przeprowadzać w temperaturze powyżej 5°C i poniżej 35°C. Szpachlówkę rozprowadzać na podkładzie przy użyciu pac prostych jedno lub dwukrotnie.

Szpachlowanie należy przeprowadzać w temperaturze powyżej 5°C i poniżej 35°C. W czasie szpachlowania należy przestrzegać wszystkich zaleceń podanych przez producenta zastosowanego środka.

##### *Właściwa izolacja*

Właściwą izolację powłokową należy wykonywać po wyschnięciu warstwy szpachlowej (min po 24 godzinach od wykonania szpachlówki). Nanoszenie materiału należy

wykonywać za pomocą pędzli, wałków lub natrysku hydrodynamicznego wg zaleceń producenta.

Materiał nanosi się w dwu operacjach, na łączną grubość suchej warstwy 300 µm.

Odstęp między warstwami dla temp. 20°C – od 12 do 48 godzin.

Czas całkowitego schnięcia izolacji powłokowych waha się od 3 do 10dni i po tym okresie można obsypać fundament gruntem, powłoka utwardza się pod wodą.

## 6. KONTROLA JAKOŚCI ROBÓT

Ogólne zasady kontroli jakości robot podano w SST D-M.00.00.00.

### 6.1. Zasady kontroli jakości robót

Należy sprawdzić zgodność rzeczywistych warunków wykonania robót hydroizolacyjnych z warunkami określonymi w SST z potwierdzeniem ich w formie wpisu do Dziennika Budowy. Przy każdym odbiorze robót zanikających należy stwierdzić ich jakość w formie protokołów odbioru robót lub wpisów do Dziennika Budowy.

### 6.2. Odbiory międzyoperacyjne

Odbiorom międzyoperacyjnym podlegają następujące prace:

- przygotowanie powierzchni do gruntowania-szpachlowania
- zagruntowanie-szpachlowanie powierzchni środkiem gruntującym
- położenie warstwy właściwej

Odbiór każdego etapu powinien być potwierdzony wpisem do Dziennika Budowy. Odbioru dokonuje Inżynier na podstawie zgłoszenia Wykonawcy.

### 6.3. Badania przed przystąpieniem do robót

Przed przystąpieniem do robót Wykonawca powinien:

- a) uzyskać wymagane dokumenty, dopuszczające wyroby budowlane do obrotu i powszechnego stosowania (certyfikaty zgodności, deklaracje zgodności, ew. badania materiałów wykonane przez dostawców itp.), potwierdzające zgodność materiałów z wymaganiami niniejszej Specyfikacji,
- b) przedstawić karty techniczne stosowanych materiałów,
- c) ew. wykonać własne badania właściwości materiałów przeznaczonych do wykonania robót, określone w punkcie 2 lub przez Kierownika Projektu.

Wszystkie dokumenty oraz wyniki badań Wykonawca przedstawi Kierownikowi Projektu do akceptacji.

Na żądanie Kierownika Projektu Wykonawca powinien przedstawić aktualne wyniki badań materiałów wykonywanych w ramach nadzoru wewnętrznego przez producenta.

Przed zastosowaniem materiałów Wykonawca zobowiązany jest sprawdzić:

- nr produktu,
- stan opakowań materiału,
- warunki przechowywania materiału,
- datę produkcji i datę przydatności do stosowania.

Dodatkowo po otwarciu pojemnika ze środkiem izolacyjnym Wykonawca powinien ocenić jego wygląd. Wykonawca sporządzi protokół z kontroli jakości środka izolacyjnego.

## 6.4. Badanie w czasie robót

### 6.4.1. Kontrola przygotowania podłoża

Podłoże powinno spełniać wymagania podane w pktcie 5.1.

### 6.4.2. Kontrola zagruntowania podłoża betonowego

Po zagruntowaniu podłoża stan powłoki gruntującej należy ocenić wizualnie: przy stosowaniu środków gruntujących: prawidłowo zagruntowana powierzchnia powinna być matowa. Po dotknięciu ręką nie powinna brudzić skóry.

Kontrola grubości układanej powłoki gruntującej powinna być wykonywana na bieżąco przez sprawdzenie ilości zużytych materiałów, ilości dozowanych składników, czasu aplikacji.

Z ułożenia środka gruntującego należy sporządzić protokół.

### 6.4.3. Kontrola wykonania izolacji właściwej

Kontrola wykonania izolacji właściwej polega na:

- kontroli zużycia środka izolacyjnego - powinna być zgodna z kartą techniczną materiału,
- całkowitej grubości dwóch warstw wykonanej izolacji - powinna wynosić co najmniej 300 µm,
- wyglądu zaizolowanej powierzchni - warstwa izolacji powinna stanowić jednolitą, czystą powłokę, o jednolitej barwie, bez pęcherzy, złuszczeń i innych wad, powłoka powinna ściśle przylegać do zagruntowanego podłoża.

### 6.4.4. Kontrola warunków atmosferycznych

W trakcie trwania robót należy na bieżąco sprawdzać warunki atmosferyczne i porównywać je z wymaganiami producenta podanymi w kartach technicznych materiałów. Z warunków atmosferycznych należy sporządzić protokół.

## 7. OBMIAR ROBÓT

Ogólne zasady obmiaru robót podano w SST D-M.00.00.00. "Wymagania ogólne".  
Jednostką obmiaru jest 1 m<sup>2</sup> faktycznie wykonanej izolacji

## 8. ODBIÓR ROBÓT

Ogólne zasady odbioru robót podano w SST D-M.00.00.00. "Wymagania ogólne".

Na podstawie wyników badań należy sporządzić protokoły odbioru robót. Jeżeli wszystkie badania dały wyniki dodatnie, wykonane roboty należy uznać za zgodne z wymaganiami. Jeżeli choć jedno badanie dało wynik ujemny, wykonane roboty należy za niezgodne z wymaganiami norm i Kontraktu. W takiej sytuacji Wykonawca obowiązany jest doprowadzić roboty do zgodności z normą i przedstawić je do ponownego odbioru.

## 9. PODSTAWA PŁATNOŚCI

Ogólne wymagania dotyczące płatności podano w SST D-M.00.00.00.

Płatność za 1 m<sup>2</sup> wykonanej powłoki izolacyjnej dla obiektów należy przyjmować zgodnie z obmiarem i oceną jakości wykonanych robót.

Cena wykonania robót obejmuje :

- zakup i dostarczenie materiałów na budowę,
- wykonanie niezbędnych rusztowań pomostów roboczych i późniejsza ich rozbiórka,
- oczyszczenie strumieniowo cierne powierzchni betonowej z mlecza cementowego i uzupełnienie ewentualnych ubytków betonu zaprawami PCC,
- zagruntowanie oraz wykonanie właściwej powłoki izolacyjnej,
- uporządkowanie terenu po zakończeniu robót.

## 10. PRZEPISY ZWIĄZANE

### 10.1. Normy

1. PN-EN 206-1:2003Beton -- Część 1: Wymagania, właściwości, produkcja i zgodność. + Zmiany (PN-EN 206-1:2003/A1:2005, PN-EN 206-1:2003/A1:2005, PN-EN 206-1:2003/Ap1:2004)
2. PN-85/B-01805 Antykorozyjne zabezpieczenie w budownictwie. Konstrukcje betonowe i żelbetowe. Ogólne zasady ochrony.
3. PN-91/B-01813 Antykorozyjne zabezpieczenie w budownictwie. Konstrukcje betonowe i żelbetowe. Zabezpieczenie powierzchniowe. Zasady doboru.
4. PN-92/B-01814 Antykorozyjne zabezpieczenie w budownictwie. Konstrukcje betonowe i żelbetowe. Metoda badań przyczepności powłok ochronnych.
5. PN-74/B-24622 Roztwór asfaltowy do gruntowania.
6. PN-58/C-96177 Lepik asfaltowy bez wypełniacza stosowany na gorąco.
7. PN-B-24002:1997 Asfaltowa emulsja anionowa
8. BN-68/6653-04 Asfaltowe emulsje kationowe do izolacji przeciwwilgociowych.
9. PN-69/B-10260 Izolacje bitumiczne.
10. PN-B-24620:1998 Lepiki, masy i roztwory asfaltowe stosowane na zimno + zmiana PN-B-24620:1998/Az1:2004

### 10.2. Inne

11. Aprobata techniczna lub Świadectwo Dopuszczenia do Stosowania w Budownictwie mostowym.
12. Instrukcja stosowania zastosowanego materiału.



# **SZCZEGÓŁOWA SPECYFIKACJA TECHNICZNA**

**M.15.01.03.**

**POWIERZCHNIOWE ZABEZPIECZENIE BETONU  
CPV 45 221**



## 1. WSTĘP

### 1.1. Przedmiot SST

Przedmiotem niniejszej Specyfikacji Technicznej są wymagania dotyczące wykonania i odbioru powierzchniowych zabezpieczeń antykorozyjnych betonu obiektu wykonywanego w ramach zadania: „Budowa tras rowerowych i infrastruktury turystycznej w powiecie chojnickim w ramach programu Kaszubska Marszruta” – Budowa tras rowerowych i infrastruktury turystycznej w Gminie Czersk.

### 1.2. Zakres stosowania SST

Specyfikacja techniczna jest stosowana jako dokument przetargowy i kontraktowy przy zlecaniu i realizacji robót wymienionych w punkcie 1.1.

### 1.3. Zakres robót objętych SST

Ustalenia zawarte w niniejszej specyfikacji dotyczą zasad prowadzenia robót przy wykonaniu powierzchniowego zabezpieczenia antykorozyjnego elementów betonowych odsłoniętych obiektu.

### 1.4. Określenia podstawowe

Określenia podane w niniejszej specyfikacji są zgodne z odpowiednimi normami oraz SST D-M. 00.00.00.

- 1.4.1. Ubytek – odspojenie się części betonu wskutek korozji lub uszkodzenia mechanicznego o powierzchni do  $0,25 \text{ m}^2$  i głębokości  $1 \div 5 \text{ cm}$ ;
- 1.4.2. Nierówności – odspojenie się części wskutek korozji lub uszkodzenia mechanicznego, oraz pozostałe odstępstwa od płaszczyzny o dowolnej wielkości powierzchni i głębokości  $0-10 \text{ mm}$ ;
- 1.4.3. Zaprawa typu PCC – zaprawa cementowa modyfikowana dodatkami żywic syntetycznych;
- 1.4.4. Szpachlówka typu PCC – szpachlówka cementowa modyfikowana dodatkami żywic syntetycznych;
- 1.4.5. Zaprawa szepna – zaprawa typu PCC stanowiąca warstwę łączącą pomiędzy naprawianym batonem, a zaprawą naprawczą stosowana w celu kompensowania naprężeń ścinających w strefie kontaktowej;
- 1.4.6. Żywica redyspergowalna – substancja sproszkowana stosowana jako domieszka do zapraw cementowych. Substancja ta w wyniku zwilżenia wodą przechodzi w stan dyspersji wodnej, a następnie po odparowaniu wody i dalszych procesów fizykochemicznych tworzy usieciowaną (spolimeryzowaną) strukturę o określonych parametrach mechanicznych i chemicznych. Substancja po zakończeniu procesów fizykochemicznych i utwardzeniu modyfikowanej zaprawy cementowej wpływa na zmniejszenie jej modułu

sprężystości oraz zwiększenie odporności na działanie wybranych substancji chemicznych.

1.4.7. Powłoka antykorozyjna zbrojenia – warstwa wykonywana z modyfikowanej żywicami zaprawy cementowej, służąca do ochrony zbrojenia przed korozją i zwiększenia przyczepności do stali materiału wypełniającego ubytek;

1.4.8. Punkt rosy – temperatura betonu, w której występuje kondensacja pary wodnej w postaci rosy przy określonej temperaturze powietrza i wilgotności;

1.4.9. Atest – wykaz parametrów technicznych materiału, gwarantowanych przez producenta.

## 1.5. Ogólne wymagania dotyczące robót

Ogólne wymagania dotyczące robót podano w SST D-M.00.00.00. „Wymagania ogólne”. Wykonawca robót jest odpowiedzialny za jakość ich wykonania oraz za zgodność z Dokumentacją Projektową, SST i poleceniami Inspektora Nadzoru.

## 2. MATERIAŁY

Materiałami stosowanymi przy wykonywaniu powierzchniowego zabezpieczenia antykorozyjnego betonu będzie preparat spełniający wymagania SST.

Wybór konkretnego materiału powłokowego dokonany zostanie przez Inżyniera spośród przedstawionych przez Wykonawcę. Zastosowany materiał musi posiadać Aprobata techniczną lub aktualne Świadectwo dopuszczenia do stosowania. Dostarczone materiały muszą być zaopatrzone przez Producenta w deklarację zgodności (atest) potwierdzającą cechy materiałów. System zabezpieczający musi posiadać pozytywne referencje dotyczące realizacji w budownictwie mostowym.

Jako materiał należy zastosować środek powłokowy do ochrony konstrukcji betonowych o zdolności pokrywania zarysowań do 0.1mm dla ścian i płyt wraz z odpowiednim (zgodnym z instrukcją Producenta i Aprobata Techniczną) środkiem gruntującym i ewentualnie szpachlówką wyrównującą. Powyższy materiał musi odpowiadać wymogom kolorystyki. Na powierzchniach wewnętrznych ram przepustu należy stosować materiał odporny na działanie wód płynących.

Materiały powinny spełniać następujące wymagania:

### 2.1. Szpachlówka mineralna

Jednoskładnikowa, sucha zaprawa cementowa, modyfikowana polimerami z dodatkiem mikrokrzemionki o właściwościach:

- wytrzymałość na ściskanie min - 30 MPa,
- wytrzymałość na rozciąganie przy zginaniu - 6 do 9 MPa,
- wytrzymałość na odrywanie - powyżej 2,0 MPa,
- skurcz w okresie 1-90 dni - poniżej 1.2 ‰,
- wodoszczelność - W 8.,

Warstwa szpachlująca jest konieczna dla zamknięcia porów i innych nierówności w powierzchni betonu co jest warunkiem szczelności powłoki.

### 2.2. Powłoka ochronna wraz z materiałem gruntującym o minimalnej zdolności przenoszenia rys – do 0.1mm

Jednoskładnikowy materiał powłokowy na bazie żywicy akrylowej z materiałem gruntującym – hydrofobowym na bazie siloksanu. Odporny na działanie czynników atmosferycznych, wody, środków alkalicznych i procesy starzenia o właściwościach:

- zawartość części stałych objętościowo >42%
- dyfuzja CO<sub>2</sub> - S<sub>D</sub> > 420 m,
- dyfuzja pary wodnej - S<sub>D</sub> < 2,5 m,
- grubość powłoki - 130 μm (grunt + dwie warstwy).

### 2.3. Zestaw naprawczy do betonu na bazie PCC i ECC

2.3.1. Zaprawy cementowe modyfikowane polimerami z dodatkiem mikrokrzemionki i włókien syntetycznych. Stwardniałe zaprawy na bazie PCC powinny spełniać następujące wymagania:

- średnia wytrzymałość na ściskanie:
  - dla elementów obciążonych dynamicznie
    - po 7 d  $\geq 30$  MPa
    - po 28d  $\geq 50$  MPa
- średnia wytrzymałość na rozciąganie przy zginaniu:
  - dla elementów obciążonych dynamicznie
    - po 7 d  $\geq 7$  MPa
    - po 28d  $\geq 9$  MPa
- moduł sprężystości zapraw obciążonych dynamicznie
  - E<sub>dyn</sub> < 30000 MPa
- skurcz po 90 d  $\leq 1,2\%$
- przyczepność do betonu
  - wartość średnia  $\geq 2,0$  MPa
  - wartość minimalna 1,5 MPa

2.3.2. Szpachlówka wyrównawcza typu ECC powinna spełniać następujące wymagania:

- średnia wytrzymałość na ściskanie:
  - po 28d  $\geq 30$  MPa
- średnia wytrzymałość na rozciąganie przy zginaniu:
  - po 28d  $\geq 9$  MPa
- moduł sprężystości statyczny
  - E<sub>dyn</sub> < 15000 MPa
- przyczepność do betonu
  - wartość średnia  $\geq 2,5$  MPa

2.3.3. Zaprawa do wykonywania warstw szepnych powinna spełnić następujące wymagania:

- wytrzymałość na odrywanie zapraw nałożonych na zaprawie szepnej i przyczepność do zbrojenia:
  - średnio  $\geq 2,0$  MPa (pull-off po 28 dniach)
  - minimalnie 1,5 MPa (pull-off po 28 dniach)

## 3. SPRZĘT

Ogólne wymagania dotyczące sprzętu podano w SST D-M.00.00.00. „Wymagania ogólne”.

Wykonawca odpowiedzialny jest za szczegółowy dobór sprzętu zapewniający prawidłowe wykonanie robót określonych w Dokumentacji Technicznej i specyfikacji technicznej oraz zgodnie z założoną technologią.

Podstawowy sprzęt niezbędny do realizacji robót to m. in : pędzle, wałki malarskie lub pistolety natryskowe.

## 4. TRANSPORT

Materiały mogą być przewożone dowolnymi środkami transportu. Należy je ustawiać równomiernie na całej powierzchni ładunkowej, obok siebie i zabezpieczyć przed możliwością przesuwania się podczas transportu i wylania. Podczas transportu należy przestrzegać zaleceń Producenta.

## 5. WYKONANIE ROBÓT

### 5.1. Ogólne warunki wykonania robót

Zabezpieczenie antykorozyjne preparatem do powierzchniowego zabezpieczenia betonu wykonywane być może tylko przez Wykonawcę zaopatrzonego w odpowiednie wyposażenie i pod kierownictwem personelu przeszkolonego w zakresie wykonywania powłok ochronnych betonu w konstrukcjach mostowych określonymi materiałami, co potwierdzone winno być odpowiednim świadectwem.

Niedopuszczalne są różne odcienie koloru, widoczne wybrzuszenia, wgłębienia, styki betonowania i fazy malowania, powlekania i montażu.

### 5.2. Malowanie preparatem do zabezpieczenia betonu

Preparat należy nanosić zgodnie z instrukcją producenta. Szczegółowe warunki impregnacji zawarte są w instrukcji "Zasady powierzchniowego zabezpieczania betonu żywicami silikonowymi" - opracowanie IBDIM, zeszyt 3, Warszawa 1977 r.

### 5.3. Zakres wykonywanych robót

Zabezpieczenie powierzchniowe betonu należy wykonać na powierzchniach zewnętrznych płyt, ścianach podpór i skrzydełkach. Zabezpieczenie powierzchniowe betonu powinno nadawać odpowiednią, jednolitą kolorystykę wg projektu. Ostatecznie odcień kolorystyki należy uzgodnić z Projektantem.

### 5.4. Przygotowanie podłoża

Wykonawca obowiązany jest przygotować podłoże betonowe polegające na :

- usunięciu luźnego betonu i szkodliwych substancji, mogących mieć wpływ na korozję betonu, a także na trwałość połączenia nakładanych materiałów z podłożem betonowym,
- beton naprawianego elementu wzdłuż krawędzi ubytku należy podkuć pod kątem 45<sup>0</sup> na głębokość nie mniejszą niż 1cm
- oczyszczeniu powierzchni betonu za pomocą strumienia wody pod wysokim ciśnieniem (60÷100 MPa) lub przez piaskowanie. Pokrywana powierzchnia musi być oczyszczona, sucha bez pyłu i zanieczyszczeń. Bezpośrednio przed pokryciem powierzchni materiałami powłokowymi należy ją przedmuchać sprężonym powietrzem,

- naprawie uszkodzeń i ubytków betonu – szpachlowanie,
- ubytki betonu przekraczające na znacznej powierzchni 5 cm należy wypełnić specjalnymi zaprawami bezskurczowymi do napraw betonu (PCC) posiadającymi Aprobateę techniczną lub aktualne Świadectwo dopuszczenia do stosowania wydane przez IBDiM. Krawędzie uszkodzenia należy rozkuć, tak aby były zbliżone do pionowych,
- powierzchnie z nierównościami o ostrych krawędziach należy przeszlifować szlifierką,

Wytrzymałość na odrywanie (wg PN-92/B0184) prawidłowo przygotowanego podłoża betonowego powinna wynosić :

- dla powierzchni pokrywanych powłokami ochronnymi z podwyższoną zdolnością pokrywania zarysowań na powierzchniach nie obciążonych ruchem :
  - wartość średnia 1,3 MPa
  - wartość minimalna 0,8 MPa
- dla powierzchni pokrywanych powłokami ochronnymi z podwyższoną zdolnością pokrywania zarysowań na powierzchniach obciążonych ruchem :
  - wartość średnia 1,5 MPa
  - wartość minimalna 1,0 MPa

Wykonawca wykona jedno oznaczenie wytrzymałości na odrywanie betonu w podłożu na każde 50 m<sup>2</sup> powierzchni oczyszczonego podłoża, przy czym minimalna liczba oznaczeń wynosi 5 dla jednego elementu (podpora-ściana, płyta).

*Zawartość chlorków w zewnętrznej warstwie betonowego podłoża w stosunku do masy cementu nie może być większa niż :*

- 0,1 % dla elementów jak płyta pomostu
- 0,2 % dla innych elementów żelbetowych
- pH betonu w otulinie konstrukcji zbrojonej nie może być mniejsze niż 10.

*Wilgotność podłoża bezpośrednio przed wykonywaniem robót powinna spełniać wymagania zgodnie z "Wytocznymi stosowania" dla tego materiału, ale nie większa niż:*

- 4 % dla materiałów stosowanych na suche podłoże,
- matowo-wilgotne podłoże dla materiałów stosowanych na mokre podłoże.

Temperatura podłoża betonowego i powietrza powinna wynosić :

- dla materiałów na bazie cementów i cementów modyfikowanych żywicami syntetycznymi nie niższa niż +5°C, lecz nie wyższa niż +25°C
- dla materiałów na bazie żywic syntetycznych nie niższa niż +8°C (temperatura podłoża musi być wyższa o 3° K od punktu rosy) i nie wyższa niż +25°C.

Do wykonania uzupełnień ubytków betonu (pory, kawerny, szczeliny, itd.) należy stosować masy drobnoziarniste na bazie PCC. Powierzchnia naprawiana powinna zostać doprowadzona do tekstury umożliwiającej nałożenie powłoki ochronnej bez ryzyka występowania jej perforacji (należy zapewnić możliwość wykonania całkowicie szczelnej powłoki ochronnej bez konieczności nadmiernego zwiększania jej grubości).

## 5.5. Przygotowanie materiału

Materiał dostarczany jest w postaci gotowej do stosowania. Przed użyciem należy dokładnie wymieszać. W przypadku, gdy nanoszenie odbywać się będzie pędzlem lub wałkiem można

dodać rozpuszczalnik określony przez producenta materiału. Żadne inne środki nie są dozwolone. Przy przygotowaniu materiału należy przestrzegać Instrukcji Producenta. Przygotowanie preparatu (mieszanie) wykonać bezpośrednio przed jego nanoszeniem. Należy zwrócić uwagę czy okresy gwarancji nie zostały przekroczone i czy preparat posiada odpowiednie atesty.

### 5.6. Metody nanoszenia

- malowanie pędzlem
- nanoszenie wałkiem
- natryskiwanie Airless.

Sposób nanoszenia należy dostosować do zastosowanego materiału. Wszystkie czynności związane z nanoszeniem materiału do powierzchniowego zabezpieczenia wykonać zgodnie z Instrukcją Producenta. Przy nakładaniu poszczególnych warstw należy przestrzegać zalecanych przez Producenta zakresów temperatur otoczenia i podłoża oraz wilgotności powietrza. Nie wolno prowadzić prac w czasie deszczu. Podłoże oraz każda nanoszona warstwa winny być odebrane przez Inżyniera.

### 5.7. Zabezpieczenie powłoki antykorozyjnej

Powierzchnie betonowe zabezpieczone metodą hydrofobizacji lub impregnacji powierzchniowej nie powinny wykazywać zacieków, przebarwień i innych wad.

Powierzchnie wypraw nie powinny wykazywać pęknięć, przebarwień, nierówności, zmian faktury i innych wad.

Bezpośrednio po ukończeniu prac związanych z zabezpieczeniem antykorozyjnym betonu należy chronić tę powierzchnię przed intensywnym nasłonecznieniem, silnym wiatrem, a także deszczem (chyba, że "Wytyczne stosowania" materiału mówią inaczej) oraz spadkiem temperatury powietrza poniżej 5°C i przegrzaniem powyżej 25°C.

Wykonanie, zabezpieczenie, utrzymanie oraz rozbiórka rusztowań, pomostów roboczych i innych urządzeń pomocniczych niezbędnych do prowadzenia prac związanych z naprawą betonu należy do Wykonawcy.

### 5.8. Bezpieczeństwo robót i ochrona środowiska

Materiały do antykorozyjnego zabezpieczania betonu powinny być dostarczane w szczelnych pojemnikach i składowane w suchych pomieszczeniach w temperaturach nie niższych niż +5°C i wyższych niż 25°C. Transport i magazynowanie materiałów na bazie żywic syntetycznych oraz rozpuszczalników powinny odpowiadać ogólnym wymaganiom, jak dla materiałów toksycznych i łatwopalnych.

Sposób prowadzenia prac związanych z antykorozyjnym zabezpieczaniem betonu nie może powodować skażenia środowiska. Resztek materiałów pozostałych w pojemnikach i po myciu przyrządów roboczych nie wolno wylewać do kanalizacji. Wszelkie odpady tych materiałów Wykonawca obowiązany jest usunąć z terenu i poddać je utylizacji.

Wykonawca obowiązany jest zabezpieczyć teren przed zanieczyszczeniem, odpadami materiałów nanoszonych szczególnie metodą natryskową.

## 6. KONTROLA JAKOŚCI ROBÓT

Kontrola robót obejmuje :

- sprawdzenie kwalifikacji personelu Wykonawcy
- stwierdzenie posiadania przez stosowany preparat Aprobaty technicznej lub aktualnego Świadectwa dopuszczenia do stosowania w budownictwie drogowym i mostowym
- stwierdzenie właściwej jakości materiału na podstawie atestu producenta i kontroli dopuszczalnego okresu magazynowania
- kontrolę prawidłowości przygotowania powierzchni przeznaczonej do natryskiwania. Podłoże musi być trwałe i wolne od wszelkiego rodzaju zabrudzenia olejami i tłuszczami. Zagłębienia i małe uszkodzenia należy zaszpachlować, a większe ubytki o głębokości powyżej 10 mm powinny zostać zreperowane przy użyciu zapraw mineralnych niskokurczliwych.
- wizualną ocenę wykonanego pokrycia. Ocenia się jednorodność wykonania i stwierdza brak pęcherzy lub odspojen względnie uszkodzeń.
- oznaczenie rzeczywistej grubości powłok.

Ponadto należy sprawdzić :

- wytrzymałości warstwy zastosowanego materiału na odrywanie określonej metodą "pull off", przy średnicy krążka próbnego 50 mm (wg zasady: 1 oznaczenie na 25 m<sup>2</sup>, przy min. 5 oznaczeniach wg PN-92/B-01814)
- grubości wykonanej powłoki lub wyprawy zmierzonej w oderwanej próbce metodą "pull off".

Wymagania szczegółowe :

Wytrzymałość na odrywanie od podłoża betonowego wg PN-92/B-01814 powinna wynosić:

- dla powłoki bez zdolności pokrywania zarysowań (pokrywających rysy o rozwarości do 0,10 mm):
  - wartość średnia 0,8 MPa,
  - wartość minimalna 0,5 MPa.

## 7. OBMIAR ROBÓT

Ogólne zasady obmiaru robót podano w SST D-M.00.00.00. "Wymagania ogólne".

Jednostką obmiaru robót jest 1 m<sup>2</sup> zabezpieczonej antykorozyjnie powierzchni betonowej preparatem antykorozyjnym zgodnie z Dokumentacją Projektową i pomiarem w terenie.

## 8. ODBIÓR ROBÓT

Ogólne zasady odbioru robót podano w SST D-M.00.00.00. "Wymagania ogólne".

Odbiorowi podlega :

- a) materiał do powlekania
- b) przygotowana do natryskiwania powierzchnia
- c) wykonanie zabezpieczenia antykorozyjnego na podstawie :
  - stwierdzenia zgodności z Dokumentacją Projektową
  - oceny wizualnej
  - pomiaru grubości
  - pomiaru wytrzymałości na oderwanie.

Na podstawie wyników badań należy sporządzić protokoły odbioru robót. Jeżeli wszystkie badania dały wyniki dodatnie, wykonane roboty należy uznać za zgodne z wymaganiami.

Jeżeli choć jedno badanie dało wynik ujemny, wykonane roboty należy za niezgodne z wymaganiami Kontraktu. W takiej sytuacji Wykonawca obowiązany jest doprowadzić roboty do zgodności z wymaganiami i przedstawić je do ponownego odbioru.

## 9. PODSTAWA PŁATNOŚCI

Ogólne warunki płatności podano w SST D-M.00.00.00. "Wymagania ogólne".

Płatność za 1 m<sup>2</sup> wykonanego zabezpieczenia powierzchni betonowych preparatem do powierzchniowego zabezpieczenia o określonej zdolności pokrywania rys należy przyjmować zgodnie z obmiarem i atestem Producenta materiałów.

Cena wykonania robót obejmuje:

- zakup i transport materiałów niezbędnych do wykonania robót,
- wykonanie niezbędnych rusztowań pomostów roboczych i późniejsza ich rozbiórka,
- oczyszczenie strumieniowo cierne powierzchni betonowej z mleczka cementowego,
- uzupełnienie ewentualnych ubytków - szpachlowanie podłoża zaprawą PCC,
- przygotowanie materiałów przeznaczonych do powierzchniowego zabezpieczenia betonu o określonej zdolności pokrywania rys,
- wykonanie zabezpieczenia antykorozyjnego na powierzchniach betonowych,
- oczyszczenie i uporządkowanie terenu robót,
- przeprowadzenie niezbędnych badań i pomiarów wymaganych w specyfikacji.

## 10. PRZEPISY ZWIĄZANE

### 10.1. Normy

1. PN-EN 206-1:2003 Beton - Część 1: Wymagania, właściwości, produkcja i zgodność. + Zmiany A1 i A2. + Poprawka Ap1. (PN-EN 206-1:2003/A1:2005, PN-EN 206-1:2003/A2:2006 (U), PN-EN 206-1:2003/Ap1:2004)
2. PN-85/B-01805 Antykorozyjne zabezpieczenie w budownictwie. Konstrukcje betonowe i żelbetowe. Ogólne zasady ochrony.
3. PN-91/B-01813 Antykorozyjne zabezpieczenie w budownictwie. Konstrukcje betonowe i żelbetowe. Zabezpieczenie powierzchniowe. Zasady doboru.
4. PN-92/B-01814 Antykorozyjne zabezpieczenie w budownictwie. Konstrukcje betonowe i żelbetowe. Metoda badań przyczepności powłok ochronnych.

### 10.2. Inne

5. Aprobata techniczna lub Świadczenie Dopuszczenia do Stosowania w Budownictwie mostowym.
6. Instrukcja stosowania zastosowanego materiału.

# **SZCZEGÓŁOWE SPECYFIKACJE TECHNICZNE**

**M.19.00.00.**

**ELEMENTY ZABEZPIECZAJĄCE**



# **SZCZEGÓŁOWA SPECYFIKACJA TECHNICZNA**

**M.19.01.04.**

**BALUSTRADY NA OBIEKTACH MOSTOWYCH  
CPV 45 221**



## 1. WSTĘP

### 1.1. Przedmiot SST

Przedmiotem niniejszej Szczegółowej Specyfikacji Technicznej są wymagania dotyczące wykonania i odbioru montażu balustrad wykonywanych w ramach zadania: „Budowa tras rowerowych i infrastruktury turystycznej w powiecie chojnickim w ramach programu Kaszubska Marszruta” – Budowa tras rowerowych i infrastruktury turystycznej w Gminie Czersk.

### 1.2. Zakres stosowania SST

Szczegółowa Specyfikacja Techniczna jest stosowana jako dokument przetargowy i kontraktowy przy zleceniu i realizacji robót wymienionych w punkcie 1.1.

### 1.3. Zakres robót objętych SST

Ustalenia zawarte w niniejszej szczegółowej specyfikacji dotyczą zasad prowadzenia robót związanych z wykonaniem, dostarczeniem, montażem i kontrolą jakości balustrady na obiektach mostowych realizowanych w ramach zadania z pktu. 1.1..

### 1.4. Określenia podstawowe

Określenia podane w niniejszej szczegółowej specyfikacji są zgodne z odpowiednimi normami oraz SST D-M. 00.00.00.

*Balustrada mostowa* (zwana dalej balustradą) - konstrukcja stanowiąca element bezpieczeństwa ruchu drogowego, której celem jest ochrona pieszych przed wypadnięciem poza obiekt.

*Pochwyty* - poziomy element balustrady, wyznaczający jej wysokość.

*Przeciąg (dolny lub górny)* - poziomy element balustrady równoległy do pochwyty znajdujący się bezpośrednio pod pochwytem lub nad poziomem nawierzchni

*Szczęblinki* – pionowe elementy między przeciągami

*Słupek balustrady* - pionowy element konstrukcji balustrady, przekazujący obciążenia na konstrukcję pomostu.

### 1.5. Ogólne wymagania dotyczące robót

Ogólne wymagania dotyczące robót podano w SST D-M.00.00.00. „Wymagania ogólne”.

Wykonawca robót jest odpowiedzialny za jakość ich wykonania oraz za zgodność z Dokumentacją Projektową, SST i poleceniami Inżyniera.

## 2. MATERIAŁY

### 2.1. Materiały do wykonania stalowych barier ochronnych oraz barieroporczy

Balustrada wykonana jest z profili ze stali S235 (w/g Dokumentacji Projektowej). Stal konstrukcyjna użyta do wykonania elementów balustrady powinna spełniać wymagania

określone w normie PN-82/S-10052 p.2.1.1. Śruby i podkładki powinny odpowiadać wymaganiom normy PN-82/M-82054.

Antykorozyjne zabezpieczenie balustrady przyjęto jako cynkowanie ogniowe z doszczelnieniem farbami. Dopuszczone jest stosowanie materiałów spełniających wymogi „Ustawy o wyrobach budowlanych” i podawanych przez producenta do użycia na powierzchni galwanizowane.

Malarskie zabezpieczenie antykorozyjne stanowić będzie system malarski złożony z następujących powłok:

- środka gruntującego zalecanego przez Producenta zastosowanego systemu malarskiego
- dwóch warstw jednoskładnikowej farby na bazie PCV i żywicy akrylowej, z płatkowym wypełniaczem z miki żelazowej, o zawartość części stałych objętościowo >42%, przeznaczonej do zabezpieczania powierzchni ocynkowanych galwanicznie,

Jeżeli wytyczne producenta stanowią inaczej, co do wyspecyfikowanych wyżej grubości warstw, należy przyjąć jako obowiązujące zalecenia producenta.

Nominalna grubość zastosowanego systemu malarskiego musi być nie mniejsza niż 180  $\mu\text{m}$ .

Dokładny typ farby zostanie określony po przedłożeniu Inżynierowi przez Wykonawcę propozycji zestawów farb konkretnych producentów.

Grubości powłoki metalizacyjnej = 70  $\mu\text{m}$  a systemu malarskiego 180  $\mu\text{m}$ . Łączna grubość zabezpieczenia antykorozyjnego nie powinna być mniejsza niż 250  $\mu\text{m}$ .

## 2.2. Składowanie materiałów

Elementy dłuższe barier mogą być składowane pod zadaszeniem lub na otwartej przestrzeni, na podłożu wyrównanym i odwodnionym, przy czym elementy poszczególnych typów należy układać oddzielnie z ewentualnym zastosowaniem podkładek. Elementy montażowe i połączeniowe można składać w pojemnikach handlowych producenta.

## 3. SPRZĘT

Ogólne wymagania dotyczące sprzętu podano w SST D-M.00.00.00. „Wymagania ogólne”. Użyty przez "Wykonawcę" sprzęt lub narzędzia powinny zapewniać ciągłość wykonywanych robót i wymaganą ich jakość. Wybór sprzętu i narzędzi należy do "Wykonawcy" i jest on odpowiedzialny za szczegółowy dobór sprzętu zapewniający prawidłowe wykonanie robót określonych w Dokumentacji Technicznej i szczegółowej specyfikacji technicznej oraz zgodnie z założoną technologią.

Klucz dynamometryczny użyty do dokręcania śrub powinien zapewniać pomiar momentu z dokładnością  $\pm 5\%$ .

Sprzęt używany do montażu barier musi być zaakceptowany przez Inżyniera.

## 4. TRANSPORT

Załadunek, transport, rozładunek i składowanie materiałów do wykonania balustrady powinny odbywać się tak, aby zachować ich dobry stan techniczny.

W trakcie transportu należy dbać o zabezpieczenie powierzchni malowanych przed uszkodzeniem.

## 5. WYKONANIE ROBÓT

### 5.1. Ogólne warunki wykonania robót

Ogólne warunki wykonania robót podano w SST D-M.00.00.00. "Wymagania ogólne".

#### 5.1.1. Wykonanie zakotwienia balustrady na konstrukcji.

Kotwienie balustrady do konstrukcji należy wykonać za pomocą przykręcania do marek stalowych zabetonowanych w belce policzkowej kładki.

#### 5.1.2. Wykonanie balustrady.

- Profile użyte do wykonania konstrukcji balustrady stalowej powinny być cięte mechanicznie. Stosowanie palnika tlenowego dopuszczalne jest jedynie do cięcia zgrubnego przy usuwaniu zniszczonych fragmentów balustrady.
- Połączenia spawane stalowych elementów balustrady powinny spełniać wymagania normy PN-82/S-10052 p.8.2.2.2. oraz p.8.2.3.2.
- Prace spawalnicze powinny być wykonywane w hali. Jeżeli będą wykonywane na zewnątrz to temperatura otoczenia nie może być niższa niż +5 C. Wszelkie prace spawalnicze winny być wykonywane przez wykwalifikowanego spawacza posiadającego aktualne uprawnienie.
- Elektrody do spawania elementów balustrady powinny spełniać wymagania normy PN-88/M-69433.
- Na budowę należy dostarczyć elementy montażowe zgodne z projektem warsztatowym wykonanym na zlecenie i koszt wykonawcy (w ramach PZJ), zabezpieczone w warsztacie przez cynkowanie ogniowe i doszczelnienie zestawem malearskim.

Między blachę mocującą balustrady a markę należy zastosować podsmarówkę z żywicy epoksydowej. Elementy montażowe po zakotwieniu należy scalić i uzupełnić warstwy antykorozyjnej w okolicach styków montażowych oraz naprawić ewentualne uszkodzenia warstw antykorozyjnych.

Elementy balustrady należy zabezpieczyć antykorozyjnie poprzez cynkowanie ogniowe doszczelnienie powłokami malarskimi w wytwórni, na budowie należy jedynie uzupełnić ewentualne uszkodzenia powłoki.

### 5.3. Wykonanie zabezpieczenia antykorozyjnego

#### 5.3.1. Metalizacja ogniowa.

Metalizacje ogniowa należy wykonać wg zaleceń galwanizacji i w dostosowaniu do posiadanego przez zakład sprzętu (wanny).

Spawy elementów stalowych muszą być oczyszczone z żużla spawalniczego. Zanieczyszczenia elementów takie jak: środki przeciwdopryskowe stosowane przy spawaniu, powłoki malarskie, oznakowanie farbą, smary, oleje tłuszczowe, smoły i inne tego typu zanieczyszczenia oraz powłoki metaliczne (cynkowe, kadmowe) muszą być usunięte. Oczyszczenie powierzchni stalowych powinno spełniać wymagania techniczne galwanizacji i musi gwarantować uzyskanie wymaganej jakości ocynku.

### 5.3.2. Wykonanie malarskiej powłoki gruntującej

Przed naniesieniem powłoki gruntującej całą powierzchnię należy dokładnie umyć wodą z dodatkiem detergentu, emulgatora lub gotowego preparatu odtłuszczającego, a następnie spłukać czystą wodą i wysuszyć. Podłoże powinno być oczyszczone z wszelkich ewentualnych produktów korozji np. białych produktów korozji cynku. Powierzchnia przygotowana do malowania powinna być sucha, pozbawiona tłuszczu kurzu, zanieczyszczeń stałych i soli. Na tak przygotowaną powierzchnię należy nanieść powłokę gruntującą w wyspecyfikowanej grubości. Dopuszczalne metody nakładania powłoki to natrysk bezpowietrzny oraz nakładania za pomocą pędzla.

### 5.3.3. Wykonanie powłoki międzywarstwowej

Powłokę międzywarstwową należy nanieść na powłokę technologiczną w przedziale czasu określonym przez producenta farby. Dopuszczalne metody nakładania powłoki to natrysk bezpowietrzny oraz nakładania za pomocą pędzla.

### 5.3.4. Wykonanie powłoki nawierzchniowej

Powłokę nawierzchniową należy nanieść na powłokę międzywarstwową w przedziale czasu określonym przez producenta farby. Dopuszczalne metody nakładania powłoki to natrysk bezpowietrzny oraz nakładania za pomocą pędzla.

Jeżeli malowanie odbywa się poza halą to należy zakończyć je na godzinę ( w 20°C ) przed zachodem słońca. Umożliwi to wyschnięcie powłoki przed osadzeniem się wieczornej rosy. Niewskazane jest malowanie w dni wietrzne i bardzo wilgotne - wilgotność względna powietrza podczas malowania nie powinna przekroczyć 80%.

Przed wykonaniem powłoki nawierzchniowej Inżynier dokonuje odbioru powłok dotychczas wykonanych i nakazuje w miarę potrzeb wykonanie napraw.

### 5.3.5. BHP i ochrona środowiska

Za przestrzeganie aktualnie obowiązujących państwowych i lokalnych przepisów o BHP i ochronie środowiska odpowiada Wykonawca. Inżynier nie może nakazać wykonania czynności, których wykonanie naruszyłoby postanowienia tych przepisów. Należy dążyć do tego, by oczyszczenie konstrukcji na budowie odbywało się przy pomocy urządzeń o zamkniętym obiegu, by do środowiska nie przedostawały się pyły metaliczne.

### 5.3.6. Kolorystyka

Powłokę nawierzchniową należy wykonać dla poszczególnych elementów w kolorystyce określonej w projekcie.

## 6. KONTROLA JAKOŚCI ROBÓT

Ogólne zasady kontroli jakości robót podano w SST D-M.00.00.00.

Wszystkie spoiny w połączeniach elementów balustrady stalowej podlegają ocenie jakości przez Inżyniera. Niedopuszczalne są rysy lub pęknięcia w spoinie lub materiale w jej sąsiedztwie. Wady spoiny wykrywalne przez oględziny należy określać zgodnie z normą PN-15/M-69703. Klasa wadliwości spoiny nie powinna być wyższa niż W2 wg PN-85/M-69775.

Stopień dokręcenia śrub należy kontrolować przy użyciu klucza dynamometrycznego spełniającego wymagania podane w pkt 3.4. Kontroli należy poddać co najmniej 10 % łączników śrubowych

Kontrola usytuowania balustrady obejmuje:

- sprawdzenie wysokości balustrady - różnica wysokości w stosunku do projektowanej nie powinna przekraczać 5mm,
- sprawdzenie wychylenia od pionu słupków balustrady - dopuszczalne odchylenie nie powinno przekraczać 2 mm/m
- sprawdzenie prostoliniowości lub krzywizny pochwyty balustrady - dopuszczalna odchyłka wynosi 2 mm/m.

### 6.1. Kontrola jakości robót antykorozyjnych elementów stalowych

1. Przed czyszczeniem powierzchni metalizowanej należy sprawdzić czy:

- element wysyłkowy posiada w protokole ostatecznego odbioru zezwolenie na wykonywanie metalizacji
- nie występują zadziory, odpryski po spawaniu, ślady żużla spawalniczego oraz czy ostre krawędzie są wyokrąglone promieniem 2 mm
- czy na powierzchni nie występują miejsca zatłuszczone.

2. Po oczyszczeniu powierzchni pod metalizację należy sprawdzić bezpośrednio przed metalizacją czy:

- powierzchnia jest oczyszczona do wymaganego stopnia czystości, wg PN-EN ISO 8502-6:2000, PN-70/H-97052, PN-EN ISO 8502-3:2000, PN-EN ISO 8502-4:2000, i PN-EN ISO 8502-8:2005, nie występują pozostałości zgorzelin, rdzy oraz czy występuje równomierne schropowacenie
- powierzchnia musi być równomiernie matowa, bez odcieni i miejsc mających połysk
- powierzchnia winna być dokładnie odpylona
- nie upłynęło więcej niż dwie godziny od piaskowania do metalizacji, jeśli upłynęło więcej niż dwie godziny, piaskowanie należy powtórzyć.

Ocenę jakości należy przeprowadzić okiem nieuzbrojonym, przy świetle dziennym lub sztucznym (o mocy żarówki 100 W z odległości około 300 mm).

Kontrola jakości robót antykorozyjnych zarówno zestawem malarskim jak i przeciwpożarowym powinna być zgodna z PN-EN ISO 12944-7:2001, PN-EN ISO 4624, PN-EN ISO 4628, PN-EN 22063:1996

3. Po wykonaniu metalizacji należy sprawdzić czy:

- powłoka jest całkowicie jednorodna, o jednakowej ziarnistości i barwie, nie wykazuje widocznych porów, pęknięć, pęcherzy, odstawań, przypaleń i miejsc nie przykrytych,
- powłoka ma grubość 70 µm.
- powłoka posiada przyczepność do podłoża, badanie przyczepności przeprowadza się w przypadkach uzasadnionych zgodnie z PN-EN 24624 lub PN-EN 22063 zał.A

4. Po wykonaniu doszczelnienia farbami

- kontrola jakości robót malarskich powinna być zgodna z PN-EN ISO 12944-7 pkt 6.3 przy czym przyczepność powinna być badana jedynie w przypadkach wątpliwych.

Powyższe badania należy wykonać zgodnie z zaleceniami Producenta oraz Inżyniera.

Kontrola jakości robót antykorozyjnych powinna być zgodna z PN-71/H-90752 i PN-71/H-90753, BN -88/1076-02.

W przypadku negatywnego wyniku któregośkolwiek z badań Wykonawca na swój koszt musi doprowadzić materiały i roboty do zgodnych z wymaganiami SST i przedstawić do ponownego odbioru

## 7. OBMIAR ROBÓT

Ogólne zasady obmiaru robót podano w SST D-M.00.00.00. "Wymagania ogólne".

Jednostką obmiaru robót jest 1 metr zamontowanych balustrady, antykorozyjnie zabezpieczonych zgodnie z Dokumentacją Projektową.

## 8. ODBIÓR ROBÓT

Ogólne zasady odbioru robót podano w SST D-M.00.00.00. "Wymagania ogólne".

Odbiorowi podlegają roboty przygotowawcze (odbior międzyoperacyjny) oraz roboty objęte umową po ich całkowitym zakończeniu (odbior końcowy).

Podstawą odbioru międzyoperacyjnego jest pisemne stwierdzenie Inżyniera w dzienniku budowy wykonania robót przygotowawczych zgodnie z projektem technicznym, wymaganiami zawartymi w SST oraz wyrażenie zgody na przystąpienie przez "Wykonawcę" do realizacji kolejnej fazy robót.

Podstawą odbioru końcowego jest pisemne stwierdzenie Inżyniera w dzienniku budowy zakończenia wszystkich robót związanych z wykonaniem bariery i spełnienia wymagań określonych w projekcie technicznym, SST oraz innych warunków dotyczących tych robót zawartych w umowie.

Jeżeli wykonane roboty nie odpowiadają wymaganiom kontraktu i SST, Wykonawca obowiązany jest na własny koszt doprowadzić roboty do zgodności z tymi wymaganiami i przedstawić je do ponownego odbioru.

## 9. PODSTAWA PŁATNOŚCI

Ogólne wymagania dotyczące płatności podano w SST D-M.00.00.00.

Cena 1mb wykonania i montażu balustrady zabezpieczonej antykorozyjnie obejmuje:

- prace przygotowawcze i pomiarowe,
- zakup materiałów przewidzianych do wykonania robót,
- wytwór i montaż elementów kotwiących wraz z regulacją wysokościową i w planie,
- prefabrykacja balustrady w warsztacie i jej antykorozyjne zabezpieczenie - cynkowanie ogniowe (70  $\mu\text{m}$ ) + doszczelnienie farbami (180 $\mu\text{m}$ ),
- montaż balustrady na konstrukcji obiektów z regulacją w pionie i planie,
- wykonanie podsmarówki z żywic epoksydowych
- wykonanie niezbędnych badań i pomiarów wymaganych w specyfikacji
- uporządkowanie terenu po zakończeniu robót, odwóz i utylizacja zbędnych materiałów..

## 10. PRZEPISY ZWIĄZANE

### 10.1 Inne dokumenty

1. PN-82/S-10052 Obiekty mostowe. Konstrukcje stalowe. Projektowanie.
2. PN-EN 499:1997 Spawalnictwo. Materiały dodatkowe do spawania. Elektrody otulone do ręcznego spawania łukowego stali niestopowych i drobnoziarnistych. Oznaczenie.
3. PN-75/M-69703 Spawalnictwo. Wady złączy spawanych. Nazwy i określenia.
4. PN-EN 970:1999 Spawalnictwo. Badania nieniszczące złączy spawanych. Badania wizualne.
5. PN-EN ISO 12944-1-8 Farby i lakiery - Ochrona przed korozją konstrukcji stalowych za pomocą ochronnych systemów malarskich
6. PN-EN ISO 11126-1:2001 Przygotowanie podłoża stalowych przed nakładaniem farb i podobnych produktów - Wymagania techniczne dotyczące niemetalowych ścierniw stosowanych w obróbce strumieniowo-ściernej - Część 1: Ogólne wprowadzenie i klasyfikacja
7. PN-EN ISO 11126-3:2000 Przygotowanie podłoża stalowych przed nakładaniem farb i podobnych produktów - Wymagania techniczne dotyczące niemetalowych ścierniw stosowanych w obróbce strumieniowo-ściernej - Żużel pomiedziowy
8. PN-EN ISO 8502-6:2000 Przygotowanie podłoża stalowych przed nakładaniem farb i podobnych produktów. Badania służące do oceny czystości powierzchni. Część 6: Ekstrakcja rozpuszczalnych zanieczyszczeń do analizy. Metoda Bresle'a.
9. PN-70/H-97052 Ochrona przed korozją. Ocena przygotowania powierzchni stali, staliwa i żeliwa do malowania.
10. PN-EN ISO 8502-3:2000 Przygotowanie podłoża stalowych przed nakładaniem farb podobnych produktów. Badania służące do oceny czystości powierzchni. Ocena pozostałości kurzu na powierzchniach stalowych przygotowanych do malowania (metoda z taśmą samoprzylepną).
11. PN-EN ISO 8502-5:2005. Przygotowanie podłoża stalowych przed nakładaniem farb i lakierów i podobnych produktów. Badania służące do oceny czystości powierzchni. Część 5: Oznaczanie chlorków na powierzchniach stalowych przygotowanych do malowania (metoda rurki wskaźnikowej).

